

# Puoli-integroidut 25

CI-tourer T | chic c-line T

HINNASTO 25.1 FI

voimassa 1.8.2024 alkaen



**carthago**<sup>®</sup>  
Das Reisemobil.

## Painoa koskevat ohjeet

3-6

3.5 tons



### C1-tourer T lightweight 3.5 t

7-19

C1-tourer lightweight 3.5 t -mallit vakuuttavat älykkäällä kevytrakenteella, joka tarjoaa maksimaalista mukavuutta ja käytännölläheisen varustelun alhaisella omapainolla 3,5 t luokassa.

**FIAT**  
AL-KO

  
Mercedes-Benz  
AL-KO

4.2 tons



### C1-tourer T comfort 4.2 t

7-19

Urheilullinen, näyttävä ja kotoisa. C1-tourer comfort 4.2 t sopii täydellisesti rekisteröitäväksi 3,5 t painoluokan ulkopuolelle ja siinä yhdistyvät ehdoton asumismukavuus ja käytännölläheisyys ilman kompromisseja.

**FIAT**  
AL-KO

  
Mercedes-Benz  
AL-KO

4.5 tons



### chic c-line T

20-26

Carthagon premiumluokan lumous: tyylikäs, mukava ja ylellinen

**FIAT**  
AL-KO

  
Mercedes-Benz  
AL-KO

### Vinkkejä ja lisää varusteluohjeita

27-28

### Yleisiä ohjeita

29

### Alaviitteet

29-30

# TÄRKEITÄ LAKIA KOSKEVIA JA TEKNISIÄ OHJEITA MATKAILUAUTOSI JA SEN KOKOONPANON VALINNASTA

Jokainen matkailuauto on sallittu tieliikenteessä vain määrättyyn maksimipainoon asti, jota ei ajokäytössä saa missään tapauksessa ylittää. Matkailuautosi tai retkeilyautosi (seuraavassa: ”matkailuauto”) ja sen varustelun valinnassa on siksi erityisen tärkeää huomioida matkailuauton painolle asetetut tekniset ja lakisääteiset rajat. Niillä on ratkaiseva merkitys suunniteltaessa ajoneuvoa konfiguraattorissa ja ennen kaikkea valittaessa lisäksi haluttavia varusteita (varustelupaketteja ja lisävarusteita).

Matkailuauton painoa koskevat tekniset ja lakisääteiset määritelmät on säädetty EU-täytäntöönpanoasetuksessa nro 2021/535 (kesäkuuhun 2022 asti: EU-täytäntöönpanoasetus nro 1230/2012). Tämä on voimassa yhdenmukaisesti Euroopan unionin sisällä. Helpottaaksemme matkailuautosi ja sen kokoonpanon valintaa niin, että lakisääteiset ja tekniset säännökset on otettu huomioon, olemme seuraavassa selvittäneet tämän asetuksen tärkeimpiä käsitteitä ja sääntöjä. Lisäksi annamme joitakin ohjeita, jotka ovat erittäin tärkeitä ajoneuvoosi tehtaamme tarjonnasta saatavan kokoonpanon sekä lisäksi haluttavien varusteiden (varustelupaketit ja lisävarusteet) suhteen. Lue nämä ohjeet huolellisesti ennen kuin tilaat ajoneuvon ja siihen tulevan varustelun. Jälleenmyyjämme auttavat myös mielellään sinua matkailuauton ja sen varustelun valinnassa.

## 1. SUURIN TEKNISESTI SALLITTU KOKONAISMASSA

Suurin teknisesti sallittu kokonaisuus kuvaa valmistajan määrittämää, pohjaratkaisusta riippuvaa suurinta sallittua painoa, jonka verran matkailuautosi saa enintään painaa lastatussa tilassa (esim. 3 500 kg, 4 500 kg). Tämä merkitään rekisteröintitodistuksen osaan I. Suurinta teknisesti sallittua kokonaisuus koskevan tiedon näet jokaisen pohjaratkaisun osalta myyntiasiakirjojemme (esim. hinnaston) teknisistä tiedoista.

Kuva hinnastossa:

c-compactline		
	I 138 DB	I 141 LE
Vaihteisto	8 vaihteen automaattivaihteisto	6 vaihteen manuaalivaihteisto
Vakioalusta	AL-KO-matalarunko 35 special light	AL-KO-matalarunko special light 315 CDI
Perusmoottori	Diesel 2,2 l (140 hv / 104 kW)	Diesel 2,0 l (150 hv / 110 kW)
Pituus/leveys/korkeus (mm) <sup>9) 2) 3)</sup>	6900 / 2270 / 2920	7060 / 2270 / 2950
Akseliväli (mm)	3 800	3 900
Kaksoispohjan korkeus / kaksoispohjan säilytystila (mm)	220 / 460	220 / 460
Seisomakorkeus asuintilassa (mm)	1 980	1 980
Takatalin sisäkorkeus (mm)	1 200	1 200
Takatalin oven leveys/korkeus apukuljettajan puoli (mm)	1 050 x 1 140	1 050 x 1 140
Takatalin oven leveys/korkeus kuljettajan puoli (mm)	850 x 1 140	850 x 1 140
Teknisesti sallittu kokonaispaino (kg) <sup>9)</sup>	3 500	3 500
Ajokuntoisen ajoneuvon massa (kg) <sup>9)</sup>	2 953	2 857
Valmistajan lisävarusteille vakiona määrittämä massa (kg) <sup>7)</sup>	179	275
Vetopaino maks. (kg) <sup>10)</sup>	2 000	2 000
Korkein henkilöiluku turvaväin vakiona/lisävaruste <sup>5)</sup>	4	4

Ajoneuvon suurinta teknisesti sallittua kokonaisuus (esim. 3 500 kg) ei saa ajokäytössä missään tapauksessa ylittää. Mikäli ajokäytössä oleva ajoneuvo ylittää teknisesti sallitun kokonaisuus, katsotaan se liikennetarkastukseksi ja ylikuormasta voi joutua maksamaan sakkoa. Suosittelemme siksi tarkistamaan ja varmistamaan aina ennen ajoon lähtöä, ettei ajoneuvo ylitä suurinta teknisesti sallittua kokonaisuus (esim. 3 500 kg).

## 2. AJOKUNTOISEN AJONEUVON MASSA

Ajokuntoisen ajoneuvon massa vastaa tehtaalla asentamalla vakiovarusteilla varustetun ajoneuvon (oma-)painoa (mukaan luettuina voiteluaineet, työkalut, varapyörä ja vähintään 90-prosenttisesti täytetty polttoainesäiliö) sekä lisäksi kuljettajan painoa, jonka suuruudeksi on määritetty 75 kg.

Ajokuntoisen ajoneuvon massa eli paino ajovalmiina sisältää olennaisesti seuraavat kohdat:

- ajoneuvon omapaino sekä asunto-osa ja täytetyt käyttöaineet, kuten voitelurasvat, öljyt ja jäähdytysnesteet;
- vakiovarusteet, eli kaikki tehtaalla asennettuun toimitussisältöön vakiona sisältyvät varusteet;
- 100-prosenttisesti täytetty raikasvesisäiliö ajokäytössä (ajotäyttö valmistajan tietojen mukaan. Valmistajan ajotäytöstä antamat tiedot näet myyntitiedoista (esim. hinnastoista). Se on mallisarjan mukaan 20 litraa tai 50 litraa) ja 100-prosenttisesti täytetty alumiinikaasupullo, jonka paino on 16 kg;
- 90-prosenttisesti täytetty polttoainesäiliö ja polttoaine;
- kuljettaja, jonka paino on todellisesta painosta riippumatta määritetty 75 kg:n suuruiseksi.

Ajokuntoisen ajoneuvon massassa on siis kyse valitsemasi ajoneuvomallin peruskokoonpanosta vakiovarusteilla varustettuna sekä kuljettajalle lain mukaan määritetystä 75 kg:n painosta. Se muuttuu valittaessa ajoneuvon lisäksi varusteita (varustelupaketteja, lisävarusteita).

Ajokuntoisen ajoneuvon massaa koskevat tiedot näet jokaisen pohjaratkaisun osalta myyntitiedoistamme (esim. hinnastoista).

Tärkeää on, että myyntitiedoissamme ajokuntoisen ajoneuvon massasta annettu arvo on sama kuin tyyppihyväksynnässä määritetty ja viranomaisten tarkastama vakioarvo. Lain mukaan on sallittua ja mahdollista, että sinulle toimitetun ajoneuvon massa ajokuntoisena voi tuotannosta johtuvien toleranssien vuoksi poiketa myyntitiedoissa ilmoitetusta nimellisarvosta. Lain mukaan sallittu toleranssi on  $\pm 5\%$ . Tällä EU-lainsäätäjä on ottanut huomioon, että alihankkijoiden toimittamien osien painovaihteluista sekä tuotantoprosessista ja sääolosuhteista johtuen ajokuntoisen ajoneuvon massassa on määrättyä vaihtelua. Ota tämä huomioon matkailuauton ja sen kokoonpanon valinnassa.

Näiden (sallittujen) tuotannosta johtuvien painopoikkeamien selventämiseksi seuraava esimerkkilaskelma:

Ajokuntoisen ajoneuvon massa myyntitietojen mukaan:	2 900 kg
Lain mukaan sallittu toleranssi $\pm 5\%$ :	145 kg
Ajokuntoisen ajoneuvon massan sallittu vaihteluväli lain mukaan:	2 755–3 045 kg

Ajokuntoisen ajoneuvon massan sallitun painopoikkeaman todellisen vaihteluvälin näet jokaisen pohjaratkaisun osalta myyntiesitteidemme teknisistä tiedoista. Valmistajana teemme kaikkemme rajoittaaksemme painovaihtelut vähimmäismittaan, joka tuotantoteknisesti on mahdollista. Lain mukaan sallitun toleranssi-alueen sisällä ylös- tai alaspäin tapahtuvia poikkeamia esiintyy siksi vain hyvin harvoin. Täysin niitä ei kuitenkaan voida välttää, vaikka tuotantoprosessia jatkuvasti parannetaan tekniikaltaan.

Sen varmistamiseksi, että kaikki todellisuudessa toimitetut ajoneuvot noudattavat laissa sallittua toleranssia, me valmistajina tarkastamme ajoneuvon todellisen painon sekä sen, että sallittua  $\pm 5\%$  prosentin toleranssia ei ole ylitetty, punnitsemalla ajoneuvon valmistuksen jälkeen tuotantolinjan päässä. Ajoneuvosi tuotantolinjan päässä punnitun todellisen painon saat tietää jälleennyöjästä. Näin olet täysin selvillä siitä, jos ajoneuvossasi mahdollisesti on todellinen painopoikkeama.

### 3. ENINTÄÄN SALLITTUJEN ISTUMAPAikkojen MÄÄRÄ / MATKUSTAJIEN MASSA

Ajon aikana enintään sallittujen istumapaikkojen määrän olemme valmistajina määrittäneet tyyppihyväksyntämenetelmässä. Enintään sallittujen istumapaikkojen määrästä saadaan matkustajien massa. Matkustajien massa on jokaisen meidän valmistajina ajoneuvon määrittämän sallitun istumapaikan kohdalla 75 kg riippumatta siitä, kuinka paljon matkustajat todellisuudessa painavat. Tässäkin on kyseessä laissa määritetty laskentatapa. Koska kuljettajan massan laskennallinen 75 kg on laskettu mukaan jo ajokuntoisen ajoneuvon massa (katso tätä koskien kohta 2.), ei sitä enää huomioida matkustajien massassa. Matkailuautossa, jossa on neljä sallittua istumapaikkaa, matkustajien massa on siis  $3 \times 75 \text{ kg} = 225 \text{ kg}$ .

Myyntiesitteissä ja hinnastoissa annettu tieto enintään sallittujen istumapaikkojen määrästä perustuu kyseisen ajoneuvon painoon vakiovarusteiden kanssa ilman lisävarusteita (katso lisävarusteista kohta 4.), ja se ilmoittaa niiden henkilöiden maksimimäärän, joille löytyy istumapaikka ajon ajaksi. Näiden istumapaikkojen määrä riippuu kuitenkin ajoneuvon painosta ja akselipainosta. Se voi siis vähentyä lisäksi haluttavien varusteiden vuoksi (valittaessa esimerkiksi varustelupaketteja tai lisävarusteita) ja on tällöin saavutettavissa mallin mukaan vain sallitun kokonaispainon korotuksella ja/tai jättämällä lisävarusteita pois.

### 4. TODELLINEN MASSA JA LISÄVARUSTEET

Ajokuntoisen ajoneuvon massaa (katso tästä kohta 2.) ja tehtaalla ajoneuvon konkreettisesti asennettujen lisävarusteiden (varustelupaketit, lisävarusteet) massaa nimitetään yhdessä ajoneuvon todelliseksi massaksi.

Ajoneuvosi todellista massaa koskevan tiedon näet sen luovutuksen jälkeen vaatimustenmukaisuusvakuutuksen kohdasta 13.2 (Certificate of Conformity, CoC), jonka myyjä antaa sinulle ajoneuvosi luovutuksen yhteydessä.

Ota huomioon, että myös vaatimustenmukaisuusvakuutuksessa (Certificate of Conformity, CoC) ilmoitetussa todellisessa massassa on kyse standardin mukaisesta arvosta. Koska ajokuntoisen ajoneuvon massa – todellisen massan elementtinä – pätee lain mukaan sallittu toleranssi  $\pm 5\%$  (katso tästä kohta 2.), voi myös todellinen massa poiketa vastaavasti ilmoitetusta nimellisarvosta.

Niin sanottuihin lisävarusteisiin luetaan laissa olevan määrätyksen mukaan kaikki ne valinnaiset varusteosat, jotka voidaan asentaa ajoneuvon vakiovarusteiden lisäksi valmistajan eritteilyjen mukaisesti – eli tehtaalla – ja jotka asiakas voi tilata (esim. markiisi, polkupyörä- tai moottoripyöräteline, satelliittilaitteisto, aurinkopaneelit, uuni, jne.). Tilattavien varustelupakettien ja lisävarusteiden yksittäisten ja pakettien painojen tiedot näet myyntitiedoistamme, esimerkiksi hinnastoista. Tässä mielessä lisävarusteisiin eivät kuulu muut tarvikkeet, jotka myyjä tai sinä itse asennatte sen jälkeen, kun ajoneuvo on toimitettu tehtaalta.

## 5. VALMISTAJAN MÄÄRITTÄMÄ LISÄVARUSTEIDEN JA HYÖTYKUORMAN ENIMMÄISMASSA

Koska myös lisävarusteiden asennusta koskevat lakisääteiset ja tekniset rajat, määritämme valmistajina jokaiseen pohjaratkaisuun ja ajoneuvoon niihin vakiovarusteiden lisäksi asennettavien lisävarusteiden enimmäismassan määrän (esimerkiksi valittaessa varustelupaketteja ja/tai lisävarusteita). Tätä arvoa ei saa ylittää ajoneuvoa ja sen kokoonpanoa valittaessa.

Valmistajan lisävarusteille määrittämää massaa koskevat tiedot näet myyntitiedoista (esim. hinnastoista)

c-compactline		
	I 138 DB	I 141 LE
Vaihteisto	8 vaihteen automaattivaihteisto	6 vaihteen manuaalivaihteisto
Vakioalusta	AL-KO-matalarunko 35 special light	AL-KO-matalarunko special light 315 CDI
Perusmoottori	Diesel 2.21 (140 hv / 104 kW)	Diesel 2.0 I (150 hv / 110 kW)
Pituus/leveys/korkeus (mm) <sup>1) 2) 3)</sup>	6900 / 2270 / 2920	7060 / 2270 / 2950
Akseliväli (mm)	3800	3900
Kaksoispohjan korkeus / kaksoispohjan säilytystila (mm)	220 / 460	220 / 460
Seisomakorkeus asuintilassa (mm)	1980	1980
Takatalin sisäkorkeus (mm)	1200	1200
Takatalin oven leveys/korkeus apukuljettajan puoli (mm)	1050 x 1140	1050 x 1140
Takatalin oven leveys/korkeus kuljettajan puoli (mm)	850 x 1140	850 x 1140
Teknisesti sallittu kokonaispaino (kg) <sup>9)</sup>	3 500	3 500
Ajokuntoisen ajoneuvon massa (kg) <sup>5)</sup>	2 953	2 857
Valmistajan lisävarusteille vakiona määrittämä massa (kg) <sup>7)</sup>	179	275
Vetopaino maks. (kg) <sup>10)</sup>	2 000	2 000
Korkein henkilöluuku turvavain vakiona/lisävaruste <sup>8)</sup>	4	4

Valmistajan lisävarusteille määrittämällä suurimmalla sallitulla massalla halutaan varmistaa, että lain mukaan määrätty, niin sanottu vähintään tarvittava hyötymassa on valmistajan luovutettua ajoneuvon myös todella käytettävissä mukaan otettavien tavaroiden lastaukseen. Lisävarusteita voidaan siis tilata ja asentaa tehtaalla vain niin paljon, että matkatavaroille ja muille tarvikkeille jää vielä riittävästi painovaraa (niin sanottu hyötymassa) ilman, että teknisesti sallittu kokonaismassa ylittyy.

Hyötymassa lasketaan siten, että suurimmasta teknisesti sallitusta kokonaismassasta (katso kohta 1.) vähennetään ajokuntoisen ajoneuvon massa (nimellisarvo myyntitietojen mukaan, katso kohta 2.), matkustajien massa (katso kohta 3.) ja valmistajan lisävarusteille määrittämä suurin sallittu massa.

Matkailuautoille EU-lainsäätäjät on määrittänyt, miten suuri matkatavaroille ja muille kuin tehtaalla asennetuille tarvikkeille jäävän hyötymassan on vähintään oltava. Tämä vähintään tarvittava hyötymassa lasketaan seuraavasti:

$$\text{hyötymassa kg} \geq 10 * (n + L)$$

jossa: n on matkustajien enimmäismäärä kuljettaja mukaan luettuna ja L on ajoneuvon kokonaispituus metreinä (pilkun jälkeinen kohta mukaan luettuna).

Matkailuautossa, jonka pituus on 7 m ja jossa on 4 sallittua istumapaikkaa (kuljettaja mukaan luettuna), vähintään tarvittava hyötymassa on siis esim.  $10 \text{ kg} * (4 + 7) = 110 \text{ kg}$ .

Huomioi matkailuautosi kokoonpanon valinnassa, ettei vähintään tarvittava hyötymassa saa alittua.

Jotta vähintään tarvittava hyötymassa säilyy, jokaiselle ajoneuvomallille on olemassa suurin tilattavissa oleva lisävarusteiden yhdistelmä. Edellä mainitussa esimerkissä, jossa vähintään tarvittava hyötymassa on 110 kg, lisävarusteiden kokonaismassa saa ajoneuvossa, jossa on neljä sallittua istumapaikkaa (kuljettaja mukaan luettuna) ja jonka ajokuntoinen massa eli paino ajovalmiina on 2 900 kg, olla esim. enintään 265 kg:

3 500 kg	suurin teknisesti sallittu kokonaismassa
- 2 900 kg	ajokuntoisen ajoneuvon massa
- 3 x 75 kg	matkustajien massa
- 110 kg	hyötymassa
= 265 kg	lisävarusteet

Huomioi, että tämä laskelma perustuu tyyppihyväksynnässä ajokuntoisen ajoneuvon massalle määritettyyn vakioarvoon ilman, että ajokuntoisen ajoneuvon massalle sallittuja paino-poikkeamia (katso tästä kohta 2.) on otettu huomioon. Jos lisävarusteiden suurin sallittu arvo (esimerkissä) 265 kg käytetään lähes kokonaan tai kokonaan, voi silloin ajokuntoisen ajoneuvon massan painopoikkeaman ollessa ylöspäin käydä niin, että vähintään tarvittava 110 kg:n hyötymassa säilyy edelleen laskennallisesti ajokuntoisen ajoneuvon massan vakioarvon käytössä, mutta todellisuudessa vastaavaa kantavuutta ei enää ole.

Tästäkin esimerkkilaskelma ajoneuvosta, jossa on neljä sallittua istumapaikkaa ja jonka todellinen punnittu massa ajokuntoisena on 1 prosentin verran nimellisarvon ylitse:

3 500 kg	suurin teknisesti sallittu kokonaismassa
- 2 929 kg	ajokuntoisen ajoneuvon todellinen paino (+ 1 % myyntitiedoissa ilmoitettuun 2 900 kg:n painoon)
- 3 x 75 kg	matkustajien massa
- 265 kg	lisävarusteiden massa
= 81 kg	todellinen lastausmahdollisuus (< hyötymassa 110 kg); vähintään tarvittava hyötymassa alittuu siis tässä esimerkissä 29 kg:n verran

Jotta tällainen vähintään tarvittavan hyötymassan alittuminen vältetään, valmistaja on vähentänyt lisävarusteiden tilattavissa olevaa massaa pohjaratkaisun mukaan. Lisävarusteiden rajoituksella halutaan varmistaa, että vähintään tarvittava hyötymassa, eli matkatavaroille ja muille tarvikkeille laissa määrätty vapaa massa, on valmistajan toimittamissa ajoneuvoissa myös todella käytettävissä lastaukseen.

Koska konkreettisen ajoneuvon todellinen paino määritetään vasta tuotantolinjan päässä tapahtuvassa punnituksessa, ei voida kokonaan poissulkea, etteikö harvinaisissa poikkeustapauksissa tästä lisävarusteiden rajoituksesta huolimatta ilmene tilannetta, jossa vähintään tarvittava hyötymassa ei olekaan varmistettu tuotantolinjan päässä. Vähintään tarvittavan hyötymassan varmistamiseksi myös näissä tapauksissa valmistaja tarkastaa ennen ajoneuvon toimitusta yhdessä jälleenmyyjän ja sinun kanssasi, korotetaanko esimerkiksi ajoneuvon kokonaismassaa, vähennetäänkö sallittuja istumapaikkoja tai poistetaan lisävarusteita painon vähentämiseksi siten, että sinulle toimitetaan ajoneuvo, joka tarjoaa sinulle laissa määrätyn vähintään tarvittavan hyötymassan. Tehtaan tarjoamien lisävarusteiden painot näet myyntitiedoista (esim. hinnastoista).

Kuva hinnastossa:

Tuotenumero		€ sis. 25,5 % ALV	kg
<b>Alusta Fiat Ducato</b>			
310051	Moottori 140 hv / 103 kW, Euro 6e, f35 light, 8 vaihteen automaattivaihteisto <sup>67) 68)</sup>	Vakio	-
310071	Moottori 180 hv / 132 kW, Euro VIe, f40 heavy, 8 vaihteen automaattivaihteisto <sup>69) 67)</sup>	Vakio	-
311810	Etuakselin vahvistetut jouset, parempi ajomukavuus <sup>57)</sup>	660	-
311815	AL-KO "ACS" High Performance etuakselin iskunvaimentimet <sup>57)</sup>	1.580	-
310467	Kokonaismassan korotus 4250 kg:sta 4500 kg:aan, alusta Fiat Ducato f40 heavy	360	-
331615	Fiat full-led-ajovalot edessä <sup>44)</sup>	1.440	-
331614	Sumuvalot kaarrealolla varustettuina	270	2
210338	Fiatin multimedijajärjestelmä 10,1", jossa navigointi, matkailuautojen reittiopas ja DAB+ <sup>50)</sup>	1.540	1
310605	Polttoainesäiliö 90 l	130	23

Lisävarusteiden (kaikki vakioisälttöön kuulumattomat varuste-osat) lisäpaino lisää ajoneuvon todellista massaa (= ajokuntoisen ajoneuvon massa ja lisäksi valittujen lisävarusteiden massa) ja vähentää hyötymassaa. Ilmoitettu arvo tarkoittaa kyseisen pohjaratkaisun vakiovarusteisiin tullutta lisäpainoa. Valittujen lisävarusteiden (varustelupaketit ja lisävarusteet) kokonaismassa ei saa ylittää valmistajan lisävarusteille määrittämää suurinta sallittua massaa.

## 6. AJOKUNTOISEN AJONEUVON MASSAN TOLERANSSIEN VAIKUTUKSET HYÖTYMASSAAN

Vähintään tarvittavasta hyötymassasta riippumatta sinun tulee ottaa huomioon, että tuotannosta johtuvat väistämättömät vaihtelut ajokuntoisen ajoneuvon massassa peilautuvat puolestaan jäljellä olevaan lastausmahdollisuuteen:

Kun tilaat esimerkkiajoneuvomme (vrt. kohta 5.) esimerkiksi lisävarusteilla, joiden kokonaismassa on 150 kg, saadaan laskennallisesti ajokuntoisen ajoneuvon massan vakioarvon perusteella 225 kg:n hyötymassa. Todellisuudessa käytettävissä oleva lastausmahdollisuus voi toleranssien vuoksi poiketa tästä arvosta ja olla suurempi tai pienempi. Jos ajoneuvosi massa ajovalmiissa tilassa on noin sallittu 1 % suurempi kuin myyntitiedoissa, esim. hinnastoissa, ilmoitettu, vähenee lastausmahdollisuus 225 kilosta 196 kiloon:

3 500 kg	suurin teknisesti sallittu kokonaismassa
- 2 929 kg	ajokuntoisen ajoneuvon todellinen paino (+ 1 % myyntitiedoissa ilmoitettuun 2 900 kg:n painoon)
- 3 x 75 kg	matkustajien massa
- 150 kg	todelliseen ajoneuvon tilatut lisävarusteet
= 196 kg	todellinen lastausmahdollisuus

Varmistaaksesi, että laskettu hyötymassa on todella käytettävissä, tulee sinun ajoneuvosi ja sen kokoonpanon valinnassa huomioida huolellisesti mahdolliset ja sallitut toleranssit ajokuntoisen ajoneuvon massassa. Suosittelemme lisäksi ehdottomasti punnitsemaan lastatun matkailuauton aina ennen matkaan lähtöä sopivan vaa'an päällä ja määrittämään matkustajien yksilölliset painot huomioiden, onko teknisesti sallittua kokonaismassaa ja teknisesti sallittua kokonaismassaa akselin päällä noudatettu.



## Etevä tuhattaituri

### Kevytpainoisten luokka



- lightweight 3.5 t -mallit, joissa suurin sallittu kokonaismassa 3 500 kg ja 4 sallittua istumapaikkaa
- Innovatiivinen kevytrakenne mahdollistaa käytännönläheisen varustelun 3,5 t luokassa

### Kaksoispohjan kellari valtavalla, lämmitetyllä säilytystilalla:



- Käyttökorkeus jopa 55,5 cm
- Pääsy ulkoa useamman luukun kautta. Sisältä mukavasti L-istuinryhmän sohvakannan kautta sekä asuintilan suuresta lattialuukusta
- Suuri, keskellä oleva läpilastattava säilytystila (sisäkorkeus 22 cm), jossa syväälle laskettu säilytyskellari (käyttökorkeus 46 cm), helppo lastata myös ulkoa asunton osan XL-oven puolelta avattavasta asuintilan lattialuukusta
- Koko kaksoispohja lämmitetty lämpöä varastoivalla toiminnolla

### Vakiona AL-KO-matalarunko Carthago special light / special (mallista riippuen):



- lightweight 3.5 t -mallit, joissa suurin sallittu kokonaismassa 3 500 kg
- comfort 4.2 t -mallit, joissa suurin sallittu kokonaismassa korkeintaan 4 500 kg

### Carthago liner-premiumluokan korirakenne:



- Luja koriliitos kannatinpalkkien avulla (katto-seinä / lattia-seinä)
- Täysin puuton rakenne, vettähytkivä RTM-kovavaahtoeriste
- Sisäseinät ja katon sisäpuoli alumiinia
- Mikrokuituinen seinäverhous

### Perusajoneuvo

- AL-KO-matalarunko Carthago Special (mallit comfort 4.2 t) tai special light (mallit lightweight 3.5 t)
- Päiväajovalot ajovaloihin integroituna
- Airbag kuljettaja/apukuljettaja <sup>11)</sup>
- Roiskeläpät taka-akselissa
- Korjaussarja Fix & Go
- Kitkarenkaat (M+S)

### Fiat Ducato

- Moottori: Diesel 2,2 l Multijet 3, jossa AdBlue (19 l), 140 hv / 103 kW, nelisynterinen, 350 Nm, Euro 6e, etuveto (mallit lightweight 3.5t)
- Moottori: Diesel 2,2 l Multijet 3, jossa AdBlue (19 l), **180 hv / 132 kW**, nelisynterinen, 350 Nm, Euro VIe, etuveto (mallit comfort 4.2 t)
- **8-vaihteinen automaattivaihteisto vakiona**
- Start-Stop-järjestelmä
- Polttoainesäiliö 60 l
- Sivutuulivastin, vakionopeussäädin, ABS, ESP, ASR, elektroninen ajonesto, hill holder -mäkilähtöavustin, Hill Descent Control, Traction Plus -vedonhallintajärjestelmä, perävaunun vakaudenhallinta, hätäajatusjärjestelmä <sup>65)</sup>
- Ilmastointi, manuaalinen
- Mukipidikkeet

### Mercedes-Benz Sprinter

- Moottori: Diesel 2,0 l ja AdBlue (22 l), 150 hv / 110 kW, nelisynterinen, 330 Nm, Euro VI E, 6-vaihteinen vaihteisto, etuveto
- 16 tuuman teräsvanteet
- Polttoainesäiliö 65 l
- Avaimeton käynnistys, start/stop-painike
- Sivutuulivastin, mäkilähtöavustin, ABS, ASR, EBV, ESP
- Aktiivinen jarrutusavustin ja aktiivinen vireystilan valvonta
- Kaistavahti, varoitusääni
- Mukipidikkeet edessä, hansikaslokero apukuljettajan puolella
- Säilytyslokero kansi
- Ajovalojen automaattinen ohjaus
- Mercedes-Benz-hätäpuhelujärjestelmä, vikatilanteiden hallinta
- AGM-akku 12 V / 92 Ah
- Valmius asunto-osan oven keskuslukitukseen (johtosarja)
- Sähkökäyttöinen lämminilma-lisälämmitin ohjaamossa

### Liner-premiumluokan korirakenne

- 10 vuoden tiivistakuu
- Puuton korirakenne, lasikuitukatto ja -lattiapäilyste
- Katto-seinäliitos katon pyöristyksellä ja kannatinpalkkeilla
- Kattokiskoissa sivuilla sadevedenpoisto
- Sivu- ja peräseinät alumiinia ulko- ja sisäpuolelta
- RTM-kovavaahtoeriste katossa, lattiassa ja sivuseinissä
- Lattian ja seinien liitos kauttaaltaan muotoon liimatuilla alumiini-kannatinpalkkeilla, kylmän eristys
- Seinän ja katon kokonaisvahvuus 38 mm
- Ulkoluukut sivuseinien alkuperäistä materiaalia "Carthago Isoplus"
- Luukuissa tiivisteet sisä- ja ulkopuolella, ulkopuolen tiiviste roiskevesisuojauksena
- Ulkoluukuissa ja asunto-osan ovesa piilosaranat
- Sivuhelmat segmentteinä olevia alumiiniprofiileja
- 4-osainen takaosa, jossa erillinen takapuskuri (mallit 145 RB-LE, 149 RB-LE: Moderni Dynamic Design -perä)
- Carthagon LED-takavalot C-muotoisina Carthago -merkkeinä
- Asunto-osan ikkunat Seitz S4, kylmäisillattomat tuplakehykset ja eristävä lasi, hyttysverkko ja pimennysverho
- LED-ulkovalo asunto-osan oven yläpuolella, sadevesireuna
- Asunto-osan oven rappu sähkökäyttöinen, varoitusääni

### Ohjaamo

- Puskuri ja korin sivuilla olevat lisäosat maalattu auton värisiksi
- Jäähdyttimen säleikössä kromiosat (Mercedes-Benz)
- Jäähdyttimen säleikössä Carthagon logo (Fiat)
- T-kupu lasikuitua
- Ohjaamon ovissa keskuslukitus ja sähkökäyttöiset ikkunat kuljettajan ja apukuljettajan puolella
- Kuljettajan ja apukuljettajan komfort-istuimet Aguti asunto-osan kankaalla, käännettävät, pehmustetut käsinojat (Mercedes-Benz)
- Kuljettajan ja apukuljettajan komfort-istuimet asunto-osan kankaalla, käännettävät, pehmustetut käsinojat (Fiat Ducato)
- Ulkopeilit säädettävissä sähköisesti ja lämmitettävissä
- Ohjaamoa kiertää kattoon kiinnitettyt yläkaapit
- Tilan jakava verho asuintilaan päin

## Kaksoispohjan kellari

- Käyttökorkeus jopa 55,5 cm
- Lämmitettävä ja valaistu läpilastattava säilytystila
- Pääsy ulkoa useamman suuren luukun kautta
- Pääsy sisältä L-istuinryhmän kautta, jossa patentoitu asennus, sekä avattavan sivuistuinenkin tai sisääntulossa ja keittiöalueella olevan lattialuukun kautta
- Läpilastattava säilytystila keskellä (sisäkorkeus 22 cm), alas laskettu säilytyskellari (käyttökorkeus 46 cm)

## Suuri takatalli

- Takatallin kuormitus enintään 350 kg
- Iso tallinovi apukuljettajan puolella, toinen ovi kuljettajan puolella
- Takatallin lattian ylä- ja alapuoli lasikuitua, luistonestopinta
- Kauttaaltaan pakkasenkestävästi eristetty ja lämmitetty
- Alumiiniset kiinnityskiskot ja kahdeksan kiinnitysrengasta

## Sisätilat

- Epic-tyyli: Brillantesche-sävyä olevat kalusteet, yläkaappien etuosat kiiltävää Elfenbein-sävyä (ei mallit 143 KB-LE, 145 RB-LE)
- Casablanca-tyyli 2: Edelkirsche-sävyä olevat kalusteet, yläkaappien etuosat kaksiväriset kiiltävää Elfenbein-sävyä yhdistettynä antrasiitin-mustan moderneihin kontrasteihin (143 KB-LE, 145 RB-LE)

## Asuintila

- Seinien ja katon sisäpinnassa mikrokuituinen eristävä seinäverhous
- L-istuinryhmä ja sivusohva
- Asuintilan ikkuna sivuistuinenkin yläpuolella apukuljettajan puolella (malli 148 KB-LE H)
- Seinäverhous sivuistuimen takana keinonahkaa
- Asuintilan pöytä jalkapolkimesta 360° kääntyvä ja kahteen suuntaan liikuteltava
- Ulos kääntyvä kenkäkaappi istuinryhmän sokkelissa, kiinnitysjärjestelmä ja LED-tehostevalo
- Istuinpehmusteissa monikerroksinen premium-vaahtomuovisuus ja selkää tukeva malli
- Durafix-kaksoisliitostekniikka: Kalusteosat ruuvattu ja yhdistetty tapeilla
- Luukkujen sulkimissa pehmeä vaimennus
- Verhojärjestelmä mukaan lukien koristevehot irrotettavissa

## Keittiö

- Keittiötaso optisena tilanjakajana ja lisänä olevana työtasona (ei malli 143 KB-LE)
- Keittiön työtason pinta naarmuuntumatonta liuskekivikuviointia
- Työtaso valaistu LED-valonauhalla
- Keittiöosassa ruokailuvälinelaatikko
- Erillinen jätteastia
- Keittiön vetolaatikot "easy glide" -rullalaakeroitu, soft-close-suljinmekanismi
- 3-osainen liesi, jaoteltu lasikansi (malleissa 138 LE, 141 KB-LE, 143 KB-LE yksiosainen), jämäkkä, emaloitu keittorilä ja ruostumatonta terästä oleva pohja (mallit lightweight 3.5t)
- 3-osainen liesi, jaoteltu lasikansi (malleissa 141 KB-LE, 143 KB-LE yksiosainen), jämäkkä keittorilä ja lasipohja (mallit comfort 4.2 t)
- Pyöreä teräsallas työpöytäsuoraan upotettuna, monitoiminen kansi ja seinäkiinnitin työtason lisäämiseksi
- Metallinen vesihana, jonka alla mahtuu pesemään myös kattilat
- Keittiön takaseinässä kermanvärinen koristelasi
- Suuri jääkaappi, ovi avautuu molemmilta puolilta (mallit 143 KB-LE, 145 RB-LE: Slimtower), erillinen pakastelokero, automaattinen energianlähteen haku 12 V / 230 V / kaasukäyttö
- Kattoluukku Mini-Heki

## Kylpyhuone ja pukeutumishuone

### Pukeutumishuone ja tilanjakaja

- Pukeutumishuone, jossa suljettava, tilanjakajana toimiva ovi tai erillinen liukuovi oleskelutilaan päin (ei mallissa 148 KB-LE H)
- Kokopuinen liukuovi nukkumistilan edessä (mallit 145 RB-LE comfort 4.2 t, 148 KB-LE, 149 RB-LE)
- Siirrettävä tv-seinä ja tilanjakaja nukkumistilan edessä (malli 150 RB-QB)
- Täyskorkea vaatekaappi, jossa kaksi vaatetankoa ja hylly (malli 148 KB-LE)

## **Yhdistetty WC/pesutila ja erillinen pyöreä suihku (mallit 143 KB-LE, 148 KB-LE, 148 KB-LE H)**

- Pyyhetanko pyöreän suihkun yläpuolella
- Korkeussäädettävä käsisuihku kromatussa suihkutangossa
- Kattoluukku Mini-Heki
- Allaskaappi, jossa wc-paperipidike, peilikaappi

## **Kylpyhuone ja erillinen suihkukaappi (mallit 145 RB-LE, 149 RB-LE, 150 RB-QB)**

- Portaaton käynti suihkuun, lattia samassa tasossa
- Pyyhetanko pyöreän suihkun yläpuolella
- Asuintilan lattiaa muistuttava ritilä suihkun lattiassa, poistettavissa suihkussa käynnin ajaksi
- Korkeussäädettävä käsisuihku kromatussa suihkutangossa
- Kattoikkuna suihkukaapissa
- Kattoluukku Mini-Heki pesutilassa
- Allaskaappi, jossa wc-paperipidike, tilaa kiertävä peilikaappi ja pyykkikori (mallit comfort 4.2 t)
- Allaskaappi, jossa wc-paperipidike, tason päälle asennettava pesuallas ja suuri seinäpeili (mallit lightweight 3.5 t)

## Nukkuminen

### Kiinteät vuoteet takana

- Kaksiosainen, lämmitettävä ja alapuolelta tuulettuva sälephoja
- 7-vyöhykkeinen laadukas kylmävaahtopatja
- Kattoluukku Mini-Heki
- Pystyyn nostettava pääty

### Pitkittäiset erillisvuoteet

- Kiinteä ulkorappu (mallit lightweight 3.5 t)
- Nousua helpottava, ulos vedettävä rappu, sis. makuutilan laajennuksen (mallit comfort 4.2 t)
- Vuoteiden alla olevat vaatekaapit upotettu kaksoispohjan kellariin (mallista riippuen), nostotoiminto ja jaetut patjat
- Kattoa kiertävät yläkaapit

## Ajoneuvon tekniikka

### Vesi

- Raikasvesi- ja harmaavesisäiliö lämmitetyssä kaksoispohjan kellarissa, puhdistusaukko asuintilan lattialuukun tai takatallin kautta käytettävissä (riippuen mallista)
- Vedentyhjennyskeskus keskeisellä paikalla kaksoispohjan kellarissa
- Hyvin vähän huoltoa tarvitseva painevesijärjestelmä

### Kaasu

- Ulkopuolella alas sijoitettu kaasupullokaappi, ulkoluukku ja erillinen avauspidike (riippuen mallista)
- Malli 143 KB-LE: Kaasupullokaappi takaosassa, käytettävissä omasta erillisestä ovesta
- Kaappiin mahtuu 2 x 11 kg kaasupullo
- Kaasun sulkuhana keittiössä

### Sähköt

- Sähkökeskus takatallissa, sisältää laturin, sulakkeet, vikavirtasuojakyt-kimen, latausautomaatiikan 16 A, sammuu automaattisesti jännitteen laskiessa
- Lämmitetty akkukeskus, jossa 1 x 80 Ah geeliakku, kaksoispohjassa, pääsy kaksoispohjan säilytystilan kautta kuljettajan puolelta, päävirtakytkin
- Lämminilmalämmityksen digitaalinen käyttötaulu Truma CP+, ulko-oven yläpuolella suojuksen takana
- 230 V -pistorasia sisääntulossa, keittiössä, pesutilassa, takatallissa
- 12 V -pistorasia ohjaamossa (Fiat)
- USB-pistorasia ohjaamossa (Fiat: 2 x, Mercedes-Benz: 1 x)

### Innovatiivinen valaistuskonsepti

- Kattolistassa lisäksi LED-valospotit ja epäsuora LED-valaistus
- LED-tehostevalo keittiöalueella / istuinryhmän sokkelissa (malli 143 KB-LE vain istuinryhmän sokkelissa)
- Työvalo ja tunnelmavalistus kytkettävissä erikseen

### TV

- TV-liitäntävalmius 24"/32" LED-taulutelevisiolle (ei mallissa 145 RB-LE)

## Lämmitys

- Lämminilmasuulakkeet asuintilassa, kaksoispohja-kellarissa, takatallissa ja asunto-osan sisääntulossa
- Lattiasäteilylämmitys lämpöä varastoivan kaksoispohjan kautta

Mallisarjan C1-tourer kohdalla erotellaan kaksi paino- ja varusteluvaihtoehtoa. Asiakkaille tämä tarkoittaa selkeyttä omiin tarpeisiin sopivan mallin valinnassa.



Jos haluat kevyen, 3,5 t luokan vaatimusten mukaisen ajoneuvon, jota voi ajaa B-kortilla, **lightweight 3.5 t -mallit** ovat oikea valinta. Niissä yhdistyy innovatiivinen kevytrakenne ja Carthago Premium-DNA.



Jos 3,5 t painoraja ei ole tärkeä etkä halua tinkiä mukavuudesta, kannattaa valita **comfort 4.2 t -malli**. Näiden mallien valtava kantavuus ja maksimaalinen asumismukavuus eivät jätä mitään toivomisen varaan.

Jotta oikean mallin valitseminen olisi mahdollisimman helppoa, olemme listanneet tähän erot mallien lightweight 3.5 t ja comfort 4.2 t varustelussa.

lightweight 3.5t	comfort 4.2 t	Lisävaruste mallissa lightweight 3.5 t
<b>Perusajoneuvo Fiat Ducato</b>		
Fiat Ducato, suurin teknisesti sallittu kokonaispaino 3 500 kg, AL-KO-matalarunko Carthago special light	Fiat Ducato, suurin teknisesti sallittu kokonaispaino <b>4 250 kg, AL-KO-matalarunko Carthago special</b>	
Vakiona 60 l polttoainesäiliö	Vakiona 60 l polttoainesäiliö, <b>90 l polttoainesäiliö saatavissa Perus-plus-pakettiin</b>	○
<b>Perusajoneuvo Mercedes-Benz Sprinter</b>		
Mercedes-Benz Sprinter, suurin teknisesti sallittu kokonaispaino 3 500 kg, AL-KO-matalarunko Carthago special light	Mercedes-Benz Sprinter, suurin teknisesti sallittu kokonaispaino <b>4 200 kg, AL-KO-matalarunko Carthago special</b>	
Vakiona 65 l polttoainesäiliö	Vakiona 65 l polttoainesäiliö, <b>92 l polttoainesäiliö saatavissa Perus-plus-pakettiin</b>	○
<b>Kori</b>		
Pääsy kaksoispohjaan ulkokautta säilytystilan luukusta asunto-osan XL-oven edestä (mallista riippuvainen)	Pääsy kaksoispohjaan ulkokautta säilytystilan luukusta asunto-osan <b>XL-oven edestä ja lisäksi upotetun ulkosäilytyslokeron kautta asunto-osan XL-oven takana (mallista riippuvainen)</b>	○
<b>Kaksoispohja</b>		
Suuri kaksoispohjakellarin säilytystila sisäänkäynnin alueella upotetulla lisäsäilytystilalla vankkaa ja kestävä kevytrakennemateriaalia*	Suuri kaksoispohjakellari sisäänkäynnin alueella upotetulla lisäsäilytystilalla <b>korkealaatuista RTM-kerrosmateriaalia ja kestävä lasikuitu-lattiapäällyste*</b>	
<b>Pesutila</b>		
Tilava pesutila, jossa moderni tason päälle asennettava pesuallas, suuri seinäpeili ja lisää säilytystilaa säilytyskaapissa (vain mallissa 145 RB-LE)	Tilava pesutila, jossa erityisen suuri, tilaa kiertävä peilikaappi ja suuri upotettu pesuallas	
Allaskaappi, jossa wc-paperipidike	Allaskaappi, jossa wc-paperipidike ja <b>pyykkikori**</b>	
<b>Keittiö</b>		
3-osainen liesi, yksiosainen tai kaksiosainen lasikansi (mallista riippuen), emaloitu keittorilä ja ruostumatonta terästä oleva pohja***	3-osainen liesi, yksiosainen tai kaksiosainen lasikansi (mallista riippuen), <b>valurilä ja lasipohja***</b>	
Monikäyttöinen tiskialtaan kansi, sis. seinäkiinnitys työtason laajennusta varten	Monikäyttöinen tiskialtaan kansi, sis. seinäkiinnitys työtason laajennusta varten ja <b>leikkuulautatoiminto</b>	●
<b>Nukkumtila ja vaatekaapit</b>		
Mukava rappu pitkittäisille erillisvuoteille	Ulos vedettävä rappu, <b>sisältää makuutilan laajennuksen ja lisäpehmusteet</b> pitkittäisille erillisvuoteille	●
Pitkittäisten erillisvuoteiden alla olevat vaatekaapit upotettu kaksoispohjan kellariin, nostotoiminto ja jaetut patjat	Pitkittäisten erillisvuoteiden alla olevat vaatekaapit <b>ja hyllyt</b> , upotettu kaksoispohjan kellariin, nostotoiminto ja jaetut patjat	●
<b>Tekniikka</b>		
Litiumioniakku 90 Ah ja akkutietokone sisältyvät Perus-plus-pakettiin	Geeliakku 80 Ah vakiona	

\* ei mallissa 141 KB-LE

\*\* pyykkikori saatavissa vain kylpyhuoneella varustettuihin pohjaratkaisuihin

\*\*\* lasikansi L-keittiöissä kaksiosainen, sivukeittiöissä yksiosainen

○ = lisävaruste ● = sisältyy pakettiin



Fiat Ducato -mallit 8-vaihteisella automaattivaihteistolla vakiona



Ennen kuin solmit sopimuksen, lue sivuilta 3-6 huolellisesti, mitä painotiedoissa on asetuksien mukaan otettava huomioon!



Vaihtoehtoisesti voit myös skannata QR-koodin ja saat tällöin samoin kaikki tärkeät ohjeet kaikesta painoa koskevästä!

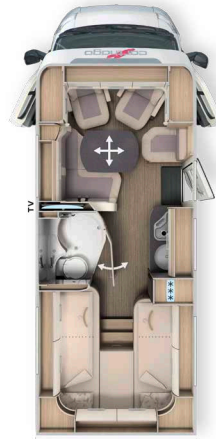

	T 143 KB-LE			
	lightweight 3.5t		comfort 4.2 t	
	Fiat Ducato	Mercedes-Benz Sprinter	Fiat Ducato	Mercedes-Benz Sprinter
Vaihteisto	8 vaihteen automaattivaihteisto	6 vaihteen manuaalivaihteisto	8 vaihteen automaattivaihteisto	6 vaihteen manuaalivaihteisto
Vakioalusta	AL-KO-matalarunko 35 special light	AL-KO-matalarunko special light 315 CDI	AL-KO-matalarunko heavy	AL-KO matalarunko 415 CDI
Perusmoottori	Diesel 2,2 l (140 hv / 104 kW)	Diesel 2,0 l (150 hv / 110 kW)	Diesel 2,2 l (180 hv / 132 kW)	Diesel 2,0 l (150 hv / 110 kW)
Pituus/leveys/korkeus (mm) <sup>1) 2) 3)</sup>	6900 / 2270 / 2920	7060 / 2270 / 2950	6900 / 2270 / 2920	7060 / 2270 / 2950
Akseliväli (mm)	3 800	3 900	3 800	3 900
Kaksoispohjan korkeus / kaksoispohjan säilytystila (mm)	220 / 460	220 / 460	220 / 460	220 / 460
Seisomakorkeus asuintilassa (mm)	1980	1980	1980	1980
Takatallin sisäkorkeus (mm)	1200	1200	1200	1200
Takatallin oven leveys/korkeus apukuljettajan puoli (mm)	1050 x 1140	1050 x 1140	1050 x 1140	1050 x 1140
Takatallin oven leveys/korkeus kuljettajan puoli (mm)	850 x 1140	850 x 1140	850 x 1140	850 x 1140
Teknisesti sallittu kokonaispaino (kg) <sup>9)</sup>	3 500	3 500	4250 / 4500*	4200 / 4500*
Ajokuntoisen ajoneuvon massa (kg) <sup>6)</sup>	2 953	2 857	2 983	2 907
Valmistajan lisävarusteille vakiona määrittämä massa (kg) <sup>7)</sup>	179	275	899	924
Vetopaino maks. (kg) <sup>10)</sup>	2 000	2 000	2 000	2 000
Korkein henkilöluvu turvavöin vakiona/lisävaruste <sup>5)</sup>	4	4	4	4
Vuodepaikat vakiona/lisävaruste	2 / 3	2 / 3	2 / 3	2 / 3
Takavuoteen mitat (mm)	1900 / 2000 x 850	1900 / 2000 x 850	1900 / 2000 x 850	1900 / 2000 x 850
Lisävarusteisen keskivuoteen mitat (mm)	-	-	-	-
Istuinryhmään tehtävän vuoteen mitat** (mm)	2030 x 1105 / 650	2030 x 1105 / 650	2030 x 1105 / 650	2030 x 1105 / 650
Jääkaapin tilavuus / siitä pakastelokero (l)	133 / 12	133 / 12	133 / 12	133 / 12
Lämmitysjärjestelmä	Truma Combi 6 E	Truma Combi 6 E	Truma Combi 6 E	Truma Combi 6 E
Raikasvesisäiliön tilavuus (l) <sup>52)</sup>	150	150	150	150
Harmaavesisäiliön tilavuus (l)	140	140	140	140
Akkukapasiteetti (Ah)	80	80	80	80
Pistorasiat 230 V / 12 V / USB	4 / 1 / 2	4 / 0 / 1	4 / 1 / 2	4 / 0 / 1
Tuotenumero	111120	111520	111121	111521

\* lisävaruste kokonaispainon korotus

\*\* lisävarusteen yhteydessä

<sup>2)</sup> Ajoneuvon kokonaisleveys vastaa ulkoseinästä ulkoseinään mitattua mittaa (pyöräkotelot sivulla Fiat Ducatoissa / Mercedes-Benz Sprinterissä noin: + 70 mm)

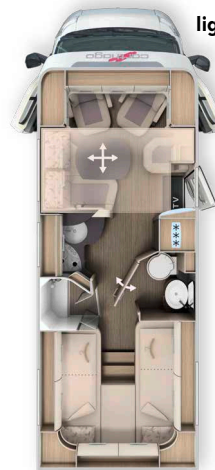
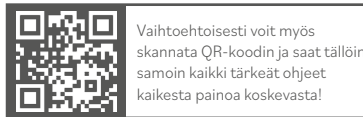
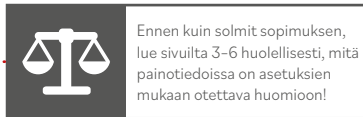
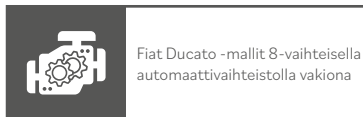

lightweight 3.5t

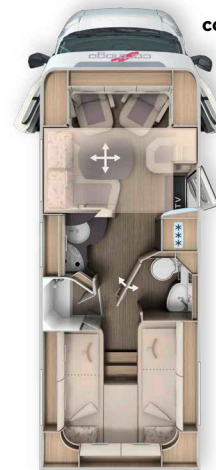

comfort 4.2 t

	T 145 RB-LE			
	lightweight 3.5t		comfort 4.2 t	
	Fiat Ducato	Mercedes-Benz Sprinter	Fiat Ducato	Mercedes-Benz Sprinter
Vaihteisto	8 vaihteen automaattivaihteisto	6 vaihteen manuaalivaihteisto	8 vaihteen automaattivaihteisto	6 vaihteen manuaalivaihteisto
Vakioalusta	AL-KO-matalarunko 35 special light	AL-KO-matalarunko special light 315 CDI	AL-KO-matalarunko heavy	AL-KO matalarunko 415 CDI
Perusmoottori	Diesel 2,2 l (140 hv / 104 kW)	Diesel 2,0 l (150 hv / 110 kW)	Diesel 2,2 l (180 hv / 132 kW)	Diesel 2,0 l (150 hv / 110 kW)
Pituus/leveys/korkeus (mm) <sup>1) 2) 3)</sup>	6990 / 2270 / 2920	7160 / 2270 / 2950	6990 / 2270 / 2920	7160 / 2270 / 2950
Akseliväli (mm)	3 800	3 900	3 800	3 900
Kaksoispohjan korkeus / kaksoispohjan säilytystila (mm)	220 / 460	220 / 460	220 / 460	220 / 460
Seisomakorkeus asuintilassa (mm)	1980 / 1840***	1980 / 1840***	1980 / 1840***	1980 / 1840***
Takatallin sisäkorkeus (mm)	1200	1200	1200	1200
Takatallin oven leveys/korkeus apukuljettajan puoli (mm)	1050 x 1140	1050 x 1140	1050 x 1140	1050 x 1140
Takatallin oven leveys/korkeus kuljettajan puoli (mm)	1050 x 1140	1050 x 1140	1050 x 1140	1050 x 1140
Teknisesti sallittu kokonaispaino (kg) <sup>9)</sup>	3 500	3 500	4250 / 4500*	4200 / 4500*
Ajokuntoisen ajoneuvon massa (kg) <sup>6)</sup>	2 973	2 867	3 003	2 917
Valmistajan lisävarusteille vakiona määrittämä massa (kg) <sup>7)</sup>	158	264	878	913
Vetopaino maks. (kg) <sup>10)</sup>	2 000	2 000	2 000	2 000
Korkein henkilöluku turvavöin vakiona/lisävaruste <sup>5)</sup>	4	4	4	4
Vuodepaikat vakiona/lisävaruste	2 / 4	2 / 4	2 / 4	2 / 4
Takavuoteen mitat (mm)	2000 / 1900 x 850	2000 / 1900 x 850	2000 / 1900 x 850	2000 / 1900 x 850
Lisävarusteisen keskivuoteen mitat (mm)	1710 x 1000	1710 x 1000	1710 x 1000	1710 x 1000
Istuinryhmään tehtävän vuoteen mitat** (mm)	2030 x 1105 / 650	2030 x 1105 / 650	2030 x 1105 / 650	2030 x 1105 / 650
Jääkaapin tilavuus / siitä pakastelokero (l)	133 / 12	133 / 12	133 / 12	133 / 12
Lämmitysjärjestelmä	Truma Combi 6 E	Truma Combi 6 E	Truma Combi 6 E	Truma Combi 6 E
Raikasvesisäiliön tilavuus (l) <sup>52)</sup>	150	150	150	150
Harmaavesisäiliön tilavuus (l)	140	140	140	140
Akkukapasiteetti (Ah)	80	80	80	80
Pistorasiat 230 V / 12 V / USB	4 / 1 / 2	4 / 0 / 1	4 / 1 / 2	4 / 0 / 1
Tuotenumero	111140	111540	111141	111541

\* lisävaruste kokonaispainon korotus

\*\* lisävarusteen yhteydessä

\*\*\* seisomakorkeus laskettavan keskivuoteen alla

<sup>2)</sup> Ajoneuvon kokonaisleveys vastaa ulkoseinästä ulkoseinäen mitattua mittaa (pyöräkotelot sivulla Fiat Ducatossa / Mercedes-Benz Sprinterissä noin: + 70 mm)



Fiat Ducato -mallit 8-vaihteisella automaattivaihteistolla vakiona



Ennen kuin solmit sopimuksen, lue sivuilta 3-6 huolellisesti, mitä painotiedoissa on asetuksien mukaan otettava huomioon!



Vaihtoehtoisesti voit myös skannata QR-koodin ja saat tällöin samoin kaikki tärkeät ohjeet kaikesta painoa koskevasta!

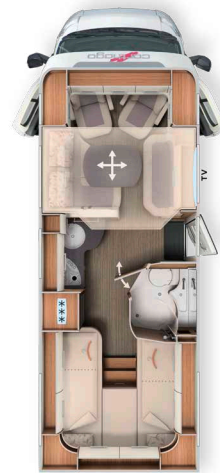
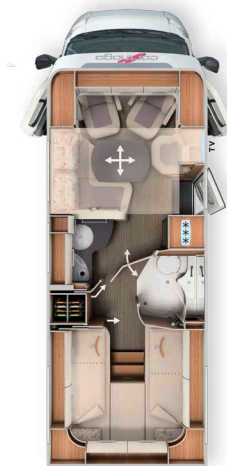

	T 148 KB-LE comfort 4.2 t		T 148 KB-LE H comfort 4.2 t	
	Fiat Ducato	Fiat Ducato	Fiat Ducato	Mercedes-Benz Sprinter
Vaihteisto	8 vaihteen automaattivaihteisto		8 vaihteen automaattivaihteisto	6 vaihteen manuaalivaihteisto
Vakioalusta	AL-KO-matalarunko heavy		AL-KO-matalarunko heavy	AL-KO-matalarunko 415 CDI
Perusmoottori	Diesel 2,2 l (180 hv / 132 kW)		Diesel 2,2 l (180 hv / 132 kW)	Diesel 2,0 l (150 hv / 110 kW)
Pituus/leveys/korkeus (mm) <sup>1) 2) 3)</sup>	7340 / 2270 / 2920		7460 / 2270 / 2920	7620 / 2270 / 2950
Akseliväli (mm)	4 143		4 143	4 243
Kaksoispohjan korkeus / kaksoispohjan säilytystila (mm)	220 / 460		220 / 460	220 / 460
Seisomakorkeus asuintilassa (mm)	1980 / 1840***		1980 / 1840***	1980 / 1840***
Takatallin sisäkorkeus (mm)	1200		1200	1200
Takatallin oven leveys/korkeus apukuljettajan puoli (mm)	1050 x 1140		1050 x 1140	1050 x 1140
Takatallin oven leveys/korkeus kuljettajan puoli (mm)	1050 x 1140		1050 x 1140	1050 x 1140
Teknisesti sallittu kokonaispaino (kg) <sup>9)</sup>	4250 / 4500*		4250 / 4500*	4200 / 4500*
Ajokuntoisen ajoneuvon massa (kg) <sup>6)</sup>	3 203		3 153	3 067
Valmistajan lisävarusteille vakiona määrittämä massa (kg) <sup>7)</sup>	672		721	757
Vetopaino maks. (kg) <sup>10)</sup>	2 000		2 000	2 000
Korkein henkilöluku turvavöin vakiona/lisävaruste <sup>5)</sup>	4		4	4
Vuodepaikat vakiona/lisävaruste	2 / 4		2 / 5	2 / 5
Takavuoteen mitat (mm)	2000 / 1900 x 850		1900 / 2000 x 850	1900 / 2000 x 850
Lisävarusteisen keskivuoteen mitat (mm)	1890 / 1700 x 1100		1890 x 1100	1890 x 1100
Istuinryhmään tehtävän vuoteen mitat** (mm)	1920 x 1125 / 650		2030 x 1125 / 670	2030 x 1125 / 670
Jääkaapin tilavuus / siitä pakastelokero (l)	153 / 29		153 / 29	153 / 29
Lämmitysjärjestelmä	Truma Combi 6 E		Truma Combi 6 E	Truma Combi 6 E
Raikasvesisäiliön tilavuus (l) <sup>52)</sup>	150		150	150
Harmaavesisäiliön tilavuus (l)	140		140	140
Akkukapasiteetti (Ah)	80		80	80
Pistorasiat 230 V / 12 V / USB	4 / 1 / 2		4 / 1 / 2	4 / 0 / 1
Tuotenumero	111150		111160	111560

\* lisävaruste kokonaispainon korotus

\*\* lisävarusteiden yhteydessä

\*\*\* seisomakorkeus laskettavan keskivuoteen alla

<sup>2)</sup> Ajoneuvon kokonaisleveys vastaa ulkoseinistä ulkoseinään mitattua mittaa (pyöräkotelot sivulla Fiat Ducatossa / Mercedes-Benz Sprinterissä noin: + 70 mm)

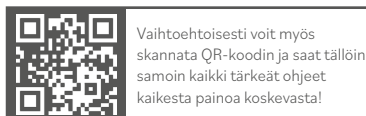
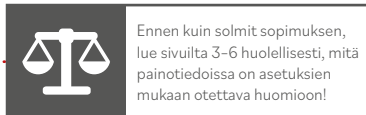
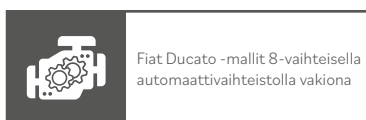

	T 149 RB-LE comfort 4.2 t		T 150 RB-QB comfort 4.2 t	
	Fiat Ducato	Mercedes-Benz Sprinter	Fiat Ducato	Mercedes-Benz Sprinter
Vaihteisto	8 vaihteen automaattivaihteisto	6 vaihteen manuaalivaihteisto	8 vaihteen automaattivaihteisto	6 vaihteen manuaalivaihteisto
Vakioalusta	AL-KO-matalarunko heavy	AL-KO-matalarunko 415 CDI	AL-KO-matalarunko heavy	AL-KO-matalarunko 415 CDI
Perusmoottori	Diesel 2,2 l (180 hv / 132 kW)	Diesel 2,0 l (150 hv / 110 kW)	Diesel 2,2 l (180 hv / 132 kW)	Diesel 2,0 l (150 hv / 110 kW)
Pituus/leveys/korkeus (mm) <sup>1) 2) 3)</sup>	7345 / 2270 / 2920	7500 / 2270 / 2950	7430 / 2270 / 2920	7590 / 2270 / 2950
Akseliväli (mm)	4 143	4 243	4 143	4 243
Kaksoispohjan korkeus / kaksoispohjan säilytystila (mm)	220 / 460	220 / 460	220 / 460	220 / 460
Seisomakorkeus asuintilassa (mm)	1980 / 1840***	1980 / 1840***	1980 / 1840***	1980 / 1840***
Takatallin sisäkorkeus (mm)	1200	1200	1120 / 1240**	1120 / 1240**
Takatallin oven leveys/korkeus apukuljettajan puoli (mm)	1050 x 1140	1050 x 1140	1050 x 1100	1050 x 1100
Takatallin oven leveys/korkeus kuljettajan puoli (mm)	1050 x 1140	1050 x 1140	1050 x 1100	1050 x 1100
Teknisesti sallittu kokonaispaino (kg) <sup>9)</sup>	4250 / 4500*	4200 / 4500*	4250 / 4500*	4200 / 4500*
Ajokuntoisen ajoneuvon massa (kg) <sup>6)</sup>	3 183	3 107	3 173	3 107
Valmistajan lisävarusteille vakiona määrittämä massa (kg) <sup>7)</sup>	692	716	701	717
Vetopaino maks. (kg) <sup>10)</sup>	2 000	2 000	2 000	2 000
Korkein henkilöluvu turvavöin vakiona/lisävaruste <sup>5)</sup>	4	4	4	4
Vuodepaikat vakiona/lisävaruste	2 / 4	2 / 4	2/4	2 / 4
Takavuoteen mitat (mm)	2000 / 1900 x 850	2000 / 1900 x 850	1950 x 1450	1950 x 1450
Lisävarusteisen keskivuoteen mitat (mm)	1890 / 1700 x 1100	1890 / 1700 x 1100	1890/1700 x 1100	1890/1700 x 1100
Istuinryhmään tehtävän vuoteen mitat** (mm)	1920 x 1125 / 650	1920 x 1125 / 650	1920 x 1125 / 650	1920 x 1125 / 650
Jääkaapin tilavuus / siitä pakastelokero (l)	153 / 29	153 / 29	153 / 29	153 / 29
Lämmitysjärjestelmä	Truma Combi 6 E	Truma Combi 6 E	Truma Combi 6 E	Truma Combi 6 E
Raikasvesisäiliön tilavuus (l) <sup>52)</sup>	150	150	150	150
Harmaavesisäiliön tilavuus (l)	140	140	140	140
Akkukapasiteetti (Ah)	80	80	80	80
Pistorasiat 230 V / 12 V / USB	4 / 1 / 2	4 / 0 / 1	4 / 1 / 2	4 / 0 / 1
Tuotenumero	111172	111572	111182	111582

\* lisävaruste kokonaispainon korotus

\*\* lisävarusteen yhteydessä

\*\*\* seisomakorkeus laskettavan keskivuoteen alla

<sup>2)</sup> Ajoneuvon kokonaisleveys vastaa ulkoseinästä ulkoseinäen mitattua mittaa (pyöräkotelot sivulla Fiat Ducatossa / Mercedes-Benz Sprinterissä noin: + 70 mm)

Tuotenro		216041	216038	216046	216039
Perus-plus-paketti	Paino	lightweight 3.5t		comfort 4.2 t	
		Fiat	Mercedes	Fiat	Mercedes
	kg	EUR	EUR	EUR	EUR
<b>Alustavaihtoehdot</b>					
Pölykapselit		-	90	-	90
Carthagon pölykapselit		90	-	90	-
Pohjapanssari, musta		100	-	100	-
Sumuvalot kaarrealolla varustettuina		270	-	270	-
Ajovalojen kehykset mustat		60	-	60	-
Puoliautomaattinen ilmastointilaite Tempmatik <sup>33)</sup>		-	3.230	-	3.230
Vakionopeussäädin		Vakio	570		570
Latausmuunnin <sup>47)</sup>		60	220	220	220
Etuakselissa suurempi kantavuus		-	520	-	520
Polttoainesäiliö 92 litraa		-	-	-	510
Polttoainesäiliö 90 litraa		-	-	130	-
Nahkainen ohjauspyörä, lisävarusteena monitoimipainikkeet (käsivaihteistossa myös nahkainen vaihdevipu)		-	480	-	480
Yhdistelmämittaristo ja värinäyttö		-	610	-	610
Sadetunnistin		-	240	-	240
Sähkötoiminen seisontajarru		-	610	-	610
Lämpöeritetty tuulilasi		-	360	-	360
Ohjaamon pimennysjärjestelmä: Tuulilasissa ja sivuikkunoissa pimennysplisee <sup>50)</sup>		790	790	790	790
Ohjaamon komfort-istuimissa kallistuksen- ja korkeudensäätö (eteen/taakse)		620	620	620	620
Radiovalmius ja kattoantenni, DAB+, kaiuttimet (4x) <sup>54) 88)</sup>		480	480	480	480
Radio / moniceiver Pioneer 6,8" ja DAB+ <sup>80)</sup>		690	-	690	-
MBUX 10,2" multimedia, jossa navigointi ja DAB+ <sup>51)</sup>		-	4.770	-	4.770
Liikennemerkkivavustin		-	480	-	480
<b>Asunto-osan ja korin lisävarusteet</b>					
Midi Heki -kattoluukku ja LED-spotit L-istuinryhmän yläpuolella		730	730	730	730
Suuri takatallin ovi kuljettajan puolella		620	620	620	620
Asunto-osan XL-ovi "premium two 2.0" (leveys 63 cm) kaksoissalpalukituksella, ikkuna- ja hyttysrullaverho		560	560	560	560
Litiumioniakku 90 Ah, johon kuuluu akkutietokone, 80 Ah -geeliakun sijasta <sup>106)</sup>		950	950	-	-
SOG-wc-tuuletin <sup>107)</sup>		390	390	390	390
Harmaaveden tyhjennysletku, helpottaa tyhjennystä		-	-	130	130
USB-pistorasia yläkaapissa takavuoteen yläpuolella		120	120	120	120
Valmius sähkökäyttöiselle kattotuulettimelle		-	-	260	260
Valmius aurinkopaneelille		-	-	260	260
Valmius satelliittiantennille		-	-	260	260
Valmius peruutuskameralle (yksittäislinsille)		-	-	260	260
Erillisvarusteiden yhteishinta		6.520	17.430	7.010	18.150
<b>Pakettihinta</b>		<b>Vakiona</b>	<b>Vakiona</b>	<b>Vakiona</b>	<b>Vakiona</b>
<b>Säästät</b>		<b>6.520</b>	<b>17.430</b>	<b>7.010</b>	<b>18.150</b>
<b>Paketin paino (kg)</b>		<b>29</b>	<b>49,5</b>	<b>72,5</b>	<b>94,5</b>
<b>LISÄHINTA</b> Mediakeskus Pioneer 9" jossa navigointi, matkailuautojen reittiopas, DAB+ <sup>19)</sup>	1	970	-	970	-
<b>LISÄHINTA</b> Fiatin multimediajärjestelmä 10,1", jossa navigointi, matkailuautojen reittiopas ja DAB+*	1	1.540	-	1.540	-

\* vain Fiatin Plus-alustapakettin yhteydessä

Tuotenro		216286	
Fiatin Plus-alustapaketti		Paino	
		kg	EUR
Ohjauspyörä ja vaihteen säätönappi nahkaa			330
Kojelaudan koristesarja: kromiset ilmaritilät			260
16 tuuman Fiat-alumiinivanteet f40 heavy -alustaan / f35 kun 8 vaihteen automaattivaihteisto			1.010
Monitoimiohjauspyörä (etäohjaus ohjauspainikkeista)			330
Automaattinen ilmastointi ohjaamossa <sup>33)</sup>			570
Induktiivinen matkapuhelimen latausalusta			360
Digitaalinen yhdistelmämittaristo ja värinäyttö kojelaudassa <sup>104)</sup>			380
Erillisvarusteiden yhteishinta			3.240
<b>Pakettihinta</b>		<b>-7</b>	<b>3.080</b>
<b>Säästät</b>			<b>160</b>

Tuotenro		216270	
Mercedeksen Plus-alustapaketti		Paino	
		kg	EUR
Automaattivaihteisto 9G-TRONIC, hold-toiminnolla			3.710
Moottoriversio 170 hv / 125 kW, Euro VI E (vain automaattivaihteiston yhteydessä) <sup>99)</sup>			3.180
16 tuuman alumiinivanteet (mustat) kitkarenkailla <sup>32)</sup>			1.590
Täysautomaattinen ilmastointilaite THERMOTRONIC			710
Erillisvarusteiden yhteishinta			9.200
<b>Pakettihinta</b>		<b>13</b>	<b>8.780</b>
<b>Säästät</b>			<b>410</b>

Tuotenro		216502	
Valmiussarja (vain lightweight 3.5t)*		Paino	
		kg	EUR
Valmius sähkökäyttöiselle kattotuulettimelle			260
Valmius aurinkopaneelille			260
Valmius satelliittiantennille			260
Valmius peruutuskameralle (yksittäislinsille)			260
Erillisvarusteiden yhteishinta			1.020
<b>Pakettihinta</b>		<b>4,5</b>	<b>800</b>
<b>Säästät</b>			<b>220</b>

\* Suositus, comfort 4.2 t -malleissa sisältyy jo Perus-plus-pakettiin

Tuotenro		212325	
Mercedes-Benzin ajoavustinpaketti* <sup>50)</sup>		Paino	
		kg	EUR
Aktiivinen etäisyyssavustin DISTRONIC			✓
Aktiivinen kaistavahti			✓
Kaukovaloavustin			✓
Rengaspaineen valvontajärjestelmä			✓
<b>Pakettihinta</b>		<b>0</b>	<b>1.370</b>

\* Vain Plus-alustapaketin yhteydessä. Aktiivinen jarrutusavustin ja aktiivinen vireystilan valvonta sisältyvät jo vakiovarusteisiin

Tuotenumero		212029	212031	212028	212030
<b>Mediapaketti</b>	<b>Paino</b>	<b>141 KB-LE, 143 KB-LE</b>	<b>145 RB-LE</b>	<b>148 KB-LE H</b>	<b>148 KB-LE, 149 RB-LE, 150 RB-LE</b>
	<b>kg</b>	<b>EUR</b>	<b>EUR</b>	<b>EUR</b>	<b>EUR</b>
Peruutuskamerajärjestelmä, yksi linssi <sup>100)</sup>		1.220	1.220	1.220	1.220
TV-seinäteline 32", 180° käännettävissä sisäänkäynnin alueella		-	750	-	-
TV-nostomekanismi 24" sivuistuinpenkissä <sup>36)</sup>		-	-	-	750
TV-nostomekanismi 32" sivuistuinpenkissä		-	-	750	-
TV-nostomekanismi 24" TV-kaappiin istuinryhmän yläpuolelle		750	-	-	-
Smart-LED-TV 24" <sup>39)</sup>		1.550	-	-	1.550
Smart-LED-TV 32"		-	2.100	2.100	-
Erillisvarusteiden yhteishinta		3.530	4.080	4.080	3.530
<b>Pakettihinta</b>		<b>2.410</b>	<b>2.970</b>	<b>2.970</b>	<b>2.430</b>
<b>Säästöt</b>		<b>1.120</b>	<b>1.120</b>	<b>1.120</b>	<b>1.090</b>
<b>Paketin paino (kg)</b>		<b>16</b>	<b>13</b>	<b>10,5</b>	<b>12</b>
<b>LISÄHINTA</b> 143 KB-LE: Design-TV-kaappi, jossa Smart-LED-TV 32" korvaa koon 24" <sup>39)</sup>	5,5	890	-	-	-
<b>LISÄHINTA</b> Kun peruutuskamerassa tuplalinssi ja suljinkansi yksittäislinssin sijaan <sup>100)</sup>	1	730	730	730	730
<b>LISÄHINTA</b> Satelliittilaitteisto Teleco Flatsat Classic 85, CI-korttipaikka <sup>12) 23)</sup>	15	3.160	3.160	3.160	3.160

Tuotenumero		210730	
<b>Paketti keittiö/kahvi</b>	<b>Paino</b>	<b>kg</b>	<b>EUR</b>
Jännitteenmuunnin 12 voltista 230 volttiin, 1800 W, verkon ensisijaiskytkennällä* <sup>103)</sup>			2.070
Kapselikahvinkeitin ja liitossetti, sis. ulosvetojärjestelmän			340
Erillisvarusteiden yhteishinta			2.410
<b>Pakettihinta</b>	<b>11</b>		<b>2.050</b>
<b>Säästöt</b>			<b>360</b>

\*Vain yhdessä asunto-osan toisen akun kanssa (geeli) tai litium

Tuotenumero		810632	
<b>Asuintilan mukavuuspaketti (mallit 143 KB-LE, 145 RB-LE)   vakiona comfort-mallissa</b>	<b>Paino</b>	<b>143 KB-LE</b>	<b>145 RB-LE</b>
	<b>kg</b>	<b>EUR</b>	<b>EUR</b>
Ulos vedettävä lightweight-rappu, sisältää makuutilan laajennuksen			✓
Monitoiminen tiskialtaan kansi työtason laajentamiseen, kiinnitettävissä seinälle			✓
Hyllytasot pitkäikäisten erillisvuoteiden alla			✓
<b>Pakettihinta</b>	<b>6</b>		<b>690</b>

Tuotenumero		210580	210584	210586
<b>Nukkumatilän TV-paketti</b>	<b>Paino</b>	<b>141 KB-LE, 143 KB-LE, 148 KB-LE, 148 KB-LE H, 149 RB-LE</b>	<b>150 RB-QB</b>	<b>145 RB-LE comfort 4.2 t *</b>
	<b>kg</b>	<b>EUR</b>	<b>EUR</b>	<b>EUR</b>
TV-kaappi nukkumistilassa, erikoismallinen TV-nostomekanismi <sup>36)</sup>		980	-	-
Nukkumistilan Smart-LED-TV 24" <sup>23) 39)</sup>		1.550	-	-
Nukkumistilan Smart-LED-TV 24" ja kääntyvä TV-teline		-	-	2.050
Toinen TV-liitäntä nukkumistilassa		-	-	360
TV-liitäntävalmius, sis. johtosarjan kattolistassa sekä suojuksen <sup>36)</sup>		-	310	-
Smart-LED-TV 24" nukkumistilaan, sis. TV-telineen ja katkaisimen <sup>23) 39) 86)</sup>		-	2.070	-
Erillisvarusteiden yhteishinta		2.530	2.380	2.410
<b>Pakettihinta</b>		<b>1.740</b>	<b>1.650</b>	<b>1.650</b>
<b>Säästöt</b>		<b>790</b>	<b>730</b>	<b>770</b>
<b>Paketin paino (kg)</b>		<b>12,5</b>	<b>6,5</b>	<b>n.a.</b>
<b>LISÄHINTA</b> Satelliittilaitteisto Teleco Flatsat Easy Skew Smart 90 / Twin LNB toiselle televisiolle <sup>12) 23)</sup>	16,5	3.350	3.350	3.350

\* saatavissa huhtikuusta 2025 lähtien

Tuotenumero		€ sis. 25,5 % ALV	kg	T 143 KB-LE lightweight 3.5 t	T 143 KB-LE comfort 4.2 t	T 145 RB-LE lightweight 3.5 t	T 145 RB-LE comfort 4.2 t	T 148 KB-LE comfort 4.2 t	T 148 KB-LE H comfort 4.2 t	T 149 RB-LE comfort 4.2 t	T 150 RB-QB comfort 4.2 t
<b>Alusta Fiat Ducato</b>											
310051	Moottori 140 hv / 103 kW, Euro 6e, f35 light, 8 vaihteen automaattivaihteisto <sup>67)</sup> <sup>68)</sup>	Vakio	-	X	-	X	-	-	-	-	-
310071	Moottori 180 hv / 132 kW, Euro VIe, f40 heavy, 8 vaihteen automaattivaihteisto <sup>10)</sup> <sup>67)</sup>	Vakio	-	-	X	-	X	X	X	X	X
311810	Etuakselin vahvistetut jouset, parempi ajomukavuus <sup>57)</sup>	660	-	O	O	O	O	O	O	O	O
311815	AL-KO "ACS" High Performance etuakselin iskunvaimentimet <sup>57)</sup>	1.580	-	O	O	O	O	O	O	O	O
310467	Kokonaispainon korotus 4250 kg:sta 4500 kg:aan, alusta Fiat Ducato f40 heavy	360	-	-	O	-	O	O	O	O	O
331615	Fiat full-led-ajovalot edessä <sup>44)</sup>	1.440	-	O	O	O	O	O	O	O	O
331614	Sumuvalot kaarrealolla varustettuina	270	2	●	●	●	●	●	●	●	●
210338	Fiatin multimediajärjestelmä 10,1", jossa navigointi, matkailuautojen reittiopas ja DAB+ <sup>51)</sup>	1.540	1	O	O	O	O	O	O	O	O
310605	Polttoainesäiliö 90 l	130	23	O	●	O	●	●	●	●	●
<b>Alusta Mercedes-Benz Sprinter</b>											
310467	Kokonaispainon korotus 4 200 kg -> 4 500 kg	360	-	-	O	-	O	-	O	O	O
331612	LED-High-Performance -ajovalot	2.710	2	O	O	O	O	-	O	O	O
331613	Sumuvalot kaarrealolla varustettuina	430	-	O	O	O	O	-	O	O	O
310611	Polttoainesäiliön tilavuus 92 l	510	24,5	O	●	O	●	-	●	●	●
410282	Ohjaamon ulkopinnan väri metallic: obsidianmusta	1.700	-	O	O	O	O	-	O	O	O
<b>Muita alustan lisävarusteita</b>											
311400	Vetokoukku irrotettava	2.020	38	O	O	O	O	O	O	O	O
311430	Irrotettava vetokoukku pedelec-takatallin yhteydessä	2.430	41	-	-	-	-	-	-	-	O
311300	Käsitönteiset takatukijalat, auton tukemiseksi pysäköitynä	470	10	O	O	O	O	O	O	O	O
<b>Kori ulkoa</b>											
410122	Asunto-osan XL-oven keskuslukitus "premium two 2.0"	370	0,5	O	O	O	O	O	O	O	O
410500	Kattomarkiisi, kotelo alumiinia, kangas harmaa, pituus: 3,5 m	1.730	35	O	-	O	-	-	-	-	-
410520	Kattomarkiisi, kotelo alumiinia, kangas harmaa, pituus: 4,0 m	1.860	39	O	O	O	O	O	O	O	O
410560	Kattomarkiisi, kotelo alumiinia, kangas harmaa, pituus: 4,5 m	1.990	42,5	-	-	-	-	O	O	O	O
410114	Patentoitu pedelec-takatalli, lastauskorkeus 124 cm <sup>42)</sup> <sup>66)</sup>	630	11	-	-	-	-	-	-	-	O
410925	Sisääntöyntö- ja kuljetusjärjestelmä kahdelle pedelec-/sähköpyörälle <sup>71)</sup>	780	28,5	-	-	-	-	-	-	-	O
410270	Kaksoispohjan säilytyslokero sis. upotus, johon pääsy ulkokautta asunto-osan oven takaa	960	8,5	O	X	O	X	X	X	X	X
410760T	Skyview-kattoikkuna ohjaamon yläpuolella, design-katto <sup>60)</sup>	1.470	18	O	O	O	O	O	O	O	O
410850	Sähkökäyttöinen kattotuuletin keittiöalueen yläpuolella <sup>22)</sup>	550	2,5	O	O	O	O	O	O	O	O
<b>Sähköt</b>											
510020	Toinen asunto-osan 80 Ah -geeliakku akkukeskuksessa	570	26	-	O	-	O	O	O	O	O
510056	Litiumioniakku 90 Ah, johon kuuluu akkutietokone, 80 Ah -geeliakun sijasta <sup>106)</sup>	950	-14,5	●	O	●	O	O	O	O	O
510057	Litiumioniakku 150 Ah, johon kuuluu akkutietokone ja erillinen kosketusnäyttö (90 Ah litiumioniakun sijasta)	1.620	5	O	-	O	-	-	-	-	-
510053	Litiumioniakku 150 Ah, sis. akkutietokoneen ja erillisen kosketusnäytön <sup>55)</sup>	2.560	-9,5	-	O	-	O	O	O	O	O
510081	Aurinkopaneelit: 2 x 110 W <sup>12)</sup>	2.120	16,5	O	O	O	O	O	O	O	O
510180	Jännitteenmuunnin 12 voltista 230 volttiin, 1800 W, verkon ensisijaiskytkennällä <sup>103)</sup> <sup>110)</sup>	2.070	8	●	●	●	●	●	●	●	●
510255	Pistorasiapaketti lisäpistorasioilla (3 x 230 V, 2 x USB) <sup>45)</sup>	520	2,5	O	O	O	O	O	O	O	O
510201	Hälytyslaitteisto Carthago Security <sup>35)</sup>	1.510	3	O	O	O	O	O	O	O	O

Tuotenumero		€ sis. 25,5 % ALV	kg	T 143 KB-LE lightweight 3.5 t	T 143 KB-LE comfort 4.2 t	T 145 RB-LE lightweight 3.5 t	T 145 RB-LE comfort 4.2 t	T 148 KB-LE comfort 4.2 t	T 148 KB-LE H comfort 4.2 t	T 149 RB-LE comfort 4.2 t	T 150 RB-QB comfort 4.2 t
<b>Kaasu   vesi   muuta</b>											
610020	Truma DuoControl CS <sup>73)</sup>	470	3	○	○	○	○	○	○	○	○
610021	Kaasusuodatin Truma DuoControl CS -laitteistoon (suositus) <sup>95)</sup>	230	0,5	○	○	○	○	○	○	○	○
610045	Kaasupullojen ulosvetojärjestelmä (vain kun varusteena Truma DuoControl CS)	690	6	○	○	-	-	-	-	-	-
610140	Ulkosuihku lämmin/kylmä vesi takatallissa apukuljettajan puolella	370	2,5	○	○	○	○	○	○	○	○
610480	Takatallin lisävarustus huopaverhouksella, tavaraverkoilla	370	4,5	○	○	○	○	○	○	○	○
610500	Alumiinirihlalevy takatallin lattiaan <sup>66)</sup>	190	11	○	○	○	○	○	○	○	○
<b>Keittiö   laitteet</b>											
550081	Tec-Tower-jääkaappiyhdistelmä 153 l, erillinen kaasu-uuni <sup>75)</sup>	940	16,5	-	-	-	-	○	-	○	○
550067	Kaasu-uuni, jossa grillitoiminto, keittiön alakaapissa <sup>37)</sup>	1.130	8,5	○	○	○	○	○	○	○	○
550287	Kapselikahvinkeitin ja liitossetti, sis. ulosvetojärjestelmän	340	3	●	●	●	●	●	●	●	●
<b>Lämmitys   ilmastointi</b>											
650040	Truma Combi 6E (lisävaruste sähkövastus 2 x 900 W / 230 V) <sup>63)</sup>	Vakiona	1	○	○	○	○	○	○	○	○
650230	Alden kiertovesilämmitys, 230 V / kaasukäyttö, ohjaamon lisälämmitin <sup>63) 113)</sup>	3.610	56	-	-	-	-	○	-	○	○
650240	Alden lämmönvaihdin (moottorilämmön käyttö) <sup>65) 113)</sup>	1.250	9,5	-	-	-	-	○	-	○	○
<b>Multimedia</b>											
710029	Mediakeskus Pioneer 9" jossa navigointi, matkailuautojen reittiopas, DAB+ (Fiat Ducato) <sup>19)</sup>	1.660	3	○	○	○	○	○	○	○	○
710200	Peruutuskamerajärjestelmä, yksittäislinsi (Fiat Ducato) <sup>97)</sup>	1.220	0,5	●	●	●	●	●	●	●	●
710220	Peruutuskamerajärjestelmä, jossa kameran tuplalinsi ja suljinkansi <sup>97) 100)</sup>	1.960	1	○	○	○	○	○	○	○	○
710501	TV-seinäteline 32", 180° käännettävissä sisäänkäynnin alueella <sup>36)</sup>	750	4,5	-	-	●	●	-	-	-	-
710502	TV-nostomekanismi 24" sivuistuinpenkissä <sup>36)</sup>	750	7	-	-	-	-	●	-	●	●
710503	TV-nostomekanismi 32" sivuistuinpenkissä <sup>36)</sup>	750	2	-	-	-	-	-	●	-	-
710506	TV-nostomekanismi 24" TV-kaappiin istuinryhmän yläpuolelle <sup>36)</sup>	750	11	●	●	-	-	-	-	-	-
710547	Smart-LED-TV 24" TV-nostomekanismiin/TV-telineeseen <sup>39)</sup>	1.550	5	●	●	-	-	●	-	●	●
710548	Smart-LED-TV 32" TV-nostomekanismiin <sup>39)</sup>	2.100	8	-	-	●	●	-	●	-	-
710481	TV-kaappi nukkumistilassa, TV-ulosvetomekanismi sekä liitossetti <sup>36)</sup>	980	8,5	●	●	-	-	●	●	●	-
910460	Toinen TV-liitäntä nukkumistilassa <sup>25) 36)</sup>	360	1,5	●	●	●	●	●	●	●	-
710477	TV-liitäntävalmius nukkumistilassa, sis. johtosarjan ja näkösuojan	310	1	-	-	-	-	-	-	-	●
710474	Nukkumistilan Smart-LED-TV 24", sis. kääntyvän TV-telineen (saatavissa huhtikuusta 2025 lähtien)	2.050	n.a.	-	-	-	●	-	-	-	-
710472	Nukkumistilan Smart-LED-TV 24", TV-kaappi tai pesutilan takaseinä <sup>23) 25) 39) 87)</sup>	1.550	4	●	●	-	-	●	●	●	-
710478	Smart-LED-TV 24" nukkumistilaan, sis. TV-telineen ja katkaisimen, TV-signaali <sup>23) 39) 86)</sup>	2.070	5,5	-	-	-	-	-	-	-	●
<b>Satelliittiantennit</b>											
750041	Satelliittilaitteisto Teleco Flatsat Classic 85, CI-korttipaikka <sup>12) 23)</sup>	3.670	15	○	○	○	○	○	○	○	○
750046	Satelliittilaitteisto Teleco Flatsat Easy Skew Smart 90 / Twin LNB toiselle televisiolle <sup>12) 23)</sup>	4.050	16,5	○	○	○	○	○	○	○	○

Tuotenumero		€ sis. 25,5 % ALV	kg	T 143 KB-LE lightweight 3.5 t	T 143 KB-LE comfort 4.2 t	T 145 RB-LE lightweight 3.5 t	T 145 RB-LE comfort 4.2 t	T 148 KB-LE comfort 4.2 t	T 148 KB-LE H comfort 4.2 t	T 149 RB-LE comfort 4.2 t	T 150 RB-QB comfort 4.2 t
<b>Sisätilat</b>											
810027	Casablanca-tyyli 1 <sup>77)</sup>	730	-	-	-	-	-	○	○	○	○
810030	Nuovo-tyyli	730	-	○	○	○	○	-	-	-	-
810100	Mattosarja asuintilaan	390	7,5	○	○	○	○	○	○	○	○
810120	Mattosarja ohjaamoon	200	2	○	○	○	○	○	○	○	○
810460	Laskettava keskivuode, sähkökäyttöinen, istuinryhmän yläpuolella, sis. kattoikkunan T-kuvussa <sup>38) 60)</sup>	2.430	59	-	-	○	○	○	○	○	○
810580	Istuinryhmä muutettavissa vuoteeksi <sup>69)</sup>	630	7,5	○	○	○	○	○	○	○	○
810610	Puinen liukuovi nukkumistilan edessä	440	5,5	-	-	○	X	X	-	X	-
810726	Suihkussa asuintilan lattiaa muistuttava suihkun ritilä	240	3,5	○	○	-	-	○	○	-	-
<b>Painoa vähentävät lisävarusteet</b>											
810900	Avohylyt takaosaa kiertävien yläkaappien sijaan (painon vähennystä varten)	60	-14	○	-	○	-	-	-	-	-
810260	Takavuode Carawinx-jousitusmekanismilla sälepohjan sijaan	610	-2	○	○	○	○	○	○	○	○
<b>Asunto-osan verhoilut</b>											
850600	Barcelona 23 - Antara-kangasyhdistelmä <sup>112)</sup>	Vakiona	-	X	X	X	X	X	X	X	X
850610	Venezia - Antara-kangasyhdistelmä <sup>112)</sup>	Vakiona	-	X	X	X	X	X	X	X	X
850620	Cambridge 25 - Antara-kangasyhdistelmä <sup>112)</sup>	Vakiona	-	X	X	X	X	X	X	X	X
850304	London 25 -kangasyhdistelmä	Vakiona	-	X	X	X	X	X	X	X	X
850314	Paris-kangasyhdistelmä	450	-	○	○	○	○	○	○	○	○
850640	Davos - nahkajäljitelmä-kangasyhdistelmä	450	1	○	○	○	○	○	○	○	○
850710	Osittain nahka Eلفenbein - nahka-kangasyhdistelmä	1.580	2	○	○	○	○	○	○	○	○
850720	Osittain nahka Macchiato 23 - nahka-kangasyhdistelmä <sup>112)</sup>	1.580	2	○	○	○	○	○	○	○	○
850690	Nahka Eلفenbein	3.910	3	○	○	○	○	○	○	○	○
850730	Nahka Sand <sup>112)</sup> *	3.910	3	○	○	-	-	○	○	○	○
850740	Nahka Macchiato	3.910	3	○	○	○	○	○	○	○	○
850501	Tyyny- ja päiväpeittoasetti: Koristetyynyt, päiväpeitto ja muotolakanasetti <sup>26)</sup>	440	3,5	○	○	○	○	○	○	○	○

\* ei mahdollista kun Casablanca-tyyli 1

## Carthago premiumluokan viehätys:

tyylikkyyttä, mukavuutta ja ylellisyyttä

## Huipputyylikäs ulkopuoli:



- Moderni lasikuitu-bussiperä
- Carthago-takavalot LED-tasovilkuilla varustettuna

## Mukavuutta tuovat pohjaratkaisut:



- L-istuinryhmä ja suorakaiteenmuotoinen pöytä
- Apteekkarinkaappi
- Erotettava pukeutumistila

## Kaksois pohjan kellari valtavalla, lämmitetyllä säilytysti-



- Käyttökorkeus jopa 70 cm
- Pääsy ulkoa useamman luukun kautta. Sisältä mukavasti L-istuinryhmän sohvakannen tai auki käännettävän sivuistuinpenkin kautta sekä asuintilan suuresta lattialuukusta
- Suuri, keskellä oleva läpilastattava säilytystila (sisäkorkeus 22 cm), jossa syväälle laskettu säilytyskellari (käyttökorkeus 46 cm), helppo lastata myös asunto-osan XL-oven puolelta suuresta lattialuukusta
- Koko kaksois pohja lämmitetty lämpöä varastoivalla toiminnolla
- Asuintilan säilytystilojen laajennus, ohjaamon ja vuoteiden yläpuolella kiertävät yläkaapit (saarekevuodemallit: yläkaapit vuoteen yläpuolella)

## Keskimääräistä parempi omavaraisuus / tekniikka:



- 170 l raikasvesi, 140 l harmaaesi, 2 x 80 Ah akku

## Carthago liner-premiumluokan korirakenne:



- Luja koriliitos kannatinpalkkien avulla (katto-seinä / lattia-seinä)
- Puuton rakenne, vettähyлкivä RTM-kovavaahtoeriste
- Seinät ja katon sisäpuoli alumiinia, suojaa salamilta
- Mikrokuituinen seinäverhous

## Perusajoneuvo

### Fiat Ducato ja AL-KO-matalarunko Carthago special

- Moottori: Diesel 2,2 l Multijet 3, jossa AdBlue (19 l), 180 hv / 132 kW, nelisynterinen, 350 Nm, Euro VIe, etuveto
- Polttoainesäiliö 90 l
- **8-vaihteinen automaattivaihteisto vakiona**
- Start-Stop-järjestelmä
- Sivutuuliväylä, vakionopeussäädin, ABS, ESP, ASR, elektroninen ajonesto, hill holder -mäkilähtöavustin, Hill Descent Control, Traction Plus -vedonhallintajärjestelmä, perävaunun vakaudenhallinta, hätäjärrutusjärjestelmä<sup>65)</sup>
- Ilmastointi, manuaalinen
- Airbag kuljettaja/apukuljettaja<sup>1)</sup>
- Mukipidikkeet
- Päiväajovalot ajovaloihin integroituna
- Pölykapseleissa Carthagon logo
- Roiskeläpät taka-akselissa
- Korjaussarja Fix & Go
- 16 tuuman teräsvanteet
- Kitkarenkaat (M+S)

### Mercedes-Benz Sprinter ja AL-KO:n matalarunko Carthago special light

- Moottori: Diesel 2,0 l ja AdBlue (22 l), 150 hv / 110 kW, nelisynterinen, 330 Nm, Euro VI E, 6-vaihteinen vaihteisto, etuveto
- 16 tuuman teräsvanteet
- Polttoainesäiliö 65 l
- Avaimeton käynnistys, start/stop-painike
- Sivutuuliväylä, mäkilähtöavustin, ABS, ASR, EBV, ESP
- Aktiivinen jarrutusavustin ja aktiivinen vireystilan valvonta
- Kaistavahti, varoitusääni
- Mukipidikkeet edessä, hansikaslokeron apukuljettajan puolella
- Säilytyslokeron kansi
- Ajovalojen automaattinen ohjaus
- Mercedes-Benz-hätäpuhelinjärjestelmä, vikatilanteiden hallinta
- AGM-akku 12 V / 92 Ah
- Valmius asunto-osan oven keskuslukitukseen (johtosarja)
- Sähkökäyttöinen lämminilma-lisälämmitin ohjaamossa
- Kitkarenkaat (M+S)

## Liner-premiumluokan korirakenne

- 10 vuoden tiivistakuu
- Puuton korirakenne, lasikuitukatto ja -lattiapäällyste
- Katto-seiniliitos katon pyöristyksellä ja kannatinpalkeilla
- Kattokiskoissa sivuilla sadevedenpoisto
- Sivu- ja peräseinät alumiinia ulko- ja sisäpuolelta
- RTM-kovavaahtoeriste katossa, lattiasa ja sivuseinissä
- Lattian ja seinien liitos kauttaaltaan muotoon liimatuilla alumiini-kannatinpalkeilla, kylmän eristys
- Seinän ja katon kokonaisvahvuus 38 mm
- Korirakenteessa tarkastettu salamasuojaus / Faradayn häkki
- Ulkoluukut sivuseinien alkuperäistä materiaalia "Carthago Isoplus"
- Luukuissa tiivisteet sisä- ja ulkopuolella, ulkopuolen tiiviste roiskevesisuojausena
- Ulkoluukuissa ja asunto-osan ovessa piilosaranat
- Sivuhelmat segmentteinä olevia alumiiniprofiileja
- Lasikuituinen bussiperä, kaksinkertainen eristys, erillinen takapuskuri
- Carthago-takavalot LED-tasovilkuilla varustettuna
- Asunto-osan ikkunat Seitz S4, kylmäsilattomat tuplakehykset ja eristävä lasi, hyttysverkko ja pimennysverho
- LED-ulkovalo asunto-osan oven yläpuolella, sadevesireuna
- Asunto-osan oven rappu sähkökäyttöinen, varoitusääni

## Ohjaamo

- T-kupu lasikuitua
- Ohjaamon ovissa keskuslukitus ja sähkökäyttöiset ikkunat kuljettajan ja apukuljettajan puolella
- Kuljettajan ja apukuljettajan komfort-istuimet Aguti asunto-osan kanssa, käännettävät, pehmustetut käsinojat
- Ulkokehilt säädettävissä sähköisesti ja lämmitettävissä
- Ohjaamo kiertää kattoon kiinnitettyt yläkaapit
- Tilan jakava verho asuintilaan päin

### Kaksoispohjan kellari

- Käyttökorkeus jopa 70 cm
- Lämmitettävä ja valaistu läpilasattava säilytystila
- Pääsy ulkoa useamman suuren luukun kautta
- Pääsy sisältä L-istuinryhmän kautta, jossa patentoitu asennus, sekä avattavan sivuistuinpengin tai sisääntulossa ja keittiöalueella olevan lattialuukun kautta
- Läpilasattava säilytystila keskellä (sisäkorkeus 22 cm), alas laskettu säilytyskellari (käyttökorkeus 46 cm)

### Suuri takatalli

- Takatallin kuormitus enintään 350 kg
- Suuret tallinovat kuljettajan ja apukuljettajan puolella
- Takatallin lattian ylä- ja alapuoli lasikuitua, luistonestopinta
- Kauttaaltaan pakkasenkestävästi eristetty ja lämmitetty
- Alumiiniset kiinnityskiskot ja kahdeksan kiinnitysrengasta

### Sisätilat

- Linea moderna -tyyli: Kalusteissa Goldakazie-sävy, yläkaappien etuosat kaksiväristä, kiiltävää-Elfenbein-mallia

### Asuintila

- Seinien ja katon sisäpinnassa mikrokuituinen eristävä seinäverhous
- L-istuinryhmä ja sivusohva
- Seinäverhous sivuistuimen takana keinoahkaa
- Heki III panoraama-kattoikkuna istuinryhmän yllä, LED-valospotit
- Asuintilan pöytä jalkapolkimesta 360° kääntyvä ja kahteen suuntaan liikuteltava
- Ulos kääntyvä kenkäkaappi, jossa kiinnitysjärjestelmä, istuinryhmän sokkelissa
- Istuinpehmusteissa monikerroksinen premium-vahtomuovisuus ja selkää tukeva malli
- Durafix-kaksoisliitostekniikka: Kalusteosat ruuvattu ja yhdistetty tapeilla
- Luukkujen sulkimissa pehmeä vaimennus
- Koristeiverhot irrotettavat, kasettiverhot säädettävissä pystysuuntaan ja kiinnitettävissä

### Keittiö

- Komfort L-keittiössä korotettu keittiötaso optisena tilanjakajana ja lisäksi olevana työtasona
- Savannah-kuvioitu työtaso, jossa Corian-roiskevesilista
- Työtaso valaistu LED-valonauhalla
- Keittiön vetolaatikat "easy glide" -rullalaakeroitu, soft-close-suljinmekanismi
- Erillinen jäteastia
- Erillinen jaoteltu ruokailuvälinelaatikko, pulloteline
- 3-osainen liesi, jaoteltu lasikansi antaa lisää laskutilaa, kestävä valuosat, helposti puhdistettava lasipohja
- Pyöreä teräsallas työpöytätasoon upotettuna, monitoiminen kansi ja seinäkiinnitin työtason lisäämiseksi
- Metallinen designhana, jossa ulosvedettävä suutin
- Keittiön takaseinässä keramanvärinen koristelasi
- Suuri jääkaappi, molemminpuolinen ovenavaus, erillinen pakastelokero, automaattinen energianlähteen haku 12 V / 230 V / kaasukäyttö
- Apteekkarinkaappi, ulosvedettävä
- Sähkökäyttöinen kattotuuletin keittiön yläpuolella

### Kylpyhuone ja pukeutumishuone

#### Pukeutumishuone ja tilanjakaja

- Pukeutumishuone, jossa asuintilaan päin erottava lukittava ovi
- Kokopuinen liukuovi nukkumistilan edessä (malli 4,9 LE)
- Siirrettävä tv-seinä ja tilanjakaja nukkumistilan edessä (malli 5.0 QB)

#### Kylpyhuone ja erillinen suihkukaappi

- Portaaton käynti suihkuun, lattia samassa tasossa
- Pyyhetanko pyöreän suihkun yläpuolella
- Suihkussa asuintilan lattiaa muistuttava suihkun ritilä
- Korkeussäädettävä käsisuihku kromatussa suihkutangossa
- Kattoikkuna suihkukaapissa
- Kattoluukku Mini-Heki pesutilassa
- Allaskaappi, jossa wc-paperipidike, peilikaappi
- Kylpyhuoneen monitoimiovi (pesutilan kaksoisovi WC-tilaan päin ja tilanjakaja oleskelutilaan päin)

### Nukkuminen

#### Kiinteät vuoteet takana

- Lääketieteellisesti suositeltu, pistejoustava Carawinx-jousitusmekanismi, lämmitetty ja alta tuulettuva
- 7-vyöhykkeinen laadukas kylmävahtopatja
- Kattoluukku Mini-Heki
- Pystyyn nostettava pääty

#### Pitkittäiset erillisvuoteet

- Nousua helpottava rappu voidaan vetää eteen ulos, toimii myös säilytystilana sekä makuutilan suurentamiseen
- Design-säilytystilat nukkumistilan yläkaappien alueella
- Vuoteiden alla olevat vaatekaapit upotettu kaksoispohjan kellariin, nostotoiminto ja jaetut patjat
- Kattoa kiertävät yläkaapit

### Ajoneuvon tekniikka

#### Vesi

- Raikasvesi- ja harmaavesisäiliö lämmitetyssä kaksoispohjan kellarissa, puhdistusaukko asuintilan lattialuukun tai takatallin kautta käytettävissä (riippuen mallista)
- Vedentyhjennyskeskus keskeisellä paikalla kaksoispohjan kellarissa
- Hyvin vähän huoltoa tarvitseva painevesijärjestelmä
- Harmaavesisäiliön letkusetti säiliön helppoon tyhjennykseen

#### Kaasu

- Ulkopuolelle matalalle sijoitettu kaasupullokaappi
- Kaappiin mahtuu 2 x 11 kg kaasupullo
- Kaasun sulkuhana keittiössä

#### Sähköt

- Sähkökeskus takatallissa, sisältää laturin, sulakkeet, vikavirtasuojakytkimen, latausautomaatiikan 16 A, sammuu automaattisesti jännitteen laskiessa
- Kaksoispohjassa lämmitetty akkukeskus, jossa 2 x 80 Ah geeliakku, pääsy kaksoispohjassa olevan säilytystilan kautta apukuljettajan puolelta, päävirtakytkin
- Lämminilmälämmityksen digitaalinen käyttötaulu Truma CP+, ulko-oven yläpuolella suojuksen takana
- 230 V -pistorasia sisääntulossa, keittiössä, pesutilassa, takatallissa
- 12 V -pistorasia ohjaamossa
- USB-pistorasia ohjaamossa (2 x)

#### Innovatiivinen valaistuskonsepti

- Valaistusjärjestelmään kuuluu lukuisia, ohjaamoon sekä oleskelu- ja pukeutumistilaan sijoitettuja LED-kohdevaloja, portaaton himmennys
- Kattolistassa lisäksi LED-valospotit ja epäsuora LED-valaistus
- LED-tehostevalot taustavaloina sisäänkäynnin alueella

### Lämmitys

- Lämminilmasuulakkeet asuintilassa, kaksoispohja-kellarissa, takatallissa ja asunto-osan sisääntulossa
- Lattiasäteilylämmitys lämpöä varastoivan kaksoispohjan kautta



Fiat-mallit: Moottori 180 hv ja 8-vaihteinen automaattivaihteisto vakiona



Ennen kuin solmit sopimuksen, lue sivuilta 3-6 huolellisesti, mitä painotiedoissa on asetuksien mukaan otettava huomioon!



Vaihtoehtoisesti voit myös skannata QR-koodin ja saat tällöin samoin kaikki tärkeät ohjeet kaikesta painoa koskevasta!

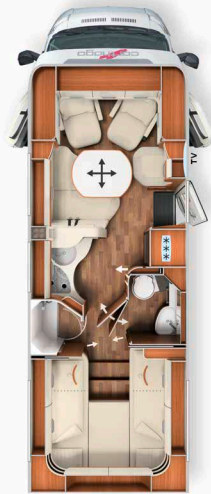

	T 4.9 LE		T 5.0 QB
	Fiat Ducato	Mercedes-Benz Sprinter	Fiat Ducato
Perusajoneuvo	Fiat Ducato	Mercedes-Benz Sprinter	Fiat Ducato
Vaihteisto	8 vaihteen automaattivaihteisto	6 vaihteen manuaalivaihteisto	8 vaihteen automaattivaihteisto
Vakioalusta	AL-KO-matalarunko 40 heavy	AL-KO-matalarunko 415 CDI	AL-KO-matalarunko 40 heavy
Perusmoottori	Diesel 2,2 l (180 hv / 132 kW)	Diesel 2,0 l (150 hv / 110 kW)	Diesel 2,2 l (180 hv / 132 kW)
Pituus/leveys/korkeus (mm) <sup>1) 2) 3)</sup>	7340 / 2270 / 2920	7500 / 2270 / 2950	7430 / 2270 / 2920
Akseliväli (mm)	4 143	4 243	4 143
Kaksoispohjan korkeus / kaksoispohjan säilytystila (mm)		220 / 460	220 / 460
Seisomakorkeus asuintilassa (mm)		1980	1980
Takatallin sisäkorkeus (mm)		1 200	1120 / 1240**
Takatallin oven leveys/korkeus apukuljettajan puoli (mm)		1 050 x 1 140	1 050 x 1 100
Takatallin oven leveys/korkeus kuljettajan puoli (mm)		1 050 x 1 140	1 050 x 1 100
Teknisesti sallittu kokonaispaino (kg) <sup>9)</sup>	4 250 / 4 500*	4 200 / 4 500*	4 250 / 4 500*
Ajokuntoisen ajoneuvon massa (kg) <sup>6)</sup>	3 375	3 307	3 365
Valmistajan lisävarusteille vakiona määrittämä enimmäismassa (kg) <sup>7)</sup>	498	515	507
Vetopaino maks. (kg) <sup>10)</sup>	1 800	2 000	1 800
Korkein henkilönluku turvavöin vakiona <sup>5)</sup>		4	4
Vuodepaikat (vakiona/lisävaruste)		2 / 3	2 / 3
Takavuoteen mitat (mm)		2 000 / 1 900 x 850	1 950 x 1 450
Istuinryhmään tehtävän vuoteen mitat (mm) ***		1 920 x 1 125 / 670	1 920 x 1 125 / 670
Jääkaapin tilavuus / siitä pakastelokero (l)		153 / 29	153 / 29
Lämmitysjärjestelmä		Truma Combi 6 E	Truma Combi 6 E
Raikasvesisäiliön tilavuus (l) <sup>52)</sup>		170	170
Raikasvesisäiliön tilavuus ajotäytönä (l)		20	20
Harmaavesisäiliön tilavuus (l)		140	140
Akkukapasiteetti (Ah)		2 x 80	2 x 80
Pistorasiat 230 V / 12 V / USB		4 / 1 / 2	4 / 1 / 2
Tuotenumero	131270	131470	131280

\* lisävaruste kokonaispainon maks. korotuksella

\*\* lisävaruste pedelec-takatalli

\*\*\* lisävarusteen yhteydessä

2) Ajoneuvon kokonaisleveys vastaa ulkoseinästä ulkoseinäen mitattua mittaa (pyöräkotelot sivulla noin: + 70 mm).

Tuotenro		216071	216076
Super-paketti	Paino	Fiat	Mercedes-Benz
	kg	EUR	EUR
<b>Alustavaihtoehdot</b>			
Puoliautomaattinen ilmastointilaite Tempmatik <sup>33)</sup>		-	3.230
Pohjapanssari, musta		100	-
Sumuvalot kaarrealolla varustettuina		270	-
Ajovalojen kehykset mustat		60	-
Vakionopeussäädin		Vakiona	570
Latausmuunnin <sup>47)</sup>		220	220
Polttoainesäiliö 92 litraa		-	510
Etuakselissa suurempi kantavuus		-	520
Nahkainen ohjauspyörä, lisävarusteena monitoimipainikkeet (käsivaihteistossa myös nahkainen vaihdevipu)		-	480
Yhdistelmämittaristo ja värinäyttö		-	610
Sadetunnistin		-	240
Sähkötoiminen seisontajarru		-	610
Lämpöeritetty tuulilasi		-	360
Ohjaamon komfort-istuimissa kallistuksen- ja korkeudensäätö (eteen/taakse)		620	620
Ohjaamon pimennysverhot, pliseeverho sivuikkunoissa ja tuulilasissa		790	790
Käsiikäyttöiset takatukijalat, auton tukemiseksi pysäköitynä		470	470
MBUX 10,2" multimedia, jossa navigointi ja DAB+		-	4.770
Liikennemerkkiavustin		-	460
<b>Asunto-osan ja korin lisävarusteet</b>			
Asunto-osan XL-ovi "premium two 2.0" (leveys 63 cm) kaksoissalpalukituksella, ikkuna- ja hyttysrullaverho		560	560
Keskuslukitus ohjaamon ja asunto-osan oviin "coming home" -toiminto <sup>17)</sup>		620	620
Takatalin lisävarustus huopaverhouksella, tavaraverkoilla		370	370
SOG wc-tuuletin, tuuletus katon kautta		390	390
Truma DuoControl CS <sup>73)</sup>		470	470
Design-baarikaappi, lasiteline ja lasitettu keittiön yläpuolella		460	460
USB-pistorasia yläkaapissa takavuoteen yläpuolella		120	120
Valmius aurinkopaneelille		260	260
Valmius satelliittiantennille		260	260
Valmius peruutuskameralle (yksittäislinsille)		260	260
Radio / moniceiver Pioneer 6,8", jossa DAB+, radiovalmius, kattoantenni, kaiuttimet (4x) <sup>80) 88)</sup>		1.170	-
Peruutuskamerajärjestelmä, yksi linssi		1.220	1.220
Erillisvarusteiden yhteishinta		8.660	19.430
<b>Pakettihinta</b>		<b>7.010</b>	<b>16.000</b>
<b>Säästöt</b>		<b>1.660</b>	<b>3.430</b>
<b>Paketin paino (kg)</b>		<b>58,5</b>	<b>100,5</b>
<b>LISÄHINTA</b> Mediakeskus Pioneer 9" jossa navigointi, matkailuautojen reittiopas, DAB+ <sup>19)</sup>	1	970	-
<b>LISÄHINTA</b> Fiatin multimediajärjestelmä 10,1", jossa navigointi, matkailuautojen reittiopas ja DAB+*	1	1.540	-
<b>LISÄHINTA</b> Kun peruutuskamerassa tuplalinssi ja suljinkansi yksittäislinsin sijaan <sup>97) 100)</sup>	1	730	-

\* vain Fiatin Plus-alustapakettin yhteydessä

Tuotenro		216286
Fiatin Plus-alustapaketti	Paino	
	kg	EUR
Ohjauspyörä ja vaihteen säätönuppi nahkaa		330
Kojelaudan koristesarja: kromiset ilmaritilät		260
16 tuuman Fiat-alumiinivanteet f40 heavy -alustaan / f35 kun 8 vaihteen automaattivaihteisto		1.010
Monitoimiohjauspyörä (etäohjaus ohjauspainikkeista)		330
Automaattinen ilmastointi ohjaamossa <sup>33)</sup>		570
Induktiivinen matkapuhelimen latausalusta		360
Digitaalinen yhdistelmämittaristo ja värinäyttö kojelaudassa <sup>104)</sup>		380
Erillisvarusteiden yhteishinta		3.240
<b>Pakettihinta</b>	<b>-7</b>	<b>3.080</b>
<b>Säästöt</b>		<b>160</b>

Tuotenro		216270	
Mercedeksen Plus-alustapaketti		Paino	
		kg	EUR
Automaattivaihteisto 9G-TRONIC, hold-toiminnolla			3.710
Moottoriversio 170 hv / 125 kW, Euro VI E (vain automaattivaihteiston yhteydessä) <sup>99)</sup>			3.180
16 tuuman alumiinivanteet (mustat) kitkarenkailla <sup>32)</sup>			1.590
Täysautomaattinen ilmastointilaite THERMOTRONIC <sup>33)</sup>			710
Erillisvarusteiden yhteishinta			9.200
<b>Pakettihinta</b>		<b>13</b>	<b>8.780</b>
<b>Säästät</b>			<b>410</b>

Tuotenro		212325	
Mercedes-Benzin ajoavustinpaketti* <sup>50)</sup>		Paino	
		kg	EUR
Aktiivinen etäisyydavustin DISTRONIC			✓
Aktiivinen kaistavahti			✓
Kaukovaloavustin			✓
Rengaspaineen valvontajärjestelmä			✓
<b>Pakettihinta</b>		<b>0</b>	<b>1.370</b>

\* Vain Plus-alustapaketin yhteydessä. Aktiivinen jarrutusavustin ja aktiivinen vireystilan valvonta sisältyvät jo vakiovarusteisiin

Tuotenro		210730	
Paketti keittiö/kahvi		Paino	
		kg	EUR
Jännitteenmuunnin 12 voltista 230 volttiin, 1800 W, verkon ensisijaiskytkentä			2.070
Kapselikahvinkeitin ja liitossetti, sis. ulosvetojärjestelmän			440
Erillisvarusteiden yhteishinta			2.510
<b>Pakettihinta</b>		<b>10</b>	<b>2.150</b>
<b>Säästät</b>			<b>360</b>

Tuotenro		210401	
Oleskelutilan TV-paketti		Paino	
		kg	EUR
TV-nostomekanismi sivuistuinpenkissä <sup>36)</sup>			750
Smart-LED-TV 24" <sup>39)</sup>			1.550
Erillisvarusteiden yhteishinta			2.310
<b>Pakettihinta</b>		<b>11,5</b>	<b>1.500</b>
<b>Säästät</b>			<b>810</b>
<b>LISÄHINTA</b> Satelliittilaitteisto Teleco Flatsat Classic 85, CI-korttipaikka <sup>12) 23)</sup>			3.160

Tuotenro		210580		210584	
Nukkumatiln TV-paketti		Malli: 4,9 LE		Malli: 5.0 QB	
		EUR		EUR	
TV-kaappi nukkumistilassa, erikoismallinen TV-nostomekanismi <sup>36)</sup>		980		-	
Nukkumistilan Smart-LED-TV 24" <sup>23) 39)</sup>		1.550		-	
TV-liitäntävalmius, sis. johtosarjan kattolistassa sekä suojuksen <sup>36)</sup>		-		310	
Smart-LED-TV 24" nukkumistilaan, sis. TV-telineen ja katkaisimen <sup>23) 39) 86)</sup>		-		2.070	
Erillisvarusteiden yhteishinta		2.530		2.380	
<b>Pakettihinta</b>		<b>1.740</b>		<b>1.650</b>	
<b>Säästät</b>		<b>790</b>		<b>730</b>	
<b>Paketin paino (kg)</b>		<b>12,5</b>		<b>6,5</b>	
<b>LISÄHINTA</b> Satelliittilaitteisto Teleco Flatsat Easy Skew Smart 90 / Twin LNB toiselle televisiolle <sup>12) 23)</sup>		3.350		3.350	

Tuotenumero		€ sis. 25,5 % ALV	kg	T 4,9 LE	T 5,0 QB
<b>Alusta Fiat Ducato</b>					
310071	Moottori 180 hv / 132 kW, Euro VIe, f40 heavy, 8 vaihteen automaattivaihteisto	Vakiona	-	X	X
311810	Etuakselin vahvistetut jouset, parempi ajomukavuus <sup>57)</sup>	660	-	○	○
311815	AL-KO "ACS" High Performance etuakselin iskunvaimentimet <sup>57)</sup>	1.580	-	○	○
310467	Kokonaispainon korotus 4 250 kg -> 4 500 kg	360	-	○	○
330840	AL-KO Air Premium X2, täysilmajousitus taka-akselissa <sup>13)</sup>	5.090	45	○	○
330880	AL-KO Air Premium X4, täysilmajousitus taka-/etuakselissa <sup>13) 20)</sup>	13.810	50	○	○
331615	Fiat full-led-ajovalot edessä <sup>44)</sup>	1.440	-	○	○
331614	Sumuvalot kaarrealolla varustettuina	270	2	●	●
310675	LED-päiväajovalot vakiomallisten päiväajovalojen sijasta <sup>44)</sup>	470	-	○	○
<b>Alusta Mercedes-Benz Sprinter</b>					
310467	Kokonaispainon korotus 4 200 kg -> 4 500 kg	360	-	○	-
330841	AL-KO Air Premium X2, täysilmajousitus taka-akselissa sisältäen PSM-moduulin <sup>8) 13)</sup>	7.860	45	○	-
331612	LED-High-Performance -ajovalot	2.710	2	○	-
331613	Sumuvalot kaarrealolla varustettuina	430	-	○	-
<b>Alustojen muut lisävarusteet Fiat / Mercedes-Benz</b>					
331341	AL-KO HY4 hydrauliset tukijalat edessä ja takana <sup>48)</sup>	8.800	70	○	○
311400	Vetokoukku irrotettava	2.020	38	○	○
311430	Irrotettava vetokoukku pedelec-takatalin yhteydessä	2.430	41	-	○
<b>Kori ulkoa</b>					
410123	Keskuslukitus ulkoluukkuihin ja takatalin luukkuihin	770	5	○	○
410160	Turvalukko lisäksi asunto-osan ovessa	390	1	○	○
410560	Kattomarkiisi, kotelo alumiinia, kangas harmaa, pituus: 4,5 m	1.990	42,5	○	○
410690	LED-valonauha kattomarkiisiin	370	5	○	○
410114	Patentoitu pedelec-takatali, lastauskorkeus 124 cm <sup>42) 66)</sup>	630	11	-	○
410925	Sisääntyöntö- ja kuljetusjärjestelmä kahdelle pedelec-/sähköpyörälle <sup>71)</sup>	780	28,5	-	○
410760T	Skyview-kattoikkuna ohjaamon yläpuolella, design-katto	1.470	18	○	○
<b>Sähköt</b>					
510054	Litiumioniakku 150 Ah, sis. akkutietokoneen ja erillisen kosketusnäytön <sup>55)</sup>	2.340	-34	○	○
510055	2. litiumioniakku 150 Ah, yhteensä 300 Ah, sis. akkutietokoneen <sup>55)</sup>	2.560	16	○	○
510081	Aurinkopaneelit: 2 x 110 W <sup>12)</sup>	2.120	16,5	○	○
510180	Jännitteenmuunnin 12 voltista 230 volttiin, 1800 W, verkon ensisijaiskytkennällä	2.070	8	●	●
510255	Pistorasiapaketti lisäpistorasioilla (3 x 230 V, 2 x USB) <sup>45)</sup>	520	2,5	○	○
510201	Hälytyslaitteisto Carthago Security <sup>35)</sup>	1.510	3	○	○
<b>Kaasu   vesi   muuta</b>					
610021	Kaasusuodatin Truma DuoControl CS -laitteistoon (suositus) <sup>95)</sup>	230	0,5	○	○
610120	Kaasun ulkoliitäntä, tavaratilan ulkoluukun takana apukuljettajan puolella	290	5	○	○
610140	Ulkosuihku lämmin/kylmä vesi takatalissa apukuljettajan puolella	370	2,5	○	○
610220	WC-istuin Thetford C 260 keraamisella sisuksella ja 3-portaisella täyttömäärän näytöllä	240	5	○	○
610500	Alumiinirihlalevy takatalin lattiaan <sup>66)</sup>	190	11	○	○
<b>Keittiö   laitteet</b>					
550081	Tec-Tower-jääkaappiyhdistelmä 153 l, erillinen kaasu-uuni <sup>75)</sup>	940	16,5	○	○
550067	Kaasu-uuni, jossa grillitoiminto, keittiön alakaapissa <sup>37)</sup>	1.130	8,5	○	○
550286	Kapselikahvinkeitin ja liitossetti, sis. ulosvetojärjestelmän	440	2	●	●

Tuotenumero		€ sis. 25,5 % ALV	kg	T 4,9 LE	T 5,0 QB
<b>Lämmitys   ilmastointi</b>					
650040	Truma Combi 6E (lisävaruste sähkövastus 2 x 900 W / 230 V) <sup>63)</sup>	Vakiona	1	○	○
650230	Alden kiertovesilämmitys, 230 V / kaasukäyttö, ohjaamon lisälämmitin <sup>63)</sup>	3.610	56	○	○
650240	Alden lämmönvaihdin (moottorilämmön käyttö)	1.250	9,5	○	○
650260	Kattoilmastointi Truma Aventa Comfort <sup>12) 14)</sup>	2.880	31	○	○
<b>Multimedia</b>					
710029	Mediakeskus Pioneer 9" jossa navigointi, matkailuautojen reittiopas, DAB+ (Fiat Ducato) <sup>19)</sup>	1.660	3	○	○
710220	Peruutuskamera, jossa kameran tuplalinssi suljinkannella, takaseinässä <sup>100)</sup>	1.960	1	○	○
710502	TV-nostomekanismi siviustuinpenkissä <sup>36)</sup>	750	7	●	●
710547	Smart-LED-TV 24" TV-nostomekanismiin <sup>39)</sup>	1.550	5	●	●
910460	Toinen TV-liitäntä nukkumistilassa <sup>25) 36)</sup>	360	1,5	●	-
710481	TV-kaappi nukkumistilassa, TV-ulosvetomekanismi sekä liitossetti <sup>36)</sup>	980	8,5	●	-
710477	TV-liitäntävalmius nukkumistilassa, sis. johtosarjan ja näkösuojan	310	1	-	●
710472	Smart-LED-TV 24" nukkumistilan TV-kaappiin <sup>23) 25) 39) 87)</sup>	1.550	4	●	-
710478	Smart-LED-TV 24" nukkumistilaan, sis. TV-telineen ja katkaisimen <sup>23) 39) 86)</sup>	2.070	5,5	-	●
<b>Satelliittilaitteistot</b>					
750041	Satelliittilaitteisto Teleco Flatsat Classic 85, CI-korttipaikka <sup>12) 23)</sup>	3.670	15	○	○
750046	Satelliittilaitteisto Teleco Flatsat Easy Skew Smart 90 / Twin LNB toiselle televisiolle <sup>12) 23)</sup>	4.050	16,5	○	○
<b>Sisätilat</b>					
810026	Linea progressiva -tyyli <sup>78)</sup>	920	-	○	○
810100	Mattosarja asuintilaan	390	7,5	○	○
810120	Mattosarja ohjaamoon	200	2	○	○
810580	Istuinryhmä muutettavissa vuoteeksi <sup>69)</sup>	630	7,5	○	○
810684	Istuinryhmä, jossa L-sohvan kulmaosa lyhennetty, jolloin leveämpi kulkutila	340	-	○	○
<b>Asuintilan kankaat</b>					
850600	Barcelona - Antara-kangasyhdistelmä	Vakiona	-	X	X
850610	Venezia - Antara-kangasyhdistelmä	Vakiona	-	X	X
850640	Davos - nahkajäljitelmä-kangasyhdistelmä	450	1	○	○
850710	Osittain nahka Elfenbein - nahka-kangasyhdistelmä	1.580	2	○	○
850720	Osittain nahka Macchiato - nahka-kangasyhdistelmä	1.580	2	○	○
850690	Nahka Elfenbein	3.910	3	○	○
850730	Nahka Sand	3.910	3	○	○
850740	Nahka Macchiato	3.910	3	○	○
850501	Tyyny- ja päiväpeittoasetti: Koristetyynyt, päiväpeitto ja muotolakanasetti <sup>26)</sup>	440	3,5	○	○

## Vinkkejä ja lisää varusteluohjeita



### **Truma DuoControl CS, törmäystunnistin, vaihtoautomaatiikka ja Eis-Ex-lämmitystoiminto**

Truma DuoControl CS on kahdelle kaasupullolle tarkoitettu kaasun paineensäädin, jossa on törmäystunnistin. Kun käytössä oleva pullo on tyhjä, laitteisto kytkee automaattisesti varapulloon. Integroidun törmäystunnistimen ansiosta DuoControl CS soveltuu optimaalisesti kaasukäyttöisten laitteiden turvalliseen käyttöön ajon aikana. Törmäystunnistin reagoi esimerkiksi onnettomuudessa jo vähäisessä, 15 - 20 km/h törmäysnopeudessa. Kaasunsyöttö keskeytyy silloin heti ennen kuin putkistoon tai laitteisiin ehtii syntyä vaurioita. Tämä tarkoittaa: rentoutuneena perillä, kaikilla huoleton ja turvallinen olo.

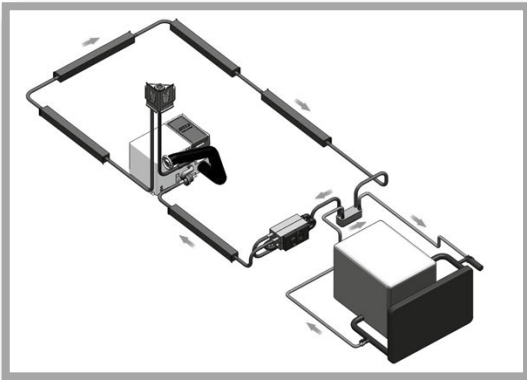

### **ALDE-lämmönvaihdin**

Kun lisävarusteena on valittu Alden keskuslämmitysjärjestelmä, siihen yhdistetyllä lämmönvaihtimella voidaan auton moottorin jäähdytyslaitteistoa käyttää asuin-tilan lämmitykseen. Tätä varten haluttu sisälämpötila on ainoastaan säädettävä asunto-osan termostaatteihin ja lämmitysjärjestelmän kiertovesipumppu käynnistettävä.

Perusajoneuvon kiertovesipumppulla lämmitys voi toimia myös päinvastaiseen suuntaan. Tällöin asunto-osan lämmitys toimii moottorin esilämmityksenä, keskuslämmitysjärjestelmä lämmittää auton moottorin jäähdytysjärjestelmää.



### **Patentoitu pedelec-takatalli, lastauskorkeuden laajennus 124 cm asti, sisään-työntö- ja kuljetusjärjestelmän yhteydessä**

Carthago-saarekevuodemalleissa kaksi etua yhdessä:

1. Suuri pedelec-takatalli sekä samalla matala, mukavasti käytettävä saarekevuode takaosassa.
2. Lastauskorkeuden suurentuminen

Ratkaisu: Kääntämällä vuoteen alareunaa ylöspäin sekä lattiassa olevan syvennyksen ansiosta voidaan kuljettaa polkupyöriä, joiden tangon korkeus on 124 cm. Sisään-työntö- ja kuljetusjärjestelmän ansiosta lastaus käy tällöin helposti. Lisänä saatavan peitelevyn kanssa pedelec-takatalli on käytettävissä myös ilman syvennystä.

## Vinkkejä ja lisää varusteluohjeita



### **Dometic Waeco - tuplalinsillä ja suljinkannella varustettu peruutuskamera takaseinässä**

Kompakti väri-tuplakamera, jossa on CMOS-kuvatunnistin, huolehtii ajon aikana optimaalisesta näkymästä taakse ja sisältää joukon käteviä ominaisuuksia premiumluokan matkailuauton arkeen. Niihin kuuluu esimerkiksi peruutuskameran 140° kuvakulma viistosti sivuille sekä kaukonäkökameran 46° kuvakulma. Tässä mallissa on lisäksi moottorikäyttöinen suojakansi, suurempi lämpötila-alue -30 °C - 70 °C ja erillinen LED-ikkuna (ei häikäisyä yönäkymässä). Peruutettaessa apuna ovat sekä etäisyysmerkkien näyttö (3 viivaa) ruudussa että myös kameraan integroitu mikrofoni.



### **Carthago Security -hälytyslaitteisto ultraäänitunnistimilla ja kaasuvaroittimella**

Carthago Security -hälytyslaitteisto suojaa mitä parhaiten kutsumattomilta vierailta ja murtovarkailta loman aikana: Siinä on ultraäänitunnistimilla tapahtuva sisätilojen valvonta sekä kytkin toiminnon aktivointiin ja poistamiseen käytöstä. Reed-koskettimien avulla valvotaan takatallin luokkuja (kuljettajan ja apukuljettajan puolella), kuljettajan ja asunto-osan ovea sekä tavaratiluokkuja (kuljettajan ja apukuljettajan puolella). Konepeltiä valvotaan ovikosketinkytkimellä. Sireeni voidaan laukaista hälytyksessä tai paniikkihälytyksessä käsilähtetimen avulla. Se on varmistettu varavirransyötöllä. Kaasu- ja lisätunnistimen avulla tunnistetaan lisäksi luotettavasti propani/butaani ja narkoosikaasu. Muita toimintoja ovat auton oman keskuslukituksen ohjaus ja yksitoiminen ajonestolaite. Hälytysjärjestelmä aktivoidaan tai poistetaan käytöstä kaukosäätimellä.

- Ilmoitetut hintatiedot sisältävät lakisääteisen arvonlisäveron 19 %, eivätkä ne sisällä rahti- ja kuljetuskustannuksia.
- Joitakin lisävarusteita ei voida asentaa kaikkiin pohjaratkaisuihin. Oma Carthago-jälleenmyyjäsi antaa mielellään lisätietoja haluamasi mallin asennuksista ja teknisistä tiedoista.
- Ajoneuvot on kuvattu osittain lisävarusteiden kanssa, jotka ovat saatavissa lisähintaan.
- Pidätämme oikeuden muutoksiin hinnassa, rakenteissa ja varustuksessa. Toimituksen sisältöä, ulkonäköä ja palveluita koskevat tiedot vastaavat hinnaston painatuksen ajan kohtana olevia tietoja.
- Jos hinnaston voimassaoloaikana toimittajamme muuttavat tuotenimikkeitä, pidätämme oikeuden samanarvoisen osatyypin toimitukseen.
- Voimassa on myös toimituksen aikana lakisääteisesti voimassa oleva arvonlisävero. Kaikki hinnat ovat hintasuosituksia tehtaalta toimitettuna. Hinnat voivat muuttua alihankkijoiden tai perusajoneuvon valmistajien hinnannuutoksien mukaan.
- Patjojen mitat voivat poiketa vuoteiden ilmoitetuista mitoista
- Lisävarusteiden hinnat ovat voimassa, kun asennus tehdään tehtaalla (ei jälkivarustelun kohdalla). Suunnittelu on tehtävä ajoissa ennen kuin ajoneuvo lähtee tuotantoon! Lisätietoja saat Carthago-jälleenmyyjältäsi
- Lisävarusteiden asennus voi pienentää säilytystä.
- Aurinko- ja satelliittilaitteiden asennus riippuu siitä, mitä katolle on asennettu.
- Kaikki ajoneuvon tehdasasennukseen tehdyt muutokset voivat johtaa ajo- ja liikenneturvallisuuden vaarantumiseen.
- Jokainen ajoneuvon tehty rakennustavan muutos johtaa takuuoikeuksien menetykseen. Tämä pätee myös, jos asiakas tekee muutoksia koriosien maalaukseen/väreihin.
- Pidätämme oikeuden kuvioinnin ja värin muutoksiin kuvattuihin sisustustuotteisiin nähden, mikäli se kuuluu käytettyjen materiaalien ominaisuuksiin tai on yleistä. Sama koskee ajoneuvossa olevia teknisiä muutoksia, mikäli tuotteen laatu kokonaisuudessaan pysyy samanarvoisena tai parantuu eikä käyttötarkoitus muutu miksiään.
- Joskus saattaa tapahtua, että laadultaan huonommat vaatteet värjäävät istuinten tekstiilejä. Tämä aiheuttaa istuinpäällisten värjäytymistä tai värin lähtemistä kankaista. Emme voi ottaa vastuuta tällaisista värjäytymistä.
- Suosittelemme aina Carthagon lisävarusteiden käyttöä sekä asennusta tehtaalla. Tehdas ei voi ottaa vastuuta vahingoista, jotka aiheutuvat sellaisten tuotteiden käytöstä, joita Carthago ei ole hyväksynyt, tai kiellettyjen muutoksien tekemisestä. Tämä koskee erityisesti myös osien asennusta sellaisten korjaamoiden toimesta, joita Carthago ei ole siihen valtuuttanut. Anna siksi korjausten ja jälkivarustelun tekeminen vain valtuutettujen Carthago-myyntikumppanien tehtäväksi ja vaadi alkuperäisiä Carthago-lisävarusteita.
- Asennettu vedensyöttölaitteisto vastaa tekniikaltaan tasoa DIN 2001-2

## Alaviitteet

### Täydentäviä lokia koskevia ja teknisiä ohjeita ajoneuvojen painoista / ajokuntoisen ajoneuvon massan toleranssista

- 5) Enintään sallittuja istumapaikkoja koskeva tieto perustuu kyseisen ajoneuvon painon vakiovarusteiden kanssa ilman lisävarusteita, ja se ilmoittaa niiden henkilöiden suurimman mahdollisen määrän, jolle löytyy istumapaikka ajon ajaksi. Istumapaikkojen määrä riippuu lisäksi ajoneuvon painosta ja akselipainosta. Se voi siis vähentyä lisäksi haluttavien varusteiden (varustelupaketit, lisävarusteet) asennuksen vuoksi tai on mahdollista vain sallitun kokonaispainon korotuksella. Kun sallittuja istumapaikkoja on enemmän (c-tourer vain kokonaispainon korotuksen yhteydessä), vähintään tarvittava hyötymassa suurenee henkilöä kohden 85 kg ja samalla lisävarusteiden enimmäismassa pienenee. Tarkempaa tietoa on sivulla 4 kohdassa 3. Lisävarusteissa 5. istumapaikka kaksoispohjan säilytystila on hieman rajoittunut, eikä istuin ole verhoiltu asunto-osan kankaalla (ei koske mallisarjaa liner-for-two).
- 6) Ajokuntoisen ajoneuvon massa, eli paino ajovalmiina, vastaa EU-täytäntöönpanoasetuksen nro 1230/2012 mukaan tehtaan asentamalla vakiovarusteilla varustetun ajoneuvon (oma-)painoa (mukaan luettuna voiteluaineet, työkalut, varapyörä) ja siihen lasketaan myös kuljettajan paino (75 kg), 90 % täynnä oleva polttoainesäiliö, raikasvesisäiliö ajokäytössä (20 l / mallisarjasta e-line alkaen 50 l), 100 % täytetty alumiininen kaasupullo. Valmistajan lisävarusteille määrittämä massa riippuu aina ajokuntoisen ajoneuvon massasta ja vähenee lisäksi haluttavien varusteiden (varustelupaketit, lisävarusteet) asennuksesta. Ota huomioon, että vaatimustenmukaisuusvakuutuksessa (Certificate of Conformity, CoC) ilmoitetussa todellisessa massassa on kyse standardin mukaisesta arvosta. Koska ajokuntoisen ajoneuvon massa - todellisen massan elementtinä - pätee lain sallima toleranssi  $\pm 5\%$ , voi myös todellinen massa poiketa vastaavasti ilmoitetusta nimellisarvosta. Tarkempaa tietoa on sivulla 3 kohdassa 2.
- 7) Valmistajan lisävarusteille määrittämä enimmäismassa ei saa ajoneuvoa ja sen kokoonpanoa valittaessa ylittyä. Valmistajan lisävarusteille määrittämällä suurimmalla sallitulla massalla halutaan varmistaa, että lain mukaan määrätty, niin sanottu vähintään tarvittava hyötymassa on valmistajan luovutettua ajoneuvon myös todella käytettävissä mukaan otettavien tavaroiden lastaukseen. Lisävarusteita voidaan siis tilata ja asentaa tehtaalla vain niin paljon, että matkatavaroille ja muille tarvikkeille jää vielä riittävästi painovaraa (niin sanottu hyötymassa) ilman, että teknisesti sallittu kokonaismassa ylittyy. Tarkempaa tietoa on sivulla 5 kohdassa 5.
- 9) Suurin teknisesti sallittu kokonaismassa kuvaa valmistajan määrittämää, pohjaratkaisusta riippuvaa suurinta sallittua painoa, jonka verran matkailuautosi saa enintään painaa lastatussa tilassa (esim. 3 500 kg, 4 500 kg). Ajoneuvon suurinta teknisesti sallittua kokonaismassaa (esim. 3 500 kg) ei saa ajokäytössä missään tapauksessa ylittää. Tarkempaa tietoa on sivulla 3 kohdassa 1
- 10) Suurin sallittu vetopaino riippuu ajoneuvoyhdistelmän kokonaispainosta. Fiat Ducato f40 heavy -mallissa vetopainoksi tulee 1 800 kg. Vetopaino riippuu aina yhdistelmän kokonaispainosta: Fiat Ducato AL-KO 6 000 kg, Mercedes-Benz Sprinter AL-KO 5 880 kg. Vaihtoehdot Fiat Ducato f40 heavy / Mercedes-Benz Sprinter heavy sis. 16 tuuman teräsvanteet.
- 73) Lisävaruste Truma DuoControl CS, törmäystunnistin, vaihtoautomaattiikka ja lämmitystoiminto Eis-Ex. Peruskokoonpanossa ajokuntoisen ajoneuvon massan laskennassa huomioidaan vain yksi 100-prosenttisesti täytetty 16,5 kg:n alumiininen kaasupullo. Lisävarustetta tai varustelupakettiin sisältyvää lisävarustetta "DuoControl CS, törmäystunnistin" (vaihtoautomaattiikka ja Eis-EX-toiminto) voi käyttää myös kun yksi kaasupullo on liitetty. Liitettäessä ja käytettäessä toista kaasupulloa ajoneuvon jäljellä oleva hyötymassa pienenee alumiinista kaasupulloa käytettäessä 16,5 kg. Teräksiset kaasupullot ovat noin 5 kg painavampia.

## Alaviitteet

### Yleistä

- 1) Ajoneuvon kokonaispituus vastaa etuhelman ja perän välistä mittaa.
- 2) Ajoneuvon kokonaisleveys vastaa ulkoseinästä ulkoseinään mitattua mittaa (pyöräkotelot sivulla Fiat Ducatossa / Mercedes-Benz Sprinterissä noin: + 70 mm; Iveco Dailyssa noin: + 110 mm).
- 3) Korkeus muuttuu asennettaessa määrättyjä lisävarusteita. Ajoneuvon korkeus Fiat light/heavy/teliakselisto -alustassa voi poiketa 50 mm.
- 8) PSM (parametroitava lisämoduuli) on ajoneuvon ja asunto-osan elektroniikan välinen rajapinta ja sitä tarvitaan ilmajousituksen ohjaukseen.
- 11) Apukuljettajan istuimeen ei saa kiinnittää lasten turvaistuina.
- 12) Asennusmahdollisuus riippuu siitä, mitä katolle on jo asennettu. Kun lisävarusteena on asennettu satelliittilaitteisto ja kattoilmastointi, katon asennuskorkeus muuttuu 130 mm.
- 13) Taka-akselin täysilmajousitus ja nosto/lasku-toiminto. Ilmajousituksen lasku taka-akselissa voi johtaa korin vaurioitumiseen, kun takatuet on samalla siirretty alas.
- 14) Kattoilmastoinnin lisävarusteessa jää chic c-line -mallisarjassa vakio mallinen katotuuletin keittiöalueelta pois.
- 15) Kun lisävarusteena valitaan istuinryhmä, jonka voi muuttaa vuoteeksi laskettavan pöytälevyn kanssa, pöydän säätöpoljin jää pois. Pöydän säätövipu on tässä versiossa pöytälevyn alla.
- 17) Keskuslukitus käytettävissä virta-avaimen kaukosäätimellä. "Coming home" -toiminto: etueltan/ohjaamon oven valaistuksen aktivointi pääavaimen kaukosäätimellä, automaattinen sammuusviive.
- 19) Kosketusnäytöllä varustettu Pioneer-mediakeskus ohjaamossa, langaton Apple CarPlay / Android Auto, Bluetooth, USB-liitäntä mobiililaitteiden yhdistämiseen (T: näyttötoiminto lisävarusteena saatavalle peruutuskameralle). Ei mahdollinen yhdessä Mercedes-Benz-alustan kanssa.
- 20) Täysilmajousitus ja automaattinen tasonsäätö. Ajoneuvon kokonaiskorkeus nousee 30 mm.
- 21) Kattopinnat liiallisen lämpenemisen estämiseksi valkoista lasikuituvahvisteista muovia. Lasikuituvahvisteisen muovin pinta ei vastaa laadultaan maalattua ulkopeltiä. Maalipinnassa pienet värierot mahdollisia ohjaamon ja asunto-osan välillä.
- 22) Kattoluukku Mini Heki jää pois keittiöalueelta.
- 23) Valittaessa satelliittilaitteisto ja nukkumistilaan tuleva toinen LED-taulutelevisio, on satelliittilaitteisto tilattava tällöin aina TWIN-toiminnolla (kahdelle televisiolle).
- 25) Lisävarusteena saatava toinen TV-liitäntä ei ole mahdollista yhdessä lisävarusteena 710472 LED-taulutelevisio 24" kanssa, koska sisältyy jo siihen.
- 26) Carthagon tyyny- ja päiväpeittoasetti koostuu yhdestä tai kolmesta koristetyynyistä (mallista riippuen), jacquard-päiväpeitosta, johon on kirjailtu Carthago-logo ja kyseiseen malliin tarkasti sopivasta tuotolakanasetistä.
- 32) Valittaessa 16 tuuman alumiinivanteet taka-akselin painoksi tulee 2 500 kg.
- 33) Epäsuotuisissa olosuhteissa ilmastointia voidaan joutua säätämään käsin.
- 35) Lisävaruste Carthago Security -hälytyslaitteisto, johon kuuluu ultraäänitunnistimet asuintilassa, ovien ja takatallin kosketinkytkimet, paniikkihälytystoiminto, auton vilkkujen aktivointi, kaasutunnistin KO-, propani- ja butaani-kaasu. Hälytyslaitteiston vakuutusoskeudellinen hyväksyntä on eri maissa säädely eri tavoin, eikä valmistaja voi taata sitä.
- 36) Sisältää liitossetin: koaksiaalikaapeli, antennirasia, 12 V -rasia
- 37) Keittiön alakaapin laatikkoja jää pois (lukumäärä riippuu mallista). Keittiöryhmän uunin mitat (mm): Mallit: 138 DB, 141 KB-LE, 143 KB-LE, T 148 KB-LE H: korkeus 307 x leveys 527 x syvyys 409. Mallit: 142 DB, 145 DB H, 148 KB-LE, 149 RB-LE, 150 RB-QB, chic c-line: korkeus 445 x leveys 445 x syvyys 490.
- 38) Lisävarusteessa sähkökäyttöinen laskettava keskivuode jää Midi-Heki pois istuinryhmän yläpuolelta. Seisomakorkeus laskettavan keskivuoteen alla 1,84 m.
- 39) Smart-TV, vastaanotin ja DVB-T2-viritin (sis. USB, HDMI, Full-HD).
- 42) Lisävarusteessa pedelec-takatalli raikasvesisäiliön tilavuus muuttuu chic c-line -mallissa 160 litraan, kantavuuden vähennys takatallissa 100 kg. Ei mahdollista takatalliin lisävarusteena saatavan alumiinirihlalevyn yhteydessä.
- 44) Lisävaruste LED-päiväajovalot ei mahdollista yhdessä Fiatin täys-LED-ajovalojen kanssa, koska jo sisältyvät niihin.
- 45) Paikka: istuinryhmä (230 V, USB), yläkaappi takana nukkumistilassa (230 V, USB), takatalli (230 V).
- 46) Valittaessa tämä lisävaruste vakiovarusteinen kaksoispohjan säilytystila jää pois asunto-osan oven takaa.
- 47) Latausmuunnin yhdistää laturin ja käynnistysakun sekä myös asunto-osan akun väliin. Se huolehtii siitä, että laturi tuottaa virtaa ajon aikana niin kauan, kunnes akut on ladattu.
- 48) Lisävaruste HY 4 hydrauliset takatukijalat kanssa mekaaniset tuet jäävät pois. Lisävaruste hydrauliset tukijalat automaattisella tasonsäädöllä.
- 50) Valittaessa ajoavustinpaketti ohjaamon pimennysjärjestelmässä on kamerapaikan alueella (ylhäällä keskellä) syvennys kameran kotelolle. Adaptiivinen vakionopeudensäädin toimii yli 30 km/h nopeudessa.
- 51) Multimediajärjestelmä (Mercedes-Benz: MBUX 10,2" näyttö; Fiat: 10,1" näyttö), Bluetooth Audio-Streaming- ja handsfree-toiminnon kanssa, älypuhelimien integrointi Android Auto tai Apple CarPlay -liittymän kautta, USB-liitäntä mobiililaitteiden yhdistämiseen. Mercedes-Benz: Autojen painoja ja mittoja ei voi tallentaa erikseen navigointijärjestelmään.
- 52) Ilmoitettu raikasvesisäiliön tilavuus sisältää jo lämminvesivaraajan tilavuuden.
- 54) Toimitettuun kattoantenniin kuuluu Mercedes-Benz-mallissa lisäksi GPS-toiminto.
- 55) Litiumioniakun lisävaruste korvaa vakio malliset geeliakut. Akun varaustilan näyttö katsottavissa ilmaisesta sovelluksesta ja kosketusnäytöstä, latausautomaattiikka 18 Ah.
- 57) Ajomukavuutta lisäävät etuakselin vahvistetut jousit eivät ole mahdolliset yhdessä AL-KO "ACS" High Performance etuakselin iskunvaimentimien kanssa.
- 60) Lisävaruste skyview-kattoikkuna ja epäsuora LED-valaistus ei mahdollista yhdessä istuinryhmän yläpuolelle tulevan laskettavan keskivuoteen kanssa.
- 63) Lisävaruste Truma Combi 6E ei mahdollista yhdessä lisävarusteena saatavan Alde-kiertovesilämmityksen kanssa.
- 64) Design-baarikaappi, jossa pidikkeet kahdelle Carthago viini- ja longdrink-lasille.
- 65) Häätäjarrutusjärjestelmä käynnistää automaattisesti jarrutuksen törmäystilanteessa ja voi näin estää lisätörmäyksiä tai lieventää onnettomuuden seurauksia.
- 66) Lisävaruste alumiinirihlalevy ei mahdollista yhdessä lisävarusteen pedelec-takatalli kanssa.
- 67) Nelisynterinen moottori, 2,2 l. Moottori 140 hv: 350 / 380 Nm, moottori 180 hv: 380 / 450 Nm.
- 68) 8 vaihteen automaattivaihteisto Fiat Ducato f35 -mallissa mahdollista vain yhdessä lisävarusteen 16 tuuman teräsvanteet tai 16 tuuman alumiinivanteet kanssa. Automaattivaihteiston lisäpaino on Fiat Ducato f35 moottoriversioissa 160 hv ja 180 hv ainoastaan 35 kg.
- 69) Kun lisävarusteena valitaan istuinryhmä, jonka voi muuttaa vuoteeksi laskettavan pöytälevyn kanssa, pöydän säätöpoljin jää pois. Pöydän säätövipu on tässä versiossa pöytälevyn alla.
- 71) Lisävarusteena kahdelle pedelec-/sähköpyörälle saatava sisääntöntö- ja kuljetusjärjestelmä mahdollista vain yhdessä pedelec-takatallin kanssa.
- 75) Lisävaruste Tec-Tower jääkaappiyhdistelmä 153 l, molemmipuolinen oven avaus ja erillinen pakastelokero ja kaasu-uuni. Ei mahdollista, kun keittiön alakaapissa lisävarusteena kaasu-uuni.
- 77) Kalusteissa Edelirsche-sävy, yläkaappien etuosat kaksiväristä, kiiltävää Elfbein-mallia.
- 78) Linea progressiva -tyyli: kalusteissa kaksivärisen Goldakazie-sävy, yläkaappien etuosat kiiltävää Elfbein-mallia, yläkaappien alaosat himmeää helmenvalkoista.
- 80) Ohjaamon lisävaruste kosketusnäytöllä varustettu radio/moniceiver, jossa Bluetooth ja USB-liitäntä mobiililaitteiden yhdistämiseen (T: näyttötoiminto lisävarusteena saatavalle peruutuskameralle).
- 86) LED-taulutelevisio 24" sis. TV-telineen, kaiuttimet ja integroidun kontaktikytkimen johdottomasti televisioseinään yhdistettynä nukkumatilassa (vain yhdessä liitossetin kanssa).
- 87) LED-taulutelevisio 24" takaosassa kalusteisiin yhdistettynä (vain nukkumatilan TV-paketissa).
- 88) Kaiuttimet ohjaamossa (2x) ja istuinryhmässä (2x, liner-for-two: 4 x), DVB-T2-vastaanotto.
- 90) Valittaessa paketti vakiotilan tai vakio-plus-paketin joitakin yksittäisiä osia korvataan (polttoainesäiliö 60 l / 65 l) tai ne jäävät kokonaan pois (SOC wc-tuuletin, harmaaveden tyhjennysletku, valmius aurinkopaneelin liittäminen), jotta ajoneuvon painoa saadaan vähennettyä. Eri osien vaihtaminen tai jääminen pois on otettava huomioon pakettihinnassa ja se hyvitetään.
- 95) Kaasusoodattimen tilaus on suositeltavaa yhdessä lisävarusteena saatavan Truma DuoControl CS:n kanssa, koska Truma DuoControl -laitteen valmistaja ei myönnä takuuta, mikäli kaasun paineensäädin tai venttiilit lakkaavat toimimasta tai niissä ilmenee puutteita nestekaasussa olevan öljyn tai muiden vierasainesten vuoksi.
- 97) Ei yhdessä lisävarusteen MBUX 10,2" kanssa.
- 99) Nelisynterinen 2,0 litran moottori, maks. 400 Nm.
- 100) Peruutuskamerajärjestelmä Fiatin tietoviihdepaketin tai analogisen sijasta digitaalisen MBUX10,2" -järjestelmän yhteydessä mahdollista vain yksilinsisäisenä.
- 103) Paketti keittiö/kahvi ja lisävaruste jännitteemuunnin mahdollista c-compactline/c-tourer -malleissa vain yhdessä toisen akun kanssa (geeli/litium).
- 104) Digitaalinen yhdistelmämittaristo ja värinäyttö optimaaliseen verkottumiseen Fiatin multimediajärjestelmän 10,1" kanssa, 3D-navigointikarttojen ja ajoavustinjärjestelmien näyttämiseksi.
- 105) Hintatiedot ovat sitoumuksettomia hintasuosituksia. Koska kustannus- ja hintakehitys on hankintamarkkinoilla erittäin vaihtelevaa, eikä sitä siten pysty laskemaan hyvin pitkälle eteenpäin, pidämme oikeuden myyntikumppaneillemme tarjoamiemme hintojen mukautukseen vuoden aikana ja myös sitoumuksettomien hintasuositustemme vastaavaan mukautukseen. Pyrimme tietenkin pitämään markkinat joka hetki tietoisina hinnannuoduksesta. Suosittelemme kysymään autoliikkeen myyjältä sopimuksen solmimisajankohtana voimassa olevaa hintaa.
- 106) Akun varaustilan näyttö katsottavissa ilmaisesta sovelluksesta, latausautomaattiikka 18 A. Ei yhdistettävissä toiseen litiumioniakkuun.
- 107) SOG-wc-tuuletin, tuuletus katon kautta. Pohjaratkaisuissa 145 RB-LE, 147 RB-LE, 148 RB-QB SOG-wc-tuuletin, tuuletus pohjan kautta.
- 112) ei mahdollista nuovo-tyylin yhteydessä.
- 113) Lisävarusteet Alden kiertovesilämmitys ja Alden lämmönvaihdin saatavissa pohjaratkaisuun 148 RB-LE huhtikuusta 2025 lähtien



Täällä on lisätietoa erilaisista rengasmerkinnöistä

A series of horizontal dotted lines for writing, organized into two columns.



Tämän hinnaston tiedoista: Tämän hinnaston ilmestyessä mitkään edelliset hinnastot eivät ole enää voimassa. Tämän esitteen painoon menon, heinäkuun 2024, jälkeen on mallivuoden aikana saattanut tulla muutoksia. Valmistaja pidättää oikeuden tarvittaviin rakenne- ja muotomuutoksiin, mikäli ne tehdään teknisen kehityksen vuoksi ja ovat asiakkaan kannalta kohtuullisia, varustemuutoksiin, poikkeamiin väriyhdistelmissä tai yksittäisissä värisävyissä tai materiaalien ominaisuuksissa sekä valmistajan puolelta tehtäviin muutoksiin toimituksen sisällössä. Tämä koskee myös väripoikkeamia perusajoneuvoissa, mikäli ne johtuvat perusajoneuvon valmistajien tekemistä muutoksista. Anna jälleenmyyjän, autoliikkeen myyjän, neuvoa sinua kattavasti tuotteiden ja mallistojen nykyisestä varustetilasta.

Ajoneuvojen toimitussisältöä, ulkonäköä, tehoa, mittoja ja painoja koskevat tiedot vastaavat esitteen painoon menon ajankohtana olevia tietoja - poikkeamat tehdastoleranssien puitteissa ( $\pm 5\%$  enintään) ovat mahdollisia ja sallittuja. Ota huomioon, että ajoneuvot on kuvattu esitteessä osittain lisähintaisten lisävarusteiden kanssa sekä joissakin yksittäisissä tapauksissa myös varusteominaisuuksilla, jotka eivät vastaa vakiomallia eivätkä myöskään ole tilattavissa lisävarusteina.

Osittainenkin jälkipaino on sallittua vain Carthago Reisemobilbau GmbH:n etukäteen siihen antamalla kirjallisella luvalla. Tämän esitteen tiedot vastaavat Saksan tieliikennelain määräyksiä. Oikeus erehdyksiin ja painovirheisiin pidätetään. Kaikki tiedot perustuvat Saksan markkinoilla vallitseviin määrittäisiin ja ominaisuuksiin.

Esite painettu Saksassa.

© Carthago Reisemobilbau GmbH, 88326 Alendorf,  
Puh. +49 7525 920 00