

# Integroidut 25

c-compactline | C1-tourer | C2-tourer | chic c-line | chic e-line | chic s-plus | liner-for-two



HINNASTO 25.1 FI  
voimassa 1.8.2024 alkaen

**carthago**<sup>®</sup>  
Das Reisemobil.

**Painoa koskevat ohjeet** 3-6  
**Premiumluokan suurin alustavalikoima** 7

3.5 tons

4.25 tons



**FIAT**  
AL-KO

**c-compactline** 8-13

Carthagon premiumluokan kompaktein matkailuauto. Kaupunkiajoon sopiva kapean ulkoleveyden ja kompaktin pituuden ansiosta

3.5 tons

4.2 tons



**FIAT**  
AL-KO

  
Mercedes-Benz  
AL-KO

**C1-tourer lightweight 3.5 t** 14-29

C1-tourer lightweight 3.5 t -mallit vakuuttavat älykkäällä kevytrakenteella, joka tarjoaa maksimaalista mukavuutta ja käytännölläisen varustelun alhaisella omapainolla 3,5 t luokassa.

**C1-tourer comfort 4.2 t** 14-29

Urheilullinen, näyttävä ja kotoisa. C1-tourer comfort 4.2 t sopii täydellisesti rekisteröitäväksi 3,5 t painoluokan yläpuolelle ja siinä yhdistyvät ehdoton asumismukavuus ja käytännölläisyys ilman kompromisseja.

3.5 tons

4.2 tons



  
Mercedes-Benz  
AL-KO

**C2-tourer lightweight 3.5 t** 30-39

C2-tourer lightweight 3.5 t -mallit vakuuttavat älykkäällä kevytrakenteella, joka tarjoaa maksimaalista mukavuutta ja käytännölläisen varustelun alhaisella omapainolla 3,5 t luokassa.

**C2-tourer comfort 4.2 t** 30-39

urheilullinen, näyttävä ja kotoisa. C2-tourer comfort 4.2 t sopii täydellisesti rekisteröitäväksi 3,5 t painoluokan ulkopuolelle ja siinä yhdistyvät ehdoton asumismukavuus ja käytännölläisyys ilman kompromisseja.



**FIAT**  
AL-KO  
YA/TA

  
Mercedes-Benz  
AL-KO  
YA/TA

**chic c-line / chic c-line superior / chic c-line XL** 40-53

Carthago linerluokan viehätys: tyylikäs, mukava ja ylellinen



**FIAT**  
AL-KO  
YA/TA

  
Mercedes-Benz  
AL-KO  
TA

**chic e-line / chic e-line XL** 54-65

Carthago linerluokan huippumalli: mukavampi, omavaraisempi, riippumattomampi



**IVECO DAILY**  
5,6 t/6,7 t

**chic s-plus / chic s-plus XL** 66-73

Carthagon linerluokan tehopaketti Iveco Daily -alustalla, 5,6 t / 6,7 t, vahva takaveto / paripyörät



**FIAT**  
AL-KO  
YA/TA

**IVECO DAILY**  
5,6 t/6,7 t

**liner-for-two** 74-83

Pyöreä lounge-istuinryhmä takaosassa, sähkökäyttöinen TV-lepotuoli, ainutlaatuinen neljän tilan suunnittelu

**Vinkkejä ja lisää varusteluohjeita** 84-85

**Yleisiä ohjeita ja alaviitteet** 86-87

# TÄRKEITÄ LAKIA KOSKEVIA JA TEKNISIÄ OHJEITA MATKAILUAUTOSI JA SEN KOKOONPANON VALINNASTA

Jokainen matkailuauto on sallittu tieliikenteessä vain määrättyyn maksimipainoon asti, jota ei ajokäytössä saa missään tapauksessa ylittää. Matkailuautosi tai retkeilyautosi (seuraavassa: ”matkailuauto”) ja sen varustelun valinnassa on siksi erityisen tärkeää huomioida matkailuauton painolle asetetut tekniset ja lakisääteiset rajat. Niillä on ratkaiseva merkitys suunniteltaessa ajoneuvoa konfiguraattorissa ja ennen kaikkea valittaessa lisäksi haluttavia varusteita (varustelupaketteja ja lisävarusteita).

Matkailuauton painoa koskevat tekniset ja lakisääteiset määritelmät on säädetty EU-täytäntöönpanoasetuksessa nro 2021/535 (kesäkuuhun 2022 asti: EU-täytäntöönpanoasetus nro 1230/2012). Tämä on voimassa yhdenmukaisesti Euroopan unionin sisällä. Helpottaaksemme matkailuautosi ja sen kokoonpanon valintaa niin, että lakisääteiset ja tekniset säännökset on otettu huomioon, olemme seuraavassa selvittäneet tämän asetuksen tärkeimpiä käsitteitä ja sääntöjä. Lisäksi annamme joitakin ohjeita, jotka ovat erittäin tärkeitä ajoneuvoosi tehtaamme tarjonnasta saatavan kokoonpanon sekä lisäksi haluttavien varusteiden (varustelupakit ja lisävarusteet) suhteen. Lue nämä ohjeet huolellisesti ennen kuin tilaat ajoneuvon ja siihen tulevan varustelun. Jälleenmyyjämme auttavat myös mielellään sinua matkailuauton ja sen varustelun valinnassa.

## 1. SUURIN TEKNISESTI SALLITTU KOKONAISMASSA

Suurin teknisesti sallittu kokonaismassa kuvaa valmistajan määrittämää, pohjaratkaisusta riippuvaa suurinta sallittua painoa, jonka verran matkailuautosi saa enintään painaa lastatussa tilassa (esim. 3 500 kg, 4 500 kg). Tämä merkitään rekisteröintitodistuksen osaan I. Suurinta teknisesti sallittua kokonaismassaa koskevan tiedon näet jokaisen pohjaratkaisun osalta myyntiasiakirjojemme (esim. hinnaston) teknisistä tiedoista.

Kuva hinnastossa:

c-compactline		
	I 138 DB	I 141 LE
Perusajoneuvo	Fiat Ducato	Fiat Ducato
Vaihteisto	8 vaihteen automaattivaihteisto	8 vaihteen automaattivaihteisto
Vakioalusta	AL-KO-matalarunko 35 light	AL-KO-matalarunko 35 light
Perusmoottori	Diesel 2,2 l (140 hv / 103 kW)	Diesel 2,2 l (140 hv / 103 kW)
Pituus/leveys/korkeus (mm) <sup>1) 2) 3)</sup>	6410 / 2120 / 2920	6650 / 2120 / 2920
Akseliväli (mm)	3 525	3 525
Kaksoispohjan korkeus / kaksoispohjan säilytystila (mm)	220 / 460	220 / 460
Seisomakorkeus asuintilassa (mm)	1980	1980
Takatalin sisäkorkeus (mm)	1200	1200
Takatalin oven leveys/korkeus apukuljettajan puoli (mm)	925 x 1140	1050 x 1140
Takatalin oven leveys/korkeus kuljettajan puoli (mm)	680 x 1140	850 x 1140
Teknisesti sallittu kokonaispaino (kg) <sup>4)</sup>	3500 / 4250*	3500 / 4250*
Ajokuntoisen ajoneuvon massa (kg) <sup>5)</sup>	2955	2995
Valmistajan lisävarusteille vakiona määrittämä enimmäismassa (kg) <sup>7)</sup>	183	139
Vetopaino maks. (kg) <sup>10)</sup>	2 000	2 000
Korkein henkilöluuku turvavöin (vakiona) <sup>11)</sup>	4	4

Ajoneuvon suurinta teknisesti sallittua kokonaismassaa (esim. 3 500 kg) ei saa ajokäytössä missään tapauksessa ylittää. Mikäli ajokäytössä oleva ajoneuvo ylittää teknisesti sallittua kokonaismassan, katsotaan se liikennenerikkomukseksi ja ylikuormasta voi joutua maksamaan sakkoo. Suosittelemme siksi tarkistamaan ja varmistamaan aina ennen ajoon lähtöä, ettei ajoneuvo ylitä suurinta teknisesti sallittua kokonaismassaa (esim. 3 500 kg).

## 2. AJOKUNTOISEN AJONEUVON MASSA

Ajokuntoisen ajoneuvon massa vastaa tehtaan asentamalla vakiovarusteilla varustetun ajoneuvon (oma-)painoa (mukaan luettuina voiteluaineet, työkalut, varapyörä ja vähintään 90-prosenttisesti täytetty polttoainesäiliö) sekä lisäksi kuljettajan painoa, jonka suuruudeksi on määritetty 75 kg.

Ajokuntoisen ajoneuvon massa eli paino ajovalmiina sisältää olennaisesti seuraavat kohdat:

- ajoneuvon omapaino sekä asunto-osa ja täytetyt käyttöaineet, kuten voitelurasvat, öljyt ja jäähdytysnestee; vakiovarusteet, eli kaikki tehtaalla asennettuun toimitussisältöön vakiona sisältyvät varusteet;
- 100-prosenttisesti täytetty raikasvesisäiliö ajokäytössä (ajotäyttö valmistajan tietojen mukaan. Valmistajan ajotäytöstä antamat tiedot näet myyntitiedoista (esim. hinnastoista). Se on mallisarjan mukaan 20 litraa tai 50 litraa) ja 100-prosenttisesti täytetty alumiinikaasupullo, jonka paino on 16 kg;
- 90-prosenttisesti täytetty polttoainesäiliö ja polttoaine;
- kuljettaja, jonka paino on todellisesta painosta riippumatta määritetty 75 kg:n suuruiseksi.

Ajokuntoisen ajoneuvon massassa on siis kyse valitsemasi ajoneuvomallin peruskokoonpanosta vakiovarusteilla varustettuna sekä kuljettajalle lain mukaan määritetystä 75 kg:n painosta. Se muuttuu valittaessa ajoneuvon lisää varusteita (varustelupaketteja, lisävarusteita).

Ajokuntoisen ajoneuvon massaa koskevat tiedot näet jokaisen pohjaratkaisun osalta myyntitiedoistamme (esim. hinnastoista).

Tärkeää on, että myyntitiedoissamme ajokuntoisen ajoneuvon massasta annettu arvo on sama kuin tyyppihyväksynnässä määritetty ja viranomaisten tarkastama vakioarvo. Lain mukaan on sallittua ja mahdollista, että sinulle toimitetun ajoneuvon massa ajokuntoisena voi tuotannosta johtuvien toleranssien vuoksi poiketa myyntitiedoissa ilmoitetusta nimellisarvosta. Lain mukaan sallittu toleranssi on  $\pm 5\%$ . Tällä EU-lainsäätäjällä on otanut huomioon, että alihankkijoiden toimittamien osien painovaihteluista sekä tuotantoprosessista ja sääolosuhteista johtuen ajokuntoisen ajoneuvon massassa on määrättyä vaihtelua. Ota tämä huomioon matkailuauton ja sen kokoonpanon valinnassa.

Näiden (sallittujen) tuotannosta johtuvien painopoikkeamien selventämiseksi seuraava esimerkkilaskelma:

Ajokuntoisen ajoneuvon massa myyntitietojen mukaan:	2 900 kg
Lain mukaan sallittu toleranssi $\pm 5\%$ :	145 kg
Ajokuntoisen ajoneuvon massan sallittu vaihteluväli lain mukaan:	2 755–3 045 kg

Ajokuntoisen ajoneuvon massan sallitun painopoikkeaman todellisen vaihteluvälin näet jokaisen pohjaratkaisun osalta myyntiesitteidemme teknisistä tiedoista. Valmistajana teemme kaikkemme rajoittaaksemme painovaihtelut vähimmäismittaan, joka tuotantoteknisesti on mahdollista. Lain mukaan sallitun toleranssialueen sisällä ylös- tai alaspäin tapahtuvia poikkeamia esiintyy siksi vain hyvin harvoin. Täysin niitä ei kuitenkaan voida välttää, vaikka tuotantoprosessia jatkuvasti parannetaan teknikaltaan.

Sen varmistamiseksi, että kaikki todellisuudessa toimitetut ajoneuvot noudattavat laissa sallittua toleranssia, me valmistajina tarkastamme ajoneuvon todellisen painon sekä sen, että sallittua  $\pm 5\%$  prosentin toleranssia ei ole ylitetty, punnitsemalla ajoneuvon valmistuksen jälkeen tuotantolinjan päässä. Ajoneuvosi tuotantolinjan päässä punnitun todellisen painon saat tietää jälleenmyyjältä. Näin olet täysin selvillä siitä, jos ajoneuvossasi mahdollisesti on todellinen painopoikkeama.

### 3. ENINTÄÄN SALLITTUJEN ISTUMAPAikkoJEN MÄÄRÄ / MATKUSTAJIEN MASSA

Ajon aikana enintään sallittujen istumapaikkojen määrän olemme valmistajina määrittäneet tyyppihyväksyntämenetelmässä. Enintään sallittujen istumapaikkojen määrästä saadaan matkustajien massa. Matkustajien massa on jokaisen meidän valmistajina ajoneuvon määrittämän sallitun istumapaikan kohdalla 75 kg riippumatta siitä, kuinka paljon matkustajat todellisuudessa painavat. Tässäkin on kyseessä laissa määritetty laskentatapa. Koska kuljettajan massan laskennallinen 75 kg on laskettu mukaan jo ajokuntoisen ajoneuvon massa (katso tätä koskien kohta 2.), ei sitä enää huomioida matkustajien massassa. Matkailuautossa, jossa on neljä sallittua istumapaikkaa, matkustajien massa on siis  $3 \times 75 \text{ kg} = 225 \text{ kg}$ .

Myyntiesitteissä ja hinnastoissa annettu tieto enintään sallittujen istumapaikkojen määrästä perustuu kyseisen ajoneuvon painon vakiovarusteiden kanssa ilman lisävarusteita (katso lisävarusteista kohta 4.), ja se ilmoittaa niiden henkilöiden maksimimäärän, jolle löytyy istumapaikka ajon ajaksi. Näiden istumapaikkojen määrä riippuu kuitenkin ajoneuvon painosta ja akselipainosta. Se voi siis vähentyä lisäksi haluttavien varusteiden vuoksi (valittaessa esimerkiksi varustelupaketteja tai lisävarusteita) ja on tällöin saavutettavissa mallin mukaan vain sallitun kokonaispainon korotuksella ja/tai jättämällä lisävarusteita pois.

### 4. TODELLINEN MASSA JA LISÄVARUSTEET

Ajokuntoisen ajoneuvon massaa (katso tästä kohta 2.) ja tehtaalla ajoneuvon konkreettisesti asennettujen lisävarusteiden (varustelupaketit, lisävarusteet) massaa nimitetään yhdessä ajoneuvon todelliseksi massaksi.

Ajoneuvosi todellista massaa koskevan tiedon näet sen luovutuksen jälkeen vaatimustenmukaisuusvakuutuksen kohdasta 13.2 (Certificate of Conformity, CoC), jonka myyjä antaa sinulle ajoneuvosi luovutuksen yhteydessä.

Ota huomioon, että myös vaatimustenmukaisuusvakuutuksessa (Certificate of Conformity, CoC) ilmoitetussa todellisessa massassa on kyse standardin mukaisesta arvosta. Koska ajokuntoisen ajoneuvon massa – todellisen massan elementtinä – pätee lain mukaan sallittu toleranssi  $\pm 5\%$  (katso tästä kohta 2.), voi myös todellinen massa poiketa vastaavasti ilmoitetusta nimellisarvosta.

Niin sanottuihin lisävarusteisiin luetaan laissa olevan määräyksen mukaan kaikki ne valinnaiset varusteosat, jotka voidaan asentaa ajoneuvon vakiovarusteiden lisäksi valmistajan eritteilyjen mukaisesti – eli tehtaalla – ja jotka asiakas voi tilata (esim. markiisi, polkupyörä- tai moottoripyöräteline, satelliittilaitteisto, aurinkopaneelit, uuni, jne.). Tilattavien varustelupakettien ja lisävarusteiden yksittäisten ja pakettien painojen tiedot näet myyntitiedoistamme, esimerkiksi hinnastoista. Tässä mielessä lisävarusteisiin eivät kuulu muut tarvikkeet, jotka myyjä tai sinä itse asennatte sen jälkeen, kun ajoneuvo on toimitettu tehtaalta.

## 5. VALMISTAJAN MÄÄRITTÄMÄ LISÄVARUSTEIDEN JA HYÖTYKUORMAN ENIMMÄISMASSA

Koska myös lisävarusteiden asennusta koskevat lakisääteiset ja tekniset rajat, määritämme valmistajina jokaiseen pohjaratkaisuun ja ajoneuvoon niihin vakiovarusteiden lisäksi asennettavien lisävarusteiden enimmäismassan määrän (esimerkiksi valittaessa varustelupaketteja ja/tai lisävarusteita). Tätä arvoa ei saa ylittää ajoneuvoa ja sen kokoonpanoa valittaessa.

Valmistajan lisävarusteille määrittämää massaa koskevat tiedot näet myyntitiedoista (esim. hinnastoista)

c-compactline		
	I 138 DB	I 141 LE
Perusajoneuvo	Fiat Ducato	Fiat Ducato
Vaihteisto	8 vaihteen automaattivaihteisto	8 vaihteen automaattivaihteisto
Vakioalusta	AL-KO-matalarunko 35 light	AL-KO-matalarunko 35 light
Perusmoottori	Diesel 2,2 l (140 hv / 103 kW)	Diesel 2,2 l (140 hv / 103 kW)
Pituus/leveys/korkeus (mm) <sup>1) 2) 3)</sup>	6410 / 2120 / 2920	6650 / 2120 / 2920
Akseliväli (mm)	3 525	3 525
Kaksoispohjan korkeus / kaksoispohjan säilytystila (mm)	220 / 460	220 / 460
Seisomakorkeus asuintilassa (mm)	1 980	1 980
Takatalin sisäkorkeus (mm)	1 200	1 200
Takatalin oven leveys/korkeus apukuljettajan puoli (mm)	925 x 1 140	1 050 x 1 140
Takatalin oven leveys/korkeus kuljettajan puoli (mm)	680 x 1 140	850 x 1 140
Teknisesti sallittu kokonaispaino (kg) <sup>4)</sup>	3500 / 4250*	3500 / 4250*
Ajokuntoisen ajoneuvon massa (kg) <sup>5)</sup>	3500 / 4250*	3500 / 4250*
Valmistajan lisävarusteille vakiona määrittämä enimmäismassa (kg) <sup>7)</sup>	2955	2995
Vetopaino maks. (kg) <sup>8)</sup>	2 000	2 000
Korkein henkilöluuku turvavöin (vakiona) <sup>9)</sup>	4	4

Valmistajan lisävarusteille määrittämällä suurimmalla sallitulla massalla halutaan varmistaa, että lain mukaan määrätty, niin sanottu vähintään tarvittava hyötymassa on valmistajan luovutettua ajoneuvon myös todella käytettävissä mukaan otettavien tavaroiden lastaukseen. Lisävarusteita voidaan siis tilata ja asentaa tehtaalla vain niin paljon, että matkatavaroille ja muille tarvikkeille jää vielä riittävästi painovaraa (niin sanottu hyötymassa) ilman, että teknisesti sallittu kokonaismassa ylittyy.

Hyötymassa lasketaan siten, että suurimmasta teknisesti sallitusta kokonaismassasta (katso kohta 1.) vähennetään ajokuntoisen ajoneuvon massa (nimellisarvo myyntitietojen mukaan, katso kohta 2.), matkustajien massa (katso kohta 3.) ja valmistajan lisävarusteille määrittämä suurin sallittu massa.

Matkailuautoille EU-lainsäätäjät on määrittänyt, miten suuri matkatavaroille ja muille kuin tehtaalla asennetuille tarvikkeille jäävän hyötymassan on vähintään oltava. Tämä vähintään tarvittava hyötymassa lasketaan seuraavasti:

$$\text{hyötymassa kg} \geq 10 * (n + L)$$

jossa: n on matkustajien enimmäismäärä kuljettaja mukaan luettuna ja L on ajoneuvon kokonaispituus metreinä (pilkun jälkeinen kohta mukaan luettuna).

Matkailuautossa, jonka pituus on 7 m ja jossa on 4 sallittua istumapaikkaa (kuljettaja mukaan luettuna), vähintään tarvittava hyötymassa on siis esim.  $10 \text{ kg} * (4 + 7) = 110 \text{ kg}$ .

Huomioi matkailuautosi kokoonpanon valinnassa, ettei vähintään tarvittava hyötymassa saa alittua.

Jotta vähintään tarvittava hyötymassa säilyy, jokaiselle ajoneuvomallille on olemassa suurin tilattavissa oleva lisävarusteiden yhdistelmä. Edellä mainitussa esimerkissä, jossa vähintään tarvittava hyötymassa on 110 kg, lisävarusteiden kokonaismassa saa ajoneuvossa, jossa on neljä sallittua istumapaikkaa (kuljettaja mukaan luettuna) ja jonka ajokuntoinen massa eli paino ajovalmiina on 2 900 kg, olla esim. enintään 265 kg:

3 500 kg	suurin teknisesti sallittu kokonaismassa
- 2 900 kg	ajokuntoisen ajoneuvon massa
- 3 x 75 kg	matkustajien massa
- 110 kg	hyötymassa
= 265 kg	lisävarusteet

Huomioi, että tämä laskelma perustuu tyyppi hyväksynnässä ajokuntoisen ajoneuvon massalle määritettyyn vakioarvoon ilman, että ajokuntoisen ajoneuvon massalle sallittuja painopoikkeamia (katso tästä kohta 2.) on otettu huomioon. Jos lisävarusteiden suurin sallittu arvo (esimerkissä) 265 kg käytetään lähes kokonaan tai kokonaan, voi silloin ajokuntoisen ajoneuvon massan painopoikkeaman ollessa ylöspäin käydä niin, että vähintään tarvittava 110 kg:n hyötymassa säilyy edelleen laskennallisesti ajokuntoisen ajoneuvon massan vakioarvon käytössä, mutta todellisuudessa vastaavaa kantavuutta ei enää ole.

Tästäkin esimerkkilaskelma ajoneuvosta, jossa on neljä sallittua istumapaikkaa ja jonka todellinen punnittu massa ajokuntoisena on 1 prosentin verran nimellisarvon ylitse:

3 500 kg	suurin teknisesti sallittu kokonaismassa
- 2 929 kg	ajokuntoisen ajoneuvon todellinen paino (+ 1 % myyntitiedoissa ilmoitettuun 2 900 kg:n painoon)
- 3 x 75 kg	matkustajien massa
- 265 kg	lisävarusteiden massa
= 81 kg	todellinen lastausmahdollisuus (< hyötymassa 110 kg); vähintään tarvittava hyötymassa alittuu siis tässä esimerkissä 29 kg:n verran

Jotta tällainen vähintään tarvittavan hyötymassan alittuminen vältetään, valmistaja on vähentänyt lisävarusteiden tilattavissa olevaa massaa pohjaratkaisun mukaan. Lisävarusteiden rajoituksella halutaan varmistaa, että vähintään tarvittava hyötymassa, eli matkatavaroille ja muille tarvikkeille laissa määrätty vapaa massa, on valmistajan toimittamissa ajoneuvoissa myös todella käytettävissä lastaukseen.

Koska konkreettisen ajoneuvon todellinen paino määritetään vasta tuotantolinjan päässä tapahtuvassa punnituksessa, ei voida kokonaan poissulkea, etteikö harvinaisissa poikkeustapauksissa tästä lisävarusteiden rajoituksesta huolimatta ilmene tilannetta, jossa vähintään tarvittava hyötymassa ei olekaan varmistettu tuotantolinjan päässä. Vähintään tarvittavan hyötymassan varmistamiseksi myös näissä tapauksissa valmistaja tarkastaa ennen ajoneuvon toimitusta yhdessä jälleenmyyjän ja sinun kanssasi, korotetaanko esimerkiksi ajoneuvon kokonaismassaa, vähennetäänkö sallittuja istumapaikkoja tai poistetaan lisävarusteita painon vähentämiseksi siten, että sinulle toimitetaan ajoneuvo, joka tarjoaa sinulle laissa määrätyn vähintään tarvittavan hyötymassan. Tehtaan tarjoamien lisävarusteiden painot näet myyntitiedoista (esim. hinnastoista).

Kuva hinnastossa:

Tuotenumero		€ sis. 25,5 % ALV	kg
<b>Alusta Fiat Ducato</b>			
310051	Moottori 140 hv / 103 kW, Euro 6e, f35 light, 8 vaihteen automaattivaihteisto <sup>67) 68)</sup>	Vakiona	-
310055	Moottori 180 hv / 132 kW, Euro 6e, f35 light, 8 vaihteen automaattivaihteisto	4.790	-
310071	Moottori 180 hv / 132 kW, Euro VIe, f40 heavy, 8 vaihteen automaattivaihteisto	7.360	46
310610	Polttoainesäiliö 60 l, ei 90 l (vain kun valittu f35 light)		-23
311810	Etuakselin vahvistetut jouset, parempi ajomukavuus <sup>57)</sup>	660	-
311815	AL-KO "ACS" High Performance etuakselin iskunvaimentimet <sup>57)</sup>	1.580	-
331620	Sumuvalot	370	1
311614	BI-LED-ajovalot (lähi- ja kaukovalot)	1.210	3
311400	Vetokoukku irrotettava	2.020	38
311300	Käsi käyttöiset takakujalat, auton tukemiseksi pysäköitynä	470	10

Lisävarusteiden (kaikki vakioisälttöön kuulumattomat varuste-osat) lisäpaino lisää ajoneuvon todellista massaa (= ajokuntoisen ajoneuvon massa ja lisäksi valittujen lisävarusteiden massa) ja vähentää hyötymassaa. Ilmoitettu arvo tarkoittaa kyseisen pohjaratkaisun vakiovarusteisiin tullutta lisäpainoa. Valittujen lisävarusteiden (varustelupaketit ja lisävarusteet) kokonaismassa ei saa ylittää valmistajan lisävarusteille määrittämää suurinta sallittua massaa.

## 6. AJOKUNTOISEN AJONEUVON MASSAN TOLERANSSIEN VAIKUTUKSET HYÖTYMASSAAN

Vähintään tarvittavasta hyötymassasta riippumatta sinun tulee ottaa huomioon, että tuotannosta johtuvat väistämättömät vaihtelut ajokuntoisen ajoneuvon massassa peilautuvat puolestaan jäljellä olevaan lastausmahdollisuuteen:

Kun tilaat esimerkiksi ajoneuvomme (vrt. kohta 5.) esimerkiksi lisävarusteilla, joiden kokonaismassa on 150 kg, saadaan laskennallisesti ajokuntoisen ajoneuvon massan vakioarvon perusteella 225 kg:n hyötymassa. Todellisuudessa käytettävissä oleva lastausmahdollisuus voi toleranssien vuoksi poiketa tästä arvosta ja olla suurempi tai pienempi. Jos ajoneuvosi massa ajovalmiissa tilassa on noin sallittu 1 % suurempi kuin myyntitiedoissa, esim. hinnastoissa, ilmoitettu, vähenee lastausmahdollisuus 225 kilosta 196 kiloon:

3 500 kg	suurin teknisesti sallittu kokonaismassa
- 2 929 kg	ajokuntoisen ajoneuvon todellinen paino (+ 1 % myyntitiedoissa ilmoitettuun 2 900 kg:n painoon)
- 3 x 75 kg	matkustajien massa
- 150 kg	todelliseen ajoneuvon tilatut lisävarusteet
= 196 kg	todellinen lastausmahdollisuus

Varmistaaksesi, että laskettu hyötymassa on todella käytettävissä, tulee sinun ajoneuvosi ja sen kokoonpanon valinnassa huomioida huolellisesti mahdolliset ja sallitut toleranssit ajokuntoisen ajoneuvon massassa. Suosittelemme lisäksi ehdottomasti punnitsemaan lastatun matkailuauton aina ennen matkaan lähtöä sopivan vaa'an päällä ja määrittämään matkustajien yksilölliset painot huomioiden, onko teknisesti sallittua kokonaismassaa ja teknisesti sallittua kokonaismassaa akselin päällä noudatettu.



Lisätietoa on verkkosivuillamme!

# Premiumluokan suurin alustavalikoima

## Valinta on sinun!

Etsitkö premium-matkailuautoa, joka vastaisi tarkasti toiveitasi? Mallisarjan ja mallin mukaan löydät meiltä jopa kolme erilaista perusajoneuvoa: Fiat Ducato, Mercedes-Benz Sprinter, jossa AL-KO-matalarunko Carthago special (light), yksittäis- tai teliakseliston kanssa, sekä Iveco Daily, jossa on kestävä tikapuurunko, takaveto ja paripyörät. Kaikilla kolmella perusajoneuvolla on sel-

keästi määritetyt edut – valitse se alusta, joka sopii parhaiten sinun tarpeisiisi. Yksi asia on kuitenkin kaikille alustavaihtoehdoille yhteistä: Carthago Premium-DNA -ajatteluun yhdistettynä syntyy matkailuautoja, jotka ovat ainutlaatuisen tyylikkäitä ja laadukkaita ja tarjoavat parhaan turvallisuuden. Siihen voit luottaa!



AL-KO



Mercedes-Benz

AL-KO

**IVECO**  
**DAILY**

5,6 t/6,7 t

Perusajoneuvo	Fiat Ducato			Mercedes-Benz Sprinter			Iveco Daily			
Saatavissa malliin	c-compactline (f35) / C1-tourer lightweight 3.5 t		c-compactline (f40) / C1-tourer comfort 4.2 t*** / chic c-line	chic e-line / liner-for-two		C1-tourer lightweight 3.5 t / C2-tourer lightweight 3.5 t	C1-tourer comfort 4.2 t*** / C2-tourer comfort 4.2 t*** / chic c-line / chic e-line		chic s-plus / liner-for-two	
Voimansiirto ja alusta										
Alustatyyppi	AL-KO-matalarunko special light		AL-KO-matalarunko Carthago special	AL-KO-matalarunko Carthago special	AL-KO-matalarunko Carthago special light 315 CDI		AL-KO-matalarunko Carthago special 415 CDI		Tikapuurunko	
Moottorisuositus	2,2 l ja 180 hv		2,2 l ja 180 hv	2,2 l ja 180 hv	2,0 l ja 170 hv			3,0 l ja 207 hv		
Päästöluokka	Euro 6e		Euro VIe	Euro VIe	Euro VI E			Euro VI E		
Vetotapa	etuveto		etuveto	etuveto	etuveto			takaveto ja paripyörät taka-akselissa		
Suurin sallittu kokonaispaino										
Alustavaihtoehdot	Yksittäisakselinen	Yksittäisakselinen	Teliakselisto	Yksittäisakselinen	Teliakselisto	Yksittäisakselinen	Yksittäisakselinen	Teliakselisto	5,6 t	6,7 t
Suurin teknisesti sallittu kokonaispaino (kg) *	3 500	4250 / 4500	5 500	4 800	5 500	3 500	4 500	5 500	5 800	6 700
Etuakselipaino enintään (kg) *	2 100	2 100	2 300	2 300	2 300	2 100	2 100	2 100	2 300	2 600
Taka-akselipaino enintään (kg) *	2 500	2 500	2 x 1700	2 700	2 x 1700	2 430	2 430	2 x 1800	3 700	4 690
Vetopaino enintään (kg) **	2 000	1 800	1 800	1 800	1 800	2 000	2 000	1 600	3 260	3 500
Yhdistelmän kokonaispaino (kg)	5 500	6 000	6 000	6 000	6 000	5 550	5 880		9 100	10 700

\* osittain lisävarusteiden yhteydessä

\*\* riippuen yhdistelmän kokonaispainosta

\*\*\* mallit c-compactline, C1-tourer / C2-tourer eivät ole saatavissa teliakselistolla

**Carthagon premiumluokan kompaktein matkailuauto:**

Kaupunkiajoon sopiva kapean ulkoleveyden ja kompaktin pituuden ansiosta

**Kevytpainoisten premiumluokka:**

- Tarkoituksenmukainen kantavuus myös 3,5 t -painoluokassa

**Kaksoispohjan kellari valtavalla, lämmitetyllä säilytystilalla:**

- Käyttökorkeus jopa 55,5 cm
- Pääsy ulkoa useamman luukun kautta. Sisältä mukavasti L-istuinryhmän sohvakan- nen tai auki käännettävän sivuistuinpenkin kautta (riippuen mallista) sekä asuintilan suuresta lattialuukusta
- Suuri, keskellä oleva läpilastattava säilytysti- la (sisäkorkeus 22 cm), jossa syvälle laskettu säilytyskellari (käyttökorkeus 46 cm), helppo lastata myös asunto-osan XL-oven puolelta suuresta lattialuukusta
- Koko kaksoispohjan kellari lämmitetty läm- pöä varastoivalla toiminnolla

**AL-KO-matalarunko Carthago special light:**

- Sallittu kokonaispaino 3,5 t - 4,25 t

**Carthagon Liner-premiumluokan korirakenne:**

- Luja koriliitos kannatinpalkkien avulla (katto-seinä / lattia-seinä)
- Täysin puuton rakenne, vettähytkivä RTM-kovavaahteriste
- Sisäseinät ja katon sisäpuoli alumiinia
- Mikrokuituinen eristävä seinäverhous

**Perusajoneuvo****Fiat Ducato ja AL-KO-matalarunko Carthago special light**

- Moottori: Diesel 2,2 l Multijet 3, jossa AdBlue (19 l), 140 hv / 103 kW, nelisynterinen, 350 Nm, Euro 6d Final, etuveto
- **8-vaihteinen automaattivaihteisto vakiona**
- Polttoainesäiliö 90 l
- Kitkarenkaat (M+S)
- Sivutuulivavustin, vakionopeussäädin, ABS, ESP, ASR, elektroninen ajonesto, hill holder -mäkilähtöavustin, Hill Descent Control, Traction Plus -vedonhallintajärjestelmä, perävaunun vakaudenhallinta, hätäjar- rutusjärjestelmä<sup>65)</sup>
- Riippuvat sivupeilit "Carthago best view", sivupeilien runko musta/ valkoinen, säädettävät ja lämmitettävät
- Airbag kuljettaja/apukuljettaja<sup>11)</sup>
- Start-Stop-järjestelmä
- Ilmastointi, manuaalinen
- Hansikaslokero
- LED-päiväajovalot
- Roiskeläpät etu- ja taka-akselissa
- Korjaussarja Fix & Go

**Liner-premiumluokan korirakenne**

- 10 vuoden tiivistakuu
- Puuton korirakenne, lasikuitukatko ja -lattiapäällyste
- Katto-seinäliitos katon pyörityksellä ja kannatinpalkkeilla
- Kattokiskoissa sivuilla sadevedenpoisto
- Sivu- ja peräseinät alumiinia ulko- ja sisäpuolelta
- RTM-kovavaahteriste katossa, lattiasa ja sivuseinissä
- Lattian ja seinien liitos kauttaaltaan muotoon liimatuilla alumiini-kannatinpalkkeilla, kylmän eristys
- Seinän ja katon kokonaisvahvuus 38 mm
- Ulkoluukut sivuseinien alkuperäistä materiaalia "Carthago Isoplus"
- Luukuissa tiivisteet sisä- ja ulkopuolella, ulkopuolen tiiviste roiskevesisuojausena
- Ulkoluukuissa ja asunto-osan ovessa piilosaranat
- Polttoainesäiliön luukku upotettu tasaisesti sivuseinään
- Sivuhelmat segmentteinä olevia alumiiniprofiileja
- 4-osainen takamaski, jossa erillinen takapuskuri
- Carthagon LED-takavalot C-muotoisina Carthago -merkeinä
- Asunto-osan ikkunat Seitz S4, kylmäsilattomat tuplakehykset ja eristävä lasi, hyttysverkko ja pimennysverho
- LED-ulkovalo asunto-osan oven yläpuolella, sadevesireuna
- Asunto-osan oven rappu sähkökäyttöinen, varoitusääni

**Ohjaamo**

- Kojelauta laskettu eteenpäin syvälle alas (katsekontakti ajorataan 2,77 metrin päässä)
- Tuulilasin pliseeverhossa eristävä kennorakenne
- Pimennysverho sivuikkunoiden eteen (liikkuu sivuttain)
- Etumaski lasikuitua, kaksikerroseriste
- Ohjaamon ovessa kaksoisalpalukitus, sähkökäyttöinen ikkunannostin ja ulkopuolella sadevesikouru
- Moottoritilan äänieristys
- Kuljettajan ja apukuljettajan turvavyölliset ja kääntyvät komfort-istui- met Aguti, verhoiltu asunto-osan kankaalla, pehmustetut käsinojat
- Kojelaudassa kätevä sivutaso sekä valmius peruutuskameran kiinteästi asennetulle näytölle, juomapullopidikke
- Ylävuoteen alapuolen verhous nahkaa, aurinkosuojat, LED-valospotit ja sivuilla olevat säilytyslokerot

**Kaksoispohjan kellari**

- Käyttökorkeus jopa 55,5 cm
- Lämmitettävä ja valaistu läpilastattava säilytystila
- Pääsy ulkoa useamman suuren luukun kautta
- Pääsy sisältä L-istuinryhmän kautta, jossa patentoitu asennus, sekä auki käännettävän sivuistuinpenkin (ei mallissa 141 LE) tai sisääntulossa olevan asuintilan lattialuukun kautta

- Läpilasattava säilytystila keskellä (sisäkorkeus 22 cm), alas laskettu säilytyskellari (käyttökorkeus 46 cm)

### Suuri takatalli

- Takatallin kuormitus enintään 350 kg
- Iso tallinovi apukuljettajan puolella, toinen ovi kuljettajan puolella
- Takatallin lattian ylä- ja alapuoli lasikuitua, luistonestopinta
- Kauttaaltaan pakkasenkestävästi eristetty ja lämmitetty
- Kiinnitysjärjestelmään kuuluu alumiininen kiinnityskisko sekä kahdeksan kiinnityssilmukkaa

### Sisätilat

- Epic-tyyli: Kalusteiden pinta Brillantesche-kuviointia, yläkaappien etuosat kiiltävää Elfenbein-sävyä

### Asuintila

- Seinien ja katon sisäpinnassa mikrokuituinen eristävä seinäverho
- L-istuinryhmä ja sivusohva (mallissa 141 LE ulos vedettävä sivuistuin)
- Sivuistuimen takana seinäverhoilu keinonahkaa (ei mallissa 141 LE)
- Asuintilan pöytä jalkapolkimesta 360° kääntyvä ja kahteen suuntaan liikuteltava
- Auki käännettävä kenkäkaappi istuinryhmän sokkelissa, kiinnitysjärjestelmä ja LED-tehostevalo
- Istuinpehmusteissa monikerroksinen premium-vahtomuovisuus ja selkää tukeva malli
- Durafix-kaksoisliitostekniikka: Kalusteosat ruuvattu ja yhdistetty tapeilla
- Luukkujen sulkimissa pehmeä vaimennus
- Verhojärjestelmä mukaan lukien koristevehot irrotettavissa

### Keittiö

- Keittiön työtason pinta naarmuuntumatonta liuskekivikuviointia
- Työtaso valaistu LED-valonauhalla
- Keittiöosassa ruokailuvälinelaatikko
- Erillinen jäteastia
- Keittiön vetolaatikat "easy glide" -rullalaakeroitu, soft-close-suljinmekanismi
- 3-osainen liesi, yksiosainen lasikansi, jämäkkä, emaloitu keittoritiä ja ruostumatonta terästä oleva pohja
- Pyöreä teräsallas työpöytätasoon upotettuna, monitoiminen kansi ja seinäkiinnitin työtason lisäämiseksi
- Metallinen vesihana, jonka alla mahtuu pesemään myös kattilat
- Slimtower, molemminpuolinen ovenavaus, erillinen pakastelokero, automaattinen energianlähteen haku 12 V / 230 V / kaasukäyttö
- Kattoluukku Mini-Heki

### Kylpyhuone ja pukeutumishuone

#### Pukeutumishuone ja tilanjakaja

- Pukeutumishuoneessa on lukittava ovi, joka erottaa sen muusta asuintilasta (ei mallissa 138 DB)

#### Yhdistetty WC/pesutila ja erillinen pyöreä suihku (malli 138 DB, 143 KB-LE)

- Pyyhetanko pyöreän suihkun yläpuolella
- Korkeussäädettävä käsisuihku kromatussa suihkutangossa
- Kattoluukku Mini-Heki
- Allaskaappi, jossa wc-paperipidike, peilikaappi

#### Kääntyvä Vario-pesutila (malli 141 LE)

- Sisäpuolella siirtoseinä, suuri peili ja pesuallas
- Portaaton käynti suihkuun, lattia samassa tasossa
- Korkeussäädettävä käsisuihku kromatussa suihkutangossa
- Kattoluukku Mini-Heki
- Suihkutilassa suihkun liukuovi, toimii samalla näkösuojana pukeutumishuoneessa
- WC-istuimen kansi puuta

### Nukkuminen

#### Ylävuode ohjaamon yläpuolella

- Vuoteessa sälelohja ja laadukkaat patjat
- Vuode laskettavissa erittäin matalalle: nousu sivuistuimen kautta
- Heilumaton alusta nukkumisasennossa, kirjajhylly ja LED-valospotit
- Ylävuoteen voi erottaa asuintilasta verholla

#### Kiinteät vuoteet takana

- Kaksiosainen, lämmitettävä ja alapuolelta tuulettuva sälelohja
- 7-vyöhykkeinen laadukas kylmävahtopatja
- Kattoluukku Mini-Heki
- Asunto-osan ikkuna peräseinässä vuoteen yläpuolella (malli 138 DB)

#### Pitkittäiset erillisvuoteet

- Pystyyn nostettava pääty
- Makuualan laajennus erillisvuoteiden välissä
- Vuoteiden alla olevat vaatekaapit upotettu kaksoispohjan kellariin, nostotoiminto ja jaetut patjat
- Kattoa kiertävät yläkaapit

### Ajoneuvon tekniikka

#### Vesi

- Raikasvesi- ja harmaaavesisäiliö lämmitetyssä kaksoispohjan kellarissa, puhdistusaukko asuintilan lattialuukun tai takatallin kautta käytettävissä (riippuen mallista)
- Vedentyhjennyskeskus keskeisellä paikalla kaksoispohjan kellarissa
- Hyvin vähän huoltoa tarvitseva painevesijärjestelmä

#### Kaasu

- Kaasupullokaappi takaosassa, käytettävissä omasta erillisestä ovesta
- Kaappiin mahtuu 2 x 11 kg kaasupullo
- Kaasun sulkuhana keittiössä

#### Sähköt

- Sähkökeskus takatallissa, sisältää laturin, sulakkeet, vikavirtasuojakytkimen, latausautomaatiikan 16 A, sammuu automaattisesti jännitteen laskiessa
- Lämmitetty akkukeskus, jossa 1 x 80 Ah geeliakku, kaksoispohjassa, pääsy lattian säilytyslokeroa kautta, päävirtakytkin
- Lämminilmälämmityksen digitaalinen käyttötaulu Truma CP+, ulko-oven yläpuolella suojuksen takana
- 230 V -pistorasia istuinryhmän alueella, sisäänkäynnissä, keittiössä, kylpyhuoneessa, takatallissa
- 12 V -pistorasia ohjaamossa (2 x)
- USB-pistorasia ohjaamossa (2 x)

#### Innovatiivinen valaistuskonsepti

- Kattolistassa lisäksi LED-valospotit ja epäsuora LED-valaistus
- LED-tehostevalo istuinryhmän sokkelissa
- Työvalo ja tunnelmavalistus kytkettävissä erikseen

### Lämmitys

- Lämminilmasuulakkeet ohjaamossa, kojelaudan etuosassa, asuintilassa, kaksoispohjan kellarissa ja takatallissa
- Kojelauta lämmitetty kohdistetusti pintojen lämmönsäteilyvaikutuksella
- Lattiasäteilylämmitys lämpöä varastoivan kaksoispohjan kautta



Fiat-mallit: Moottori 180 hv ja 8-vaihteinen automaattivaihteisto vakiona



Ennen kuin solmit sopimuksen, lue sivuilta 3-6 huolellisesti, mitä painotiedoissa on asetuksien mukaan otettava huomioon!



Vaihtoehtoisesti voit myös skannata QR-koodin ja saat tällöin samoin kaikki tärkeät ohjeet kaikesta painoa koskevasta!

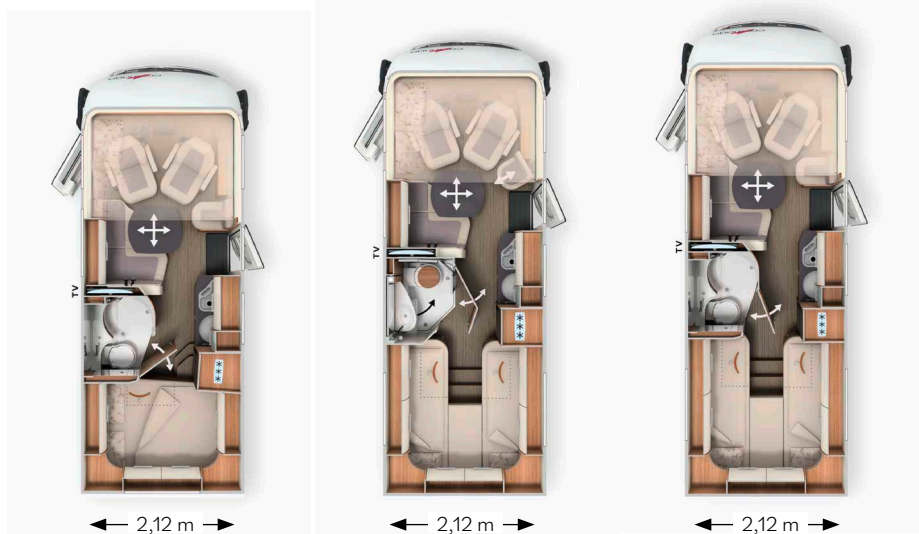

	I 138 DB	I 141 LE	I 143 LE
Perusajoneuvo	Fiat Ducato	Fiat Ducato	Fiat Ducato
Vaihteisto	8 vaihteen automaattivaihteisto	8 vaihteen automaattivaihteisto	8 vaihteen automaattivaihteisto
Vakioalusta	AL-KO-matalarunko 35 light	AL-KO-matalarunko 35 light	AL-KO-matalarunko 35 light
Perusmoottori	Diesel 2,2 l (140 hv / 103 kW)	Diesel 2,2 l (140 hv / 103 kW)	Diesel 2,2 l (140 hv / 103 kW)
Pituus/leveys/korkeus (mm) <sup>1) 2) 3)</sup>	6410 / 2120 / 2920	6650 / 2120 / 2920	6950 / 2120 / 2920
Akseliväli (mm)	3 525	3 525	3 800
Kaksoispohjan korkeus / kaksoispohjan säilytystila (mm)	220 / 460	220 / 460	220 / 460
Seisomakorkeus asuintilassa (mm)	1980	1980	1980
Takatallin sisäkorkeus (mm)	1200	1200	1200
Takatallin oven leveys/korkeus apukuljettajan puoli (mm)	925 x 1140	1050 x 1140	1050 x 1140
Takatallin oven leveys/korkeus kuljettajan puoli (mm)	680 x 1140	850 x 1140	850 x 1140
Teknisesti sallittu kokonaispaino (kg) <sup>9)</sup>	3500 / 4250*	3500 / 4250*	3500 / 4250*
Ajokuntoisen ajoneuvon massa (kg) <sup>6)</sup>	2955	2995	3065
Valmistajan lisävarusteille vakiona määrittämä enimmäismassa (kg) <sup>7)</sup>	183	139	66
Vetopaino maks. (kg) <sup>10)</sup>	2 000	2 000	2 000
Korkein henkilöluku turvavöin (vakiona) <sup>5)</sup>	4	4	4
Vuodepaikat (vakiona/lisävaruste)	4 / 5	4	4 / 5
Takavuoteen mitat (mm)	1960 x 1470 / 1350	2000 / 1900 x 850	2000 / 1900 x 850
Ylävuoteen mitat (mm)	1800 x 1600	1800 x 1600	1800 x 1600
Istuinryhmään tehtävä vuode (mm) **	1890 x 1100 / 675	-	1890 x 1100 / 675
Jääkaapin tilavuus / siitä pakastelokero (l)	133 / 12	133 / 12	133 / 12
Lämmitysjärjestelmä	Truma Combi 6 E	Truma Combi 6 E	Truma Combi 6 E
Raikasvesisäiliön tilavuus (l) <sup>52)</sup>	150	150	150
Raikasvesisäiliön tilavuus ajotäytönä (l)	20	20	20
Harmaavesisäiliön tilavuus (l)	140	140	140
Akkukapasiteetti (Ah)	80	80	80
Pistorasiat 230 V / 12 V / USB	5 / 2 / 2	5 / 2 / 2	5 / 2 / 2
Tuotenumero	110010	110025	110014

\* lisävaruste Fiat Ducato f40 heavy -alustamalli

\*\* lisävarusteen yhteydessä

<sup>2)</sup> Ajoneuvon kokonaisleveys vastaa ulkoseinästä ulkoseinäin mitattua mitta (pyöräkotelot sivulla noin: + 70 mm).

**Tuotenro**

216033

<b>Perus-plus-paketti</b>	<b>Paino</b>	<b>EUR</b>
	<b>kg</b>	<b>EUR</b>
<b>Alustavaihtoehdot</b>		
Carthagon pölykapselit		90
Latausmuunnin <sup>47)</sup>		220
Ohjaamon komfort-istuimissa kallistuksen- ja korkeudensäätö (eteen/taakse)		620
Radiovalmius ja kattoantenni, DAB+, kaiuttimet (4x) <sup>80)</sup>		480
Radio / moniceiver Pioneer 6,8" ja DAB+ <sup>80)</sup>		690
<b>Asunto-osan ja korin lisävarusteet</b>		
Midi Heki -kattoluukku ja LED-spotit L-istuinryhmän yläpuolella		730
Suuri takatallin ovi kuljettajan puolella		620
Asunto-osan XL-ovi "premium two 2.0" (leveys 63 cm) kaksoisalpalukituksella, ikkuna- ja hytysrullaverho		560
SOG wc-tuuletin, tuuletus katon kautta		390
Harmaaveden tyhjennysletku, helpottaa tyhjennystä		130
USB-pistorasia yläkaapissa takavuoteen yläpuolella		120
Erillisvarusteiden yhteishinta		4.650
<b>Pakettihinta</b>	<b>38,5</b>	<b>Vakiona</b>
<b>Säästät</b>		<b>4.650</b>
<b>LISÄHINTA</b> Fiatin multimediajärjestelmä 10,1", jossa navigointi, matkailuautojen reittiopas ja DAB+*	1	1.540
<b>LISÄHINTA</b> Mediakeskus Pioneer 9" jossa navigointi, matkailuautojen reittiopas, DAB+ <sup>19)</sup>	1	970

\* vain Fiatin Plus-alustapaketin yhteydessä

**Tuotenro**

216286

<b>Fiatin Plus-alustapaketti</b>	<b>Paino</b>	<b>EUR</b>
	<b>kg</b>	<b>EUR</b>
Ohjauspyörä ja vaihteen säätönappi nahkaa		330
Kojelaudan koristesarja: kromiset ilmaritilät		260
16 tuuman Fiat-alumiinivanteet f40 heavy -alustaan / f35 kun 8 vaihteen automaattivaihteisto		1.010
Monitoimiohjauspyörä (etäohjaus ohjauspainikkeista)		330
Automaattinen ilmastointi ohjaamossa <sup>33)</sup>		570
Induktiivinen matkapuhelimen latausalusta		360
Digitaalinen yhdistelmämittaristo ja värinäyttö kojelaudassa <sup>104)</sup>		380
Erillisvarusteiden yhteishinta		3.240
<b>Pakettihinta</b>	<b>-7</b>	<b>3.080</b>
<b>Säästät</b>		<b>160</b>

**Tuotenro**

216502

<b>Valmiussarja</b>	<b>Paino</b>	<b>EUR</b>
	<b>kg</b>	<b>EUR</b>
Valmius sähkökäyttöiselle kattotuulettimelle		260
Valmius aurinkopaneeleille		260
Valmius satelliittiantennille		260
Valmius peruutuskameralle (yksittäislinssille)		260
Erillisvarusteiden yhteishinta		1.020
<b>Pakettihinta</b>	<b>4,5</b>	<b>800</b>
<b>Säästät</b>		<b>220</b>

## Tuotenro

212009

Mediapaketti	Paino	
	kg	EUR
Peruutuskamerajärjestelmä, jossa kameran yksittäisinssi ja 7 tuuman värinäyttö kojelaudan sivussa		1.220
TV-nostomekanismi TV-kaappiin L-istuinryhmän yläpuolelle <sup>36)</sup>		750
Smart-LED-TV 24" <sup>39)</sup>		1.550
Erillisvarusteiden yhteishinta		3.530
<b>Pakettihinta</b>	<b>16</b>	<b>2.430</b>
<b>Säästät</b>		<b>1.090</b>
<b>LISÄHINTA</b> 138 DB, 143 LE: Design-TV-kaappi, jossa Smart-LED-TV 32" korvaa koon 24" <sup>39)</sup>	5,5	890
<b>LISÄHINTA</b> Kun peruutuskamerassa tuplalinssi ja suljinkansi yksittäisinssin sijaan <sup>83)</sup>	1	730

## Tuotenro

210730

Paketti keittiö/kahvi <sup>103)</sup> *	Paino	
	kg	EUR
Jännitteenmuunnin 12 voltista 230 volttiin, 1800 W, verkon ensisijaiskytkennällä* <sup>103)</sup>		2.070
Kapselikahvinkeitin ja liitossetti, sis. ulosvetojärjestelmän		340
Erillisvarusteiden yhteishinta		2.410
<b>Pakettihinta</b>	<b>11</b>	<b>2.050</b>
<b>Säästät</b>		<b>360</b>

\*Vain yhdessä asunto-osan toisen akun (geeli) tai litiumioniakun kanssa.

Tuotenumero		€ sis. 25,5% ALV	kg	I-138 DB	I-141 LE	I-143 LE
<b>Alusta Fiat Ducato</b>						
310051	Moottori 140 hv / 103 kW, Euro 6e, f35 light, 8 vaihteen automaattivaihteisto <sup>67) 68)</sup>	Vakiona	-	X	X	X
310055	Moottori 180 hv / 132 kW, Euro 6e, f35 light, 8 vaihteen automaattivaihteisto	4.790	-	○	○	○
310071	Moottori 180 hv / 132 kW, Euro VIe, f40 heavy, 8 vaihteen automaattivaihteisto	7.360	46	○	○	○
310610	Polttoainesäiliö 60 l, ei 90 l (vain kun valittu f35 light)		-23	○	○	○
311810	Etuakselin vahvistetut jouset, parempi ajomukavuus <sup>57)</sup>	660	-	○	○	○
311815	AL-KO "ACS" High Performance etuakselin iskunvaimentimet <sup>57)</sup>	1.580	-	○	○	○
331620	Sumuvalot	370	1	○	○	○
311614	BI-LED-ajovalot (lähi- ja kaukovalot)	1.210	3	○	○	○
311400	Vetokoukku irrotettava	2.020	38	○	○	○
311300	Käsi käyttöiset takakujalat, auton tukemiseksi pysäköitynä	470	10	○	○	○

<b>Kori ulkoa</b>						
410121	Asunto-osan XL-oven ja ohjaamon oven keskuslukitus "premium two 2.0"	490	0,5	○	○	○
410150	Turvalukot ohjaamon sekä asunto-osan ovesa	750	2	○	○	○
410520	Kattomarkiisi, kotelo alumiinia, kangas harmaa, pituus: 4,0 m	1.860	39	○	○	○
410560	Kattomarkiisi, kotelo alumiinia, kangas harmaa, pituus: 4,5 m	1.990	42,5	-	○	○
410660	Tuulilasin ja siviikkunoiden termopeite ulkopuolelle	490	6,5	○	○	○
410700	Ohjaamon sivu-/ovi-ikkunoiden eristävät tuplalasit	1.220	10,5	○	○	○
410840	Yksi ikkuna lisää takavuoteen alueella apukuljettajan puolella	440	6,5	○	X	X
410785	Kattoluukku Mini Heki ohjaamossa / ylävuoteen yläpuolella	370	3	○	○	○
410850	Sähkökäyttöinen kattotuuletin keittiöalueen yläpuolella <sup>22)</sup>	550	2,5	○	○	○

<b>Sähköt</b>						
510020	Toinen asunto-osan 80 Ah -geeliakku akkukeskuksessa	570	26	○	○	○
510056	Litiumioniakku 90 Ah, johon kuuluu akkutietokone, 80 Ah -geeliakun sijasta	950	-14,5	○	○	○
510053	Litiumioniakku 150 Ah, sis. akkutietokoneen ja erillisen kosketusnäytön <sup>55)</sup>	2.560	-9,5	○	○	○
510081	Aurinkopaneelit: 2 x 110 W <sup>12)</sup>	2.120	16,5	-	○	○
510180	Jännitteenmuunnin 12 voltista 230 volttiin, 1800 W, verkon ensisijaiskytkennällä <sup>103)</sup>	2.070	8	●	●	●
510255	Pistorasiapaketti lisäpistorasioilla (3 x 230 V, 2 x USB) <sup>45)</sup>	520	2,5	○	○	○
510201	Hälytyslaitteisto Carthago Security <sup>35)</sup>	1.510	3	○	○	○

Tuotenumero		€ sis. 25,5 % ALV	kg	I 138 DB	I 141 LE	I 143 LE
<b>Kaasu   vesi   muuta</b>						
610020	Truma DuoControl CS <sup>73)</sup>	470	3	○	○	○
610021	Kaasusuodatin Truma DuoControl CS -laitteistoon (suositus) <sup>95)</sup>	230	0,5	○	○	○
610045	Kaasupullojen ulosvetojärjestelmä (vain kun varusteena Truma DuoControl CS)	690	6	○	○	○
610140	Ulkosuihku lämmin/kylmä vesi takatallissa apukuljettajan puolella	370	2,5	○	○	○
610480	Takatallin lisävarustus huopaverhouksella, tavaraverkoilla	370	4,5	○	○	○
610500	Alumiinirihlalevy takatallille	190	11	○	○	○
<b>Keittiö   laitteet</b>						
550067	Kaasu-uuni, jossa grillitoiminto, keittiön alakaapissa <sup>37)</sup>	1.130	8,5	○	○	○
550287	Kapselikahvinkeitin ja liitossetti, sis. ulosvetojärjestelmän	340	3	●	●	●
<b>Lämmitys   ilmastointi</b>						
650040	Truma Combi 6E (lisäksi sähkövastus 2 x 900 W/230 V)	Vakiona	1	○	○	○
<b>Multimedia</b>						
710029	Mediakeskus Pioneer 9", jossa navigointi, matkailuautojen reittiopas, DAB+ <sup>19)</sup>	1.660	3	○	○	○
710160	Peruutuskamerajärjestelmä, yksittäisinssi, sis. 7 tuuman värinäytön <sup>82)</sup>	1.220	0,5	●	●	●
710180	Peruutuskamerajärjestelmä, tuplalinssi ja suljinkansi, sis. 7 tuuman värinäytön <sup>83)</sup>	1.960	1	○	○	○
710506	TV-nostomekanismi TV-kaappiin istuinryhmän yläpuolelle <sup>36)</sup>	750	11	●	●	●
710547	Smart-LED-TV 24" TV-nostomekanismiin/TV-telineeseen <sup>39)</sup>	1.550	5	●	●	●
910460	Toinen TV-liitäntä nukkumistilassa <sup>36)</sup>	360	1,5	-	○	○
710575	Huoltokamera harmaavesisäiliön tyhjennysaukon kohdalla <sup>85)</sup>	610	0,5	○	○	○
<b>Satelliittilaitteistot</b>						
750030	Satelliittilaitteisto Teleco Flatsat 65, CI-korttipaikka <sup>12)</sup>	3.000	13,5	○	○	○
750031	Satelliittilaitteisto Teleco Flatsat 65 Twin LNB toiselle TV:lle, CI-korttipaikka <sup>12)</sup>	3.230	27	-	○	○
<b>Sisätilat</b>						
810027	Casablanca-tyyli <sup>77)</sup>	730	-	○	○	○
810100	Mattosarja asuintilaan	390	7,5	○	○	○
810120	Mattosarja ohjaamoon	200	2	○	○	○
810440	Ylävuode jää pois, sen tilalla ohjaamoa kiertää yläkaapit	700	-10	○	○	○
810260	Takavuode Carawinx-jousitusmekanismilla sälepoijan sijaan	610	-2	○	○	○
810580	Istuinryhmä muutettavissa vuoteeksi <sup>69)</sup>	630	7,5	○	-	○
810726	Suihkussa asuintilan lattiaa muistuttava suihkun ritilä	240	3,5	○	-	○
<b>Asuintilan kankaat</b>						
850600	Barcelona - Antara-kangasyhdistelmä	Vakiona	-	X	X	X
850610	Venezia - Antara-kangasyhdistelmä	Vakiona	-	X	X	X
850620	Cambridge - Antara-kangasyhdistelmä	Vakiona	-	X	X	X
850304	London 25 -kangasyhdistelmä	Vakiona	-	X	X	X
850314	Paris-kangasyhdistelmä	450	-	○	○	○
850640	Davos - nahkajäljitelmä-kangasyhdistelmä	450	1	○	○	○
850710	Osittain nahka Efenbein - nahka-kangasyhdistelmä	1.580	2	○	○	○
850720	Osittain nahka Macchiato - nahka-kangasyhdistelmä	1.580	2	○	○	○
850690	Nahka Efenbein	3.910	3	○	○	○
850730	Nahka Sand (ei casablanca-tyylin yhteydessä)	3.910	3	○	○	○
850740	Nahka Macchiato	3.910	3	○	○	○
850501	Tyynty- ja päiväpeittoasetti: Koristetyyny, päiväpeitto ja muotolakanasetti <sup>26)</sup>	440	3,5	○	○	○

## Etevä tuhattaituri

### Kevytpainoisten premiumluokka:



- lightweight 3.5 t -mallit, joissa suurin sallittu kokonaisuudessa 3 500 kg ja 4 sallittua istumapaikkaa
- Innovatiivinen kevytrakenne mahdollistaa käytännölläheisen varustelun 3,5 t luokassa

### Kaksoispohjan kellari valtavalla, lämmitetyllä säilytystilalla:



- Käyttökorkeus jopa 55,5 cm
- Pääsy ulkoa useamman luukun kautta. Sisältä mukavasti L-istuinryhmän sohvakan- nen tai auki käännettävän sivuistuinenkin kautta (riippuen mallista) sekä asuintilan suuresta lattialuukusta
- Suuri, keskellä oleva läpilastattava säilytystila (sisäkorkeus 22 cm), jossa syvälle laskettu säilytyskellari (käyttökorkeus 46 cm), helppo lastata myös asunto-osan XL-oven puolelta suuresta lattialuukusta
- Koko kaksoispohjan kellari lämmitetty läm- pöä varastoivalla toiminnolla

### AL-KO-matalarunko Carthago special light / special:



- Sallittu kokonaispaino 3,5 t - 4,5 t

### Carthagon Liner-premiumluokan korirakenne:



- Luja koriliitos kannatinpalkkien avulla (katto-seinä / lattia-seinä)
- Täysin puuton rakenne, vettähylyvä RTM-kovavaahtoeriste
- Sisäseinät ja katon sisäpuoli alumiinia
- Mikrokuituinen eristävä seinäverhous

### Perusajoneuvo

- AL-KO-matalarunko special (comfort 4.2 t) tai special light (lightweight 3.5 t)
- LED-päiväajovalot
- Airbag kuljettaja/apukuljettaja <sup>11)</sup>
- Roiskeläpät etu- ja taka-akselissa
- Korjaussarja Fix & Go
- Kitkarenkaat (M+S)
- Riippuvat sivupeilit "Carthago best view", sivupeilien runko musta/ valkoinen, säädettävät ja lämmitettävät

### Fiat Ducato ja AL-KO-matalarunko Carthago special (light)

- Moottori: Diesel 2,2 l Multijet 3, jossa AdBlue (19 l), 140 hv / 103 kW, nelisynterinen, 350 Nm, Euro 6e, etuveto (mallit lightweight 3.5t)
- Moottori: Diesel 2,2 l Multijet 3, jossa AdBlue (19 l), **180 hv / 132 kW**, nelisynterinen, 350 Nm, Euro VIe, etuveto (mallit comfort 4.2 t)

### 8-vaihteinen automaattivaihteisto vakiona

- Polttoainesäiliö 60 l
- Sivutuulivavustin, vakionopeussäädin, ABS, ESP, ASR, elektroninen ajo- nesto, hill holder -mäkilähtöavustin, Hill Descent Control, Traction Plus -vedonhallintajärjestelmä, perävaunun vakaudenhallinta, hätäjarrutusjärjestelmä <sup>65)</sup>
- Start-Stop-järjestelmä
- Ilmastointi, manuaalinen
- Hansikaslokero

### Mercedes-Benz Sprinter ja AL-KO-matalarunko Carthago special (light)

- Moottori: Diesel 2,0 l ja AdBlue (22 l), 150 hv / 110 kW, nelisynterinen, 330 Nm, Euro VI E, 6-vaihteinen vaihteisto, etuveto
- 16 tuuman teräsvanteet
- Polttoainesäiliö 65 l
- Avaimeton käynnistys ja start/stop-painike
- Sivutuulivavustin, mäkilähtöavustin, ABS, ASR, EBV, ESP
- Aktiivinen jarrutusavustin ja aktiivinen vireystilan valvonta
- Mukipidikkeet edessä, hansikaslokero apukuljettajan puolella
- Säilytyslokero kansi
- Ajovalojen automaattinen ohjaus
- Mercedes-Benz-hätäpuhelujärjestelmä, vikatilanteiden hallinta
- AGM-akku 12 V / 92 Ah
- Valmius asunto-osan oven keskuslukitukseen (johtosarja)
- Sähkökäyttöinen lämminilma-lisälämmitin ohjaamossa

### Liner-premiumluokan korirakenne

- 10 vuoden tiivistakuu
- Puuton korirakenne, lasikuitukatto ja -lattiapäällyste
- Katto-seinäliitos katon pyöristyksellä ja kannatinpalkeilla
- Kattokiskoissa sivuilla sadevedenpoisto
- Sivu- ja peräseinät alumiinia ulko- ja sisäpuolelta
- RTM-kovavaahtoeriste katossa, lattiassa ja sivuseinissä
- Lattian ja seinien liitos kauttaaltaan muotoon liimatuilla alumiini-kanna- tinpalkeilla, kylmän eristys
- Seinän ja katon kokonaisvahvuus 38 mm
- Ulkoluukut sivuseinien alkuperäistä materiaalia "Carthago Isoplus"
- Luukuissa tiivisteet sisä- ja ulkopuolella, ulkopuolen tiiviste roiskevesi- suojausena
- Ulkoluukuissa ja asunto-osan ovessa piilosaranat
- Polttoainesäiliön luukku upotettu tasaisesti sivuseinään
- Sivuhelmat segmentteinä olevia alumiiniprofiileja
- 4-osainen takaosa, jossa erillinen takapuskuri (mallit 145 RB-LE, 149 RB-LE: Moderni Dynamic Design -perä)
- Carthagon LED-takavalot C-muotoisina Carthago -merkkeinä
- Asunto-osan ikkunat Seitz S4, kylmäsiillattomat tuplakehykset ja eristävä lasi, hyttysverkko ja pimennysverho
- LED-ulkovalo asunto-osan oven yläpuolella, sadevesireuna
- Asunto-osan oven rappu sähkökäyttöinen, varoitusääni

## Ohjaamo

- Alas eteen laskettu kojelauta (katsekontakti ajorataan Fiat 2,77 metrin, Mercedes-Benz 3,77 metrin päässä)
- Tuulilasin pliseeverhossa eristävä kennorakenne
- Pimennysverho sivuikkunoiden eteen (liikkuu sivuttaan)
- Etumaski lasikuitua, kaksikerroseriste
- Ohjaamon ovesa kaksoisalpalukitus, sähkökäyttöinen ikkunannostin ja ulkopuolella sadevesikouru
- Moottoritalan äänieristys
- Kuljettajan ja apukuljettajan kääntyvät komfort-istuimet Aguti ”Road-liner”, Carthagon logo asuintilan verhoilussa, integroidut turvavyöt ja pehmustetut käsinojat
- Kojelauta nahkapäällysteisellä muotoilulla, kätevä sivutaso sekä valmius peruutuskameran kiinteästi asennetulle näytölle, juomapullopidike
- Ylävuoteen alapuolen verhous nahkaa, aurinkosuojat, LED-valospotit ja sivuilla olevat säilytyslokero

## Kaksoispohjan kellari

- Käyttökorkeus jopa 55,5 cm
- Lämmitettävä ja valaistu läpilastattava säilytystila
- Pääsy ulkoa useamman suuren luukun kautta
- Pääsy sisältä L-istuinryhmän kautta, jossa patentoitu asennus, sekä auki käännettävän tai nostettavan sivuistuinpenkin (ei mallissa 141 KB-LE) tai sisääntulossa ja keittiössä olevan asuintilan lattialuukun kautta
- Läpilastattava säilytystila keskellä (sisäkorkeus 22 cm), alas laskettu säilytyskellari (käyttökorkeus 46 cm)

## Suuri takatalli

- Takatallin kuormitus enintään 350 kg
- Iso tallinovi apukuljettajan puolella, toinen ovi kuljettajan puolella
- Takatallin lattian ylä- ja alapuoli lasikuitua, luistonestopinta
- Kauttaaltaan pakkasenkestävästi eristetty ja lämmitetty
- Kiinnitysjärjestelmään kuuluu alumiininen kiinnityskisko sekä kahdeksan kiinnityssilmukkaa

## Sisätilat

- Epic-tyyli: Brillantesche-sävyä olevat kalusteet, yläkaappien etuosat kiiltävää Eifenbein-sävyä (mallit 148 KB-LE, 149 RB-LE, 150 RB-LE)
- Casablanca-tyyli 2: Edelkirsche-sävyä olevat kalusteet, yläkaappien etuosat kaksiväriset kiiltävää Eifenbein-sävyä yhdistettynä antrasiitinmustan moderneihin kontrasteihin (141 KB-LE, 143 KB-LE, 145 RB-LE)

## Asuintila

- Seinien ja katon sisäpinnassa mikrokuituinen eristävä seinäverho
- L-istuinryhmä ja sivusohva (mallissa 141 KB-LE ulos vedettävä sivuistuin)
- Seinäverho siviustuimen takana keinonahkaa (mallista riippuen)
- Asuintilan pöytä jalkapolkimesta 360° kääntyvä ja kahteen suuntaan liikuteltava
- Auki käännettävä kenkäkaappi istuinryhmän sokkelissa, kiinnitysjärjestelmä ja LED-tehostevalo
- Istinpehmusteissa monikerroksinen premium-vaahtomuovisuus ja selkää tukeva malli
- Durafix-kaksoisliitostekniikka: Kalusteosat ruuvattu ja yhdistetty tapeilla
- Luukkujen sulkimissa pehmeä vaimennus
- Verhojärjestelmä mukaan lukien koristevehot irrotettavissa

## Keittiö

- Keittiötaso optisena tilanjakajana ja lisänä olevana työtasona (ei mallit 141 KB-LE, 143 KB-LE)
- Keittiön työtason pinta naarmuuntumatonta liuskevikivuviointia
- Työtaso valaistu LED-valonauhalla
- Keittiöosassa ruokailuvälinelaatikko
- Erillinen jäteastia
- Keittiön vetolaatikat ”easy glide” -rullalaazeroitu, soft-close-suljinmekanismi
- 3-osainen liesi, jaoteltu lasikansi (malleissa 141 KB-LE, 143 KB-LE yksi-osainen), jämäkkä, emaloitu keittoritiä ja ruostumatonta terästä oleva pohja (mallit lightweight 3.5t)
- 3-osainen liesi, jaoteltu lasikansi (malleissa 141 KB-LE, 143 KB-LE yksi-osainen), jämäkkä keittoritiä ja lasipohja (mallit comfort 4.2 t)
- Pyöreä teräsallas työpöytätasoon upotettuna, monitoiminen kansi ja seinäkiinnitin työtason lisäämiseksi
- Metallinen vesihana, jonka alla mahtuu pesemään myös kattilat
- Keittiön takaseinässä kermanvärinen koristelasi
- Suuri jääkaappi, ovi avautuu molemmilta puolilta (mallit 141 KB-LE, 143 KB-LE, 145 RB-LE: Slimtower), erillinen pakastelokero, automaattinen energianlähteen haku 12 V / 230 V / kaasukäyttö
- Kattoluukku Mini-Heki

## Kylpyhuone ja pukeutumishuone

### Pukeutumishuone ja tilanjakaja

- Pukeutumishuone, kylpyhuoneen ovi suljettavissa oleskelutilaan päin
- Kokopuinen liukuovi nukkumistilan edessä (mallit 145 RB-LE comfort 4.2 t, 148 KB-LE, 149 RB-LE)
- Siirrettävä tv-seinä ja tilanjakaja nukkumistilan edessä (malli 150 RB-QB)
- Täyskorkea vaatekaappi, jossa vaatetanko ja hylly (malli 148 KB-LE)

### Yhdistetty WC/pesutila ja erillinen pyöreä suihku (mallit 143 KB-LE, 148 KB-LE)

- Pyyhetanko pyöreän suihkun yläpuolella
- Korkeussäädettävä käsisuihku kromatussa suihkutangossa
- Kattoluukku Mini-Heki
- Allaskaappi, jossa wc-paperipidike, peilikaappi

### Kääntyvä Vario-pesutila (malli 141 KB-LE)

- Sisäpuolella siirtoseinä, suuri peili ja pesuallas
- Portaaton käynti suihkuun, lattia samassa tasossa
- Korkeussäädettävä käsisuihku kromatussa suihkutangossa
- Kattoluukku Mini-Heki
- Suihkutilassa suihkun liukuovi, toimii samalla näkösuojana pukeutumis-huoneessa
- WC-istuimen kansi puuta

### Kylpyhuone ja erillinen suihkukaappi (mallit 145 RB-LE, 149 RB-LE, 150 RB-QB)

- Portaaton käynti suihkuun, lattia samassa tasossa
- Pyyhetanko pyöreän suihkun yläpuolella
- Asuintilan lattiaa muistuttava ritilä suihkun lattiassa, poistettavissa suihkussa käynnin ajaksi
- Korkeussäädettävä käsisuihku kromatussa suihkutangossa
- Kattoikkuna suihkukaapissa
- Kattoluukku Mini-Heki pesutilassa
- Allaskaappi, jossa wc-paperipidike, tilaa kiertävä peilikaappi ja pyykki-kori (mallit comfort 4.2 t)
- Allaskaappi, jossa wc-paperipidike, tason päälle asennettava pesuallas ja suuri seinäpeili (mallit lightweight 3.5 t)

## Nukkuminen

### Ylävuode ohjaamon yläpuolella

- Vuoteessa sälepohja ja laadukkaat patjat
- Vuode laskettavissa erittäin matalalle: nousu sivuistuimen kautta
- Heilumaton alusta nukkumisasennossa, kirjahylly ja LED-valospotit
- Ylävuoteen voi erottaa asuintilasta verholla

### Kiinteät vuoteet takana

- Kaksiosainen, lämmitettävä ja alapuolelta tuulettuva sälepohja
- 7-vyöhykkeinen laadukas kylmävahtopatja
- Kattoluukku Mini-Heki
- Pystyyn nostettava pääty

### Pitkittäiset erillisvuoteet

- Kiinteä ulkorappu (mallit lightweight 3.5 t)
- Nousua helpottava, ulos vedettävä rappu, sis. makuutilan laajennuksen (mallit comfort 4.2 t)
- Vuoteiden alla olevat vaatekaapit upotettu kaksoispohjan kellariin (maltilista riippuen), nostotoiminto ja jaetut patjat
- Kattoa kiertävät yläkaapit

## Ajoneuvon tekniikka

### Vesi

- Raikasvesi- ja harmaaavesisäiliö lämmitetyssä kaksoispohjan kellarissa, puhdistusaukko asuintilan lattialuokun tai takatallin kautta käytettävissä (riippuen mallista)
- Vedentyhjennyskeskus keskeisellä paikalla kaksoispohjan kellarissa
- Hyvin vähän huoltoa tarvitseva painevesijärjestelmä

### Kaasu

- Ulkopuolella alas sijoitettu kaasupullokaappi, ulkoluukku ja erillinen avauspidike (mallit 145 RB-LE, 148 KB-LE, 149 RB-LE, 150 RB-QB)
- Kaasupullokaappi takaosassa, käytettävissä omasta erillisestä ovesta (mallit 141 KB-LE, 143 KB-LE)
- Kaappiin mahtuu 2 x 11 kg kaasupullo
- Kaasun sulkuhana keittiössä

### Sähköt

- Sähkökeskus takatallissa, sisältää laturin, sulakkeet, vikavirtasuojakyt-kimen, latausautomaatiikan 16 A, sammuu automaattisesti jännitteen laskiessa
- Lämmitetty akkukeskus, jossa 1 x 80 Ah geeliakku, kaksoispohjassa, pääsy kaksoispohjan säilytystilan kautta kuljettajan puolelta, päävirtakytkin
- Lämminilämmityksen digitaalinen käyttötaulu Truma CP+, ulko-oven yläpuolella suojuksen takana
- 230 V -pistorasia istuinryhmän alueella, sisäänkäynnissä, keittiössä, kylpyhuoneessa, takatallissa
- 12 V -pistorasia ohjaamossa (Fiat: 2 x, Mercedes-Benz: 1 x)
- USB-pistorasia ohjaamossa (Fiat: 2 x, Mercedes-Benz: 1 x)

### Innovatiivinen valaistuskonsepti

- Kattolistassa lisäksi LED-valospotit ja epäsuora LED-valaistus
- LED-tehostevalo keittiöalueella / istuinryhmän sokkelissa (mallit KB-LE, 143 KB-LE vain istuinryhmän sokkelissa)
- Työvalo ja tunnelmavalistus kytkettävissä erikseen

### TV

- TV-liitäntävalmius 24"/32" LED-taulutelevisiolle (ei mallissa 145 RB-LE)

## Lämmitys

- Lämminilmasuulakkeet ohjaamossa, kojelaudan etuosassa, asuintilassa, kaksoispohjan kellarissa ja takatallissa
- Kojelauta lämmitetty kohdistetusti pintojen lämmönsäteilyvaikutuksella
- Lattiasäteilylämmitys lämpöä varastoivan kaksoispohjan kautta

## Varustelutyyli C1-tourer superior

- Ulkopuolen tyylikäs koristesuunnittelu laajennettavissa, Carthago-brändin c-merkki sekä superior-mallinimi
- Carthago full-led-ajovalot edessä (lähi- ja kaukovalot), sis. LED-päiväajovalot
- Nuovo-tyyli vakiona

Mallisarjojen C1-tourer ja C2-tourer kohdalla erotellaan kaksi paino- ja varusteluvaihtoehtoa. Asiakkaille tämä tarkoittaa selkeyttä omiin tarpeisiin sopivan mallin valinnassa.



Jos haluat kevyen, 3,5 t luokan vaatimusten mukaisen ajoneuvon, jota voi ajaa B-kortilla, **lightweight 3.5 t -mallit** ovat oikea valinta. Niissä yhdistyy innovatiivinen kevytrakene ja Carthago Premium-DNA.



Jos 3,5 t painoraja ei ole tärkeä etkä halua tinkiä mukavuudesta, kannattaa valita **comfort 4.2 t -malli**. Näiden mallien valtava kantavuus ja maksimaalinen asumismukavuus eivät jätä mitään toivomisen varaan.

Jotta oikean mallin valitseminen olisi mahdollisimman helppoa, olemme listanneet tähän erot mallien lightweight 3.5 t ja comfort 4.2 t varustelussa.

lightweight 3.5t	comfort 4.2 t	Lisävaruste mallissa lightweight 3.5 t
<b>Perusajoneuvo Fiat Ducato</b>		
Fiat Ducato, suurin teknisesti sallittu kokonaispaino 3 500 kg, AL-KO-matalarunko Carthago special light	Fiat Ducato, suurin teknisesti sallittu kokonaispaino <b>4 250 kg, AL-KO-matalarunko Carthago special</b>	
Vakiona 60 l polttoainesäiliö	Vakiona 60 l polttoainesäiliö, <b>90 l polttoainesäiliö saatavissa Perus-plus-pakettiin</b>	○
<b>Perusajoneuvo Mercedes-Benz Sprinter</b>		
Mercedes-Benz Sprinter, suurin teknisesti sallittu kokonaispaino 3 500 kg, AL-KO-matalarunko Carthago special light	Mercedes-Benz Sprinter, suurin teknisesti sallittu kokonaispaino <b>4 200 kg, AL-KO-matalarunko Carthago special</b>	
Vakiona 65 l polttoainesäiliö	Vakiona 65 l polttoainesäiliö, <b>92 l polttoainesäiliö saatavissa Perus-plus-pakettiin</b>	○
<b>Kori</b>		
Pääsy kaksoispohjaan ulkokautta säilytystilan luukusta asunto-osan XL-oven edestä (mallista riippuvainen)	Pääsy kaksoispohjaan ulkokautta säilytystilan luukusta asunto-osan <b>XL-oven edestä ja lisäksi upotetun ulkosäilytyslokeron kautta asunto-osan XL-oven takana (mallista riippuvainen)</b>	○
<b>Ohjaamo</b>		
Luukulliset ylähylyt sivulla ylävuoteen alapuolella kuljettajan puolella	Luukulliset ylähylyt sivulla ylävuoteen alapuolella kuljettajan ja <b>apukuljettajan puolella</b>	
<b>Kaksoispohja</b>		
Suuri kaksoispohjakellarin säilytystila sisäänkäynnin alueella upotetulla lisäsäilytystilalla vankkaa ja kestävä kevytrakennemateriaalia*	Suuri kaksoispohjakellari sisäänkäynnin alueella upotetulla lisäsäilytystilalla <b>korkealaatuista RTM-kerrosmateriaalia ja kestävä lasikuitu-lattiapäällyste*</b>	
<b>Pesutila</b>		
Tilava pesutila, jossa moderni tason päälle asennettava pesuallas, suuri seinäpeili ja lisää säilytystilaa säilytyskaapissa (vain mallissa 145 RB-LE)	Tilava pesutila, jossa erityisen suuri, tilaa kiertävä peilikaappi ja suuri upotettu pesuallas	
Allaskaappi, jossa wc-paperipidike	Allaskaappi, jossa wc-paperipidike ja <b>pyykkikori**</b>	
<b>Keittiö</b>		
3-osainen liesi, yksiosainen tai kaksiosainen lasikansi (mallista riippuen), emaloitu keittoritiili ja ruostumatonta terästä oleva pohja***	3-osainen liesi, yksiosainen tai kaksiosainen lasikansi (mallista riippuen), <b>valuritiili ja lasipohja***</b>	
Monikäyttöinen tiskialtaan kansi, sis. seinäkiinnitys työtason laajennusta varten	Monikäyttöinen tiskialtaan kansi, sis. seinäkiinnitys työtason laajennusta varten ja <b>leikkuulautatoiminto</b>	●
<b>Nukkumutila ja vaatekaapit</b>		
Mukava rappu pitkittäisille erillisvuoteille	Ulos vedettävä rappu, <b>sisältää makuutilan laajennuksen ja I isäpehmusteet</b> pitkittäisille erillisvuoteille	●
Pitkittäisten erillisvuoteiden alla olevat vaatekaapit upotettu kaksoispohjan kellariin, nostotoiminto ja jaetut patjat	Pitkittäisten erillisvuoteiden alla olevat vaatekaapit <b>ja hyllyt</b> , upotettu kaksoispohjan kellariin, nostotoiminto ja jaetut patjat	●
<b>Tekniikka</b>		
Litiumioniakku 90 Ah ja akkutietokone sisältyvät Perus-plus-pakettiin	Geeliakku 80 Ah vakiona	

\* ei mallissa 141 KB-LE

\*\* pyykkikori saatavissa vain kylpyhuoneella varustettuihin pohjaratkaisuihin

\*\*\* lasikansi L-keittiöissä kaksiosainen, sivukeittiöissä yksiosainen

○ = lisävaruste ● = sisältyy pakettiin



Fiat Ducato -mallit 8-vaihteisella automaattivaihteistolla vakiona



Ennen kuin solmit sopimuksen, lue sivuilta 3-6 huolellisesti, mitä painotiedoissa on asetuksien mukaan otettava huomioon!



Vaihtoehtoisesti voit myös skannata QR-koodin ja saat tällöin samoin kaikki tärkeät ohjeet kaikesta painoa koskevasta!

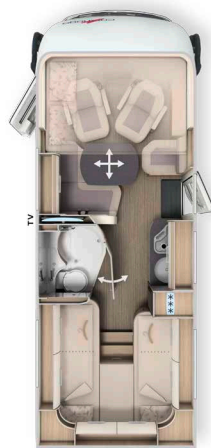

	I 141 KB-LE	
	lightweight 3.5t Fiat Ducato	comfort 4.2 t Fiat Ducato
Vaihteisto	8 vaihteen automaattivaihteisto	8 vaihteen automaattivaihteisto
Vakioalusta	AL-KO-matalarunko 35 special light	AL-KO-matalarunko 40 heavy
Perusmoottori	Diesel 2,2 l (140 hv / 104 kW)	Diesel 2,2 l (180 hv / 132 kW)
Pituus/leveys/korkeus (mm) <sup>1) 2) 3)</sup>	6670 / 2270 / 2920	6670 / 2270 / 2920
Akseliväli (mm)	3 525	3 525
Kaksoispohjan korkeus / kaksoispohjan säilytystila (mm)	220 / 460	220 / 460
Seisomakorkeus asuintilassa (mm)	1980	1980
Takatallin sisäkorkeus (mm)	1200	1200
Takatallin oven leveys/korkeus apukuljettajan puoli (mm)	1 050 x 1 140	1 050 x 1 140
Takatallin oven leveys/korkeus kuljettajan puoli (mm)	850 x 1 140	850 x 1 140
Teknisesti sallittu kokonaispaino (kg) <sup>9)</sup>	3500	4250 / 4500*
Ajokuntoisen ajoneuvon massa (kg) <sup>6)</sup>	3013	3033
Valmistajan lisävarusteille vakiona määrittämä massa (kg) <sup>7)</sup>	121	851
Vetopaino maks. (kg) <sup>10)</sup>	2 000	1 800
Korkein henkilönluku turvavöin vakiona/lisävaruste <sup>5)</sup>	4	4
Vuodepaikat vakiona/lisävaruste	4	4
Takavuoteen mitat (mm)	1900 / 2000 x 850	1900 / 2000 x 850
Ylävuoteen mitat (mm)	1950 x 1 600	1950 x 1 600
Istuinryhmään tehtävän vuoteen mitat** (mm)	-	-
Jääkaapin tilavuus / siitä pakastelokero (l)	133 / 12	133 / 12
Lämmitysjärjestelmä	Truma Combi 6 E	Truma Combi 6 E
Raikasvesisäiliön tilavuus (l) <sup>52)</sup>	150	150
Harmaavesisäiliön tilavuus (l)	140	140
Akkukapasiteetti (Ah)	80	80
Pistorasiat 230 V / 12 V / USB	5 / 2 / 2	5 / 2 / 2
Tuotenumero	110090	110091

\* lisävaruste kokonaispainon korotus

\*\* lisävarusteen yhteydessä

<sup>2)</sup> Ajoneuvon kokonaisleveys vastaa ulkoseinästä ulkoseinään mitattua mittaa (pyöräkotelot sivulla Fiat Ducatoissa / Mercedes-Benz Sprinterissä noin: + 70 mm)

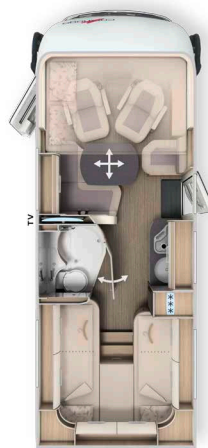
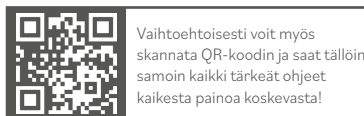
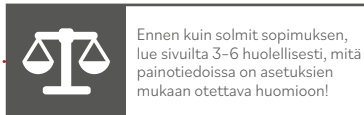
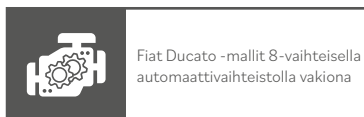

	I 143 KB-LE			
	lightweight 3.5t		comfort 4.2 t	
	Fiat Ducato	Mercedes-Benz Sprinter	Fiat Ducato	Mercedes-Benz Sprinter
Vaihteisto	8 vaihteen automaattivaihteisto	6 vaihteen manuaalivaihteisto	8 vaihteen automaattivaihteisto	6 vaihteen manuaalivaihteisto
Vakioalusta	AL-KO-matalarunko 35 special light	AL-KO-matalarunko special light 315 CDI	AL-KO-matalarunko 40 heavy	AL-KO-matalarunko heavy 415 CDI
Perusmoottori	Diesel 2,2 l (140 hv / 104 kW)	Diesel 2,0 l (150 hv / 110 kW)	Diesel 2,2 l (180 hv / 132 kW)	Diesel 2,0 l (150 hv / 110 kW)
Pituus/leveys/korkeus (mm) <sup>1) 2) 3)</sup>	6950 / 2270 / 2920	7080 / 2270 / 2950	6950 / 2270 / 2920	7080 / 2270 / 2950
Akseliväli (mm)	3 800	3 900	3 800	3 900
Kaksoispohjan korkeus / kaksoispohjan säilytystila (mm)	220 / 460	220 / 460	220 / 460	220 / 460
Seisomakorkeus asuintilassa (mm)	1980	1980	1980	1980
Takatallin sisäkorkeus (mm)	1200	1200	1200	1200
Takatallin oven leveys/korkeus apukuljettajan puoli (mm)	1050 x 1140	1050 x 1140	1050 x 1140	1050 x 1140
Takatallin oven leveys/korkeus kuljettajan puoli (mm)	850x1140	850x1140	850x1140	850x1140
Teknisesti sallittu kokonaispaino (kg) <sup>9)</sup>	3500	3500	4250 / 4500*	4200 / 4500*
Ajokuntoisen ajoneuvon massa (kg) <sup>6)</sup>	3043	2987	3073	3047
Valmistajan lisävarusteille vakiona määrittämä massa (kg) <sup>7)</sup>	88	143	807	783
Vetopaino maks. (kg) <sup>10)</sup>	2 000	2 000	1 800	2 000
Korkein henkilöluku turvavöin vakiona/lisävaruste <sup>5)</sup>	4	4	4	4
Vuodepaikat vakiona/lisävaruste	4 / 5	4 / 5	4 / 5	4 / 5
Takavuoteen mitat (mm)	1900 / 2000 x 850	1900 / 2000 x 850	1900 / 2000 x 850	1900 / 2000 x 850
Ylävuoteen mitat (mm)	1950 x 1600	1950 x 1600	1950 x 1600	1950 x 1600
Istuinryhmään tehtävän vuoteen mitat** (mm)	2030 x 1105 / 650	2030 x 1105 / 650	2030 x 1105 / 650	2030 x 1105 / 650
Jääkaapin tilavuus / siitä pakastelokero (l)	133 / 12	133 / 12	133 / 12	133 / 12
Lämmitysjärjestelmä	Truma Combi 6 E	Truma Combi 6 E	Truma Combi 6 E	Truma Combi 6 E
Raikasvesisäiliön tilavuus (l) <sup>52)</sup>	150	150	150	150
Harmaavesisäiliön tilavuus (l)	140	140	140	140
Akkukapasiteetti (Ah)	80	80	80	80
Pistorasiat 230 V / 12 V / USB	5 / 2 / 2	5 / 1 / 1	5 / 2 / 2	5 / 1 / 1
Tuotenumero	110120	110520	110121	110521

\* lisävaruste kokonaispainon korotus

\*\* lisävarusteen yhteydessä

<sup>2)</sup> Ajoneuvon kokonaisleveys vastaa ulkoseinästä ulkoseinään mitattua mittaa (pyöräkotelot sivulla Fiat Ducatossa / Mercedes-Benz Sprinterissä noin: + 70 mm)

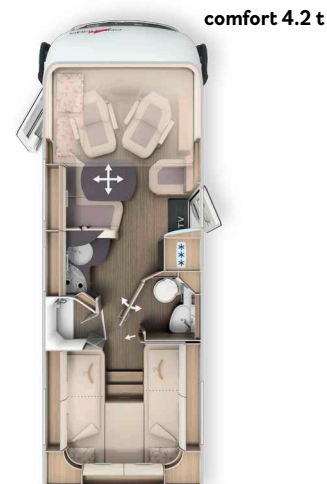
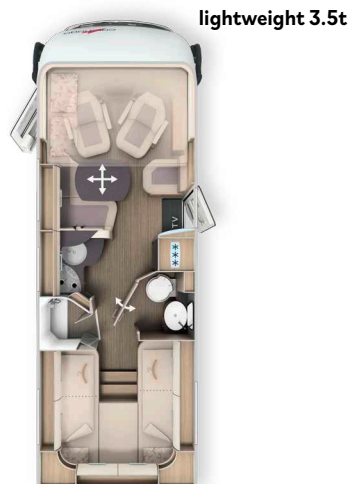
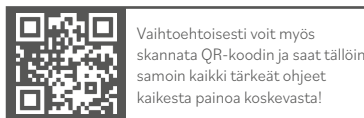
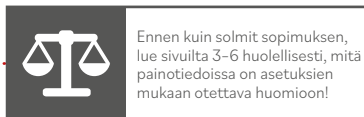
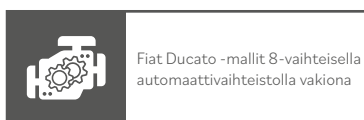

	I 145 RB-LE			
	lightweight 3.5t		comfort 4.2 t	
	Fiat Ducato	Mercedes-Benz Sprinter	Fiat Ducato	Mercedes-Benz Sprinter
Vaihteisto	8 vaihteen automaattivaihteisto	6 vaihteen manuaalivaihteisto	8 vaihteen automaattivaihteisto	6 vaihteen manuaalivaihteisto
Vakioalusta	AL-KO-matalarunko 35 special light	AL-KO-matalarunko special light 315 CDI	AL-KO-matalarunko 40 heavy	AL-KO-matalarunko heavy 415 CDI
Perusmoottori	Diesel 2,2 l (140 hv / 104 kW)	Diesel 2,0 l (150 hv / 110 kW)	Diesel 2,2 l (180 hv / 132 kW)	Diesel 2,0 l (150 hv / 110 kW)
Pituus/leveys/korkeus (mm) <sup>1) 2) 3)</sup>	7040 / 2270 / 2920	7180 / 2270 / 2950	7040 / 2270 / 2920	7180 / 2270 / 2950
Akseliväli (mm)	3 800	3 900	3 800	3 900
Kaksoispohjan korkeus / kaksoispohjan säilytystila (mm)	220 / 460	220 / 460	220 / 460	220 / 460
Seisomakorkeus asuintilassa (mm)	1980	1980	1980	1980
Takatallin sisäkorkeus (mm)	1200	1200	1200	1200
Takatallin oven leveys/korkeus apukuljettajan puoli (mm)	1050 x 1140	1050 x 1140	1050 x 1140	1050 x 1140
Takatallin oven leveys/korkeus kuljettajan puoli (mm)	1050 x 1140	1050 x 1140	1050 x 1140	1050 x 1140
Teknisesti sallittu kokonaispaino (kg) <sup>9)</sup>	3500	3500	4250 / 4500*	4200 / 4500*
Ajokuntoisen ajoneuvon massa (kg) <sup>6)</sup>	3063	3007	3093	3057
Valmistajan lisävarusteille vakiona määrittämä massa (kg) <sup>7)</sup>	67	122	786	771
Vetopaino maks. (kg) <sup>10)</sup>	2 000	2 000	1 800	2 000
Korkein henkilöluku turvavöin vakiona/lisävaruste <sup>5)</sup>	4	4	4	4
Vuodepaikat vakiona/lisävaruste	4 / 5	4 / 5	4 / 5	4 / 5
Takavuoteen mitat (mm)	2000 / 1900 x 850	2000 / 1900 x 850	2000 / 1900 x 850	2000 / 1900 x 850
Ylävuoteen mitat (mm)	1950 x 1600	1950 x 1600	1950 x 1600	1950 x 1600
Istuinryhmään tehtävän vuoteen mitat** (mm)	2030 x 1105 / 650	2030 x 1105 / 650	2030 x 1105 / 650	2030 x 1105 / 650
Jääkaapin tilavuus / siitä pakastelokero (l)	133 / 12	133 / 12	133 / 12	133 / 12
Lämmitysjärjestelmä	Truma Combi 6 E	Truma Combi 6 E	Truma Combi 6 E	Truma Combi 6 E
Raikasvesisäiliön tilavuus (l) <sup>52)</sup>	150	150	150	150
Harmaavesisäiliön tilavuus (l)	140	140	140	140
Akkukapasiteetti (Ah)	80	80	80	80
Pistorasiat 230 V / 12 V / USB	5 / 2 / 2	5 / 1 / 1	5 / 2 / 2	5 / 1 / 1
Tuotenumero	110130	110550	110131	110551

\* lisävaruste kokonaispainon korotus

\*\* lisävarusteen yhteydessä

<sup>2)</sup> Ajoneuvon kokonaisleveys vastaa ulkoseinästä ulkoseinään mitattua mittaa (pyöräkotelot sivulla Fiat Ducatossa / Mercedes-Benz Sprinterissä noin: + 70 mm)

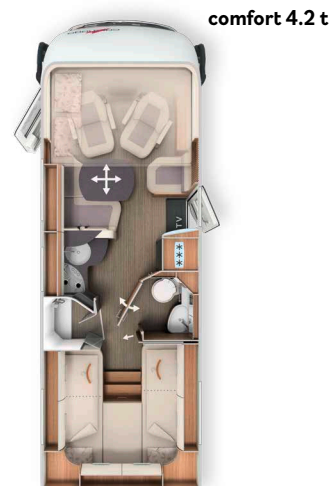
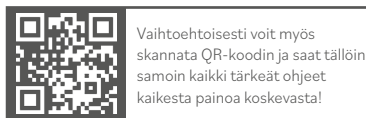
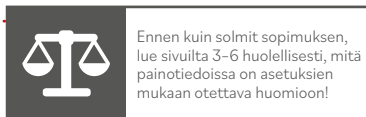
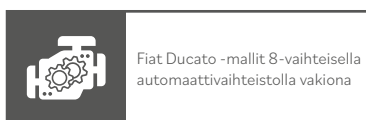

	I 145 RB-LE superior			
	lightweight 3.5t		comfort 4.2 t	
	Fiat Ducato	Mercedes-Benz Sprinter	Fiat Ducato	Mercedes-Benz Sprinter
Vaihteisto	8 vaihteen automaattivaihteisto	6 vaihteen manuaalivaihteisto	8 vaihteen automaattivaihteisto	6 vaihteen manuaalivaihteisto
Vakioalusta	AL-KO-matalarunko 35 special light	AL-KO-matalarunko special light 315 CDI	AL-KO-matalarunko 40 heavy	AL-KO-matalarunko heavy 415 CDI
Perusmoottori	Diesel 2,2 l (140 hv / 104 kW)	Diesel 2,0 l (150 hv / 110 kW)	Diesel 2,2 l (180 hv / 132 kW)	Diesel 2,0 l (150 hv / 110 kW)
Pituus/leveys/korkeus (mm) <sup>1) 2) 3)</sup>	7040 / 2270 / 2920	7180 / 2270 / 2950	7040 / 2270 / 2920	7180 / 2270 / 2950
Akseliväli (mm)	3 800	3 900	3 800	3 900
Kaksoispohjan korkeus / kaksoispohjan säilytystila (mm)	220 / 460	220 / 460	220 / 460	220 / 460
Seisomakorkeus asuintilassa (mm)	1 980	1 980	1 980	1 980
Takatallin sisäkorkeus (mm)	1 200	1 200	1 200	1 200
Takatallin oven leveys/korkeus apukuljettajan puoli (mm)	1 050 x 1 140	1 050 x 1 140	1 050 x 1 140	1 050 x 1 140
Takatallin oven leveys/korkeus kuljettajan puoli (mm)	1 050 x 1 140	1 050 x 1 140	1 050 x 1 140	1 050 x 1 140
Teknisesti sallittu kokonaispaino (kg) <sup>9)</sup>	3 500	3 500	4 250 / 4 500*	4 200 / 4 500*
Ajokuntoisen ajoneuvon massa (kg) <sup>6)</sup>	3 063	3 007	3 093	3 057
Valmistajan lisävarusteille vakiona määrittämä massa (kg) <sup>7)</sup>	67	122	786	771
Vetopaino maks. (kg) <sup>10)</sup>	2 000	2 000	1 800	2 000
Korkein henkilönluku turvavöin vakiona/lisävaruste <sup>5)</sup>	4	4	4	4
Vuodepaikat vakiona/lisävaruste	4 / 5	4 / 5	4 / 5	4 / 5
Takavuoteen mitat (mm)	2 000 / 1 900 x 850	2 000 / 1 900 x 850	2 000 / 1 900 x 850	2 000 / 1 900 x 850
Ylävuoteen mitat (mm)	1 950 x 1 600	1 950 x 1 600	1 950 x 1 600	1 950 x 1 600
Istuinryhmään tehtävän vuoteen mitat** (mm)	2 030 x 1 105 / 650	2 030 x 1 105 / 650	2 030 x 1 105 / 650	2 030 x 1 105 / 650
Jääkaapin tilavuus / siitä pakastelokero (l)	133 / 12	133 / 12	133 / 12	133 / 12
Lämmitysjärjestelmä	Truma Combi 6 E	Truma Combi 6 E	Truma Combi 6 E	Truma Combi 6 E
Raikasvesisäiliön tilavuus (l) <sup>52)</sup>	150	150	150	150
Harmaavesisäiliön tilavuus (l)	140	140	140	140
Akkukapasiteetti (Ah)	80	80	80	80
Pistorasiat 230 V / 12 V / USB	5 / 2 / 2	5 / 1 / 1	5 / 2 / 2	5 / 1 / 1
Tuotenumero	110132	110552	110133	110553

\* lisävaruste kokonaispainon korotus

\*\* lisävarusteen yhteydessä

<sup>2)</sup> Ajoneuvon kokonaisleveys vastaa ulkoseinästä ulkoseinään mitattua mittaa (pyöräkotelot sivulla Fiat Ducatossa / Mercedes-Benz Sprinterissä noin: + 70 mm)



Fiat Ducato -mallit 8-vaihteisella automaattivaihteistolla vakiona



Ennen kuin solmit sopimuksen, lue sivuilta 3-6 huolellisesti, mitä painotiedoissa on asetuksien mukaan otettava huomioon!



Vaihtoehtoisesti voit myös skannata QR-koodin ja saat tällöin samoin kaikki tärkeät ohjeet kaikesta painoa koskevasta!

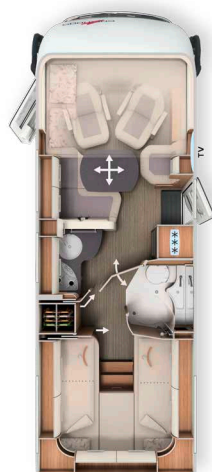

	I 148 KB-LE comfort 4.2 t		I 149 RB-LE comfort 4.2 t	
	Fiat Ducato	Mercedes-Benz Sprinter	Fiat Ducato	Mercedes-Benz Sprinter
Vaihteisto	8 vaihteen automaattivaihteisto	6 vaihteen manuaalivaihteisto	8 vaihteen automaattivaihteisto	6 vaihteen manuaalivaihteisto
Vakioalusta	AL-KO-matalarunko 40 heavy	AL-KO-matalarunko heavy 415 CDI	AL-KO-matalarunko 40 heavy	AL-KO-matalarunko heavy 415 CDI
Perusmoottori	Diesel 2,2 l (180 hv / 132 kW)	Diesel 2,0 l (150 hv / 110 kW)	Diesel 2,2 l (180 hv / 132 kW)	Diesel 2,0 l (150 hv / 110 kW)
Pituus/leveys/korkeus (mm) <sup>1) 2) 3)</sup>	7390 / 2270 / 2920	7520 / 2270 / 2950	7395 / 2270 / 2920	7520 / 2270 / 2950
Akseliväli (mm)	4 143	4 243	4 143	4 243
Kaksoispohjan korkeus / kaksoispohjan säilytystila (mm)	220 / 460	220 / 460	220 / 460	220 / 460
Seisomakorkeus asuintilassa (mm)	1980	1980	1980	1980
Takatallin sisäkorkeus (mm)	1200	1200	1200	1200
Takatallin oven leveys/korkeus apukuljettajan puoli (mm)	1050 x 1140	1050 x 1140	1050 x 1140	1050 x 1140
Takatallin oven leveys/korkeus kuljettajan puoli (mm)	1050 x 1140	1050 x 1140	1050 x 1140	1050 x 1140
Teknisesti sallittu kokonaispaino (kg) <sup>9)</sup>	4250 / 4500*	4200 / 4500*	4250 / 4500*	4200 / 4500*
Ajokuntoisen ajoneuvon massa (kg) <sup>6)</sup>	3263	3257	3273	3267
Valmistajan lisävarusteille vakiona määrittämä massa (kg) <sup>7)</sup>	611	566	601	555
Vetopaino maks. (kg) <sup>10)</sup>	1800	2 000	1800	2 000
Korkein henkilöluvu turvavöin vakiona/lisävaruste <sup>5)</sup>	4 / 5 <sup>15)</sup>	4 / 5 <sup>15)</sup>	4 / 5 <sup>15)</sup>	4 / 5 <sup>15)</sup>
Vuodepaikat vakiona/lisävaruste	4 / 5	4 / 5	4 / 5	4 / 5
Takavuoteen mitat (mm)	2000 / 1900 x 850	2000 / 1900 x 850	2000 / 1900 x 850	2000 / 1900 x 850
Ylävuoteen mitat (mm)	1950 x 1600	1950 x 1600	1950 x 1600	1950 x 1600
Istuinryhmään tehtävän vuoteen mitat** (mm)	1920 x 1125 / 650	1920 x 1125 / 650	1920 x 1125 / 650	1920 x 1125 / 650
Jääkaapin tilavuus / siitä pakastelokero (l)	153 / 29	153 / 29	153 / 29	153 / 29
Lämmitysjärjestelmä	Truma Combi 6 E	Truma Combi 6 E	Truma Combi 6 E	Truma Combi 6 E
Raikasvesisäiliön tilavuus (l) <sup>52)</sup>	150	150	150	150
Harmaavesisäiliön tilavuus (l)	140	140	140	140
Akkukapasiteetti (Ah)	80	80	80	80
Pistorasiat 230 V / 12 V / USB	5 / 2 / 2	5 / 1 / 1	5 / 2 / 2	5 / 1 / 1
Tuotenumero	110160	110560	110170	110570

\* lisävaruste kokonaispainon korotus

\*\* lisävarusteen yhteydessä

<sup>2)</sup> Ajoneuvon kokonaisleveys vastaa ulkoseinästä ulkoseinään mitattua mittaa (pyöräkotelot sivulla Fiat Ducatossa / Mercedes-Benz Sprinterissä noin: + 70 mm)

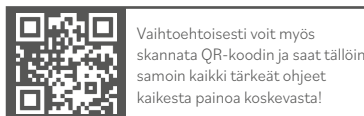
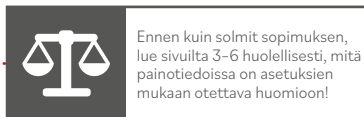
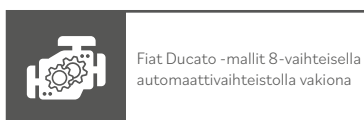

	I 150 RB-QB comfort 4.2 t	
	Fiat Ducato	Mercedes-Benz Sprinter
Vaihteisto	8 vaihteen automaattivaihteisto	6 vaihteen manuaalivaihteisto
Vakioalusta	AL-KO-matalarunko 40 heavy	AL-KO-matalarunko heavy 415 CDI
Perusmoottori	Diesel 2,2 l (180 hv / 132 kW)	Diesel 2,0 l (150 hv / 110 kW)
Pituus/leveys/korkeus (mm) <sup>1) 2) 3)</sup>	7480 / 2270 / 2920	7610 / 2270 / 2950
Akseliväli (mm)	4 143	4 243
Kaksoispohjan korkeus / kaksoispohjan säilytystila (mm)	220 / 460	220 / 460
Seisomakorkeus asuintilassa (mm)	1980	1980
Takatallin sisäkorkeus (mm)	1120 / 1240**	1120 / 1240**
Takatallin oven leveys/korkeus apukuljettajan puoli (mm)	1050 x 1100	1050 x 1100
Takatallin oven leveys/korkeus kuljettajan puoli (mm)	1050 x 1100	1050 x 1100
Teknisesti sallittu kokonaispaino (kg) <sup>9)</sup>	4250 / 4500*	4200 / 4500*
Ajokuntoisen ajoneuvon massa (kg) <sup>6)</sup>	3263	3257
Valmistajan lisävarusteille vakiona määrittämä massa (kg) <sup>7)</sup>	610	565
Vetopaino maks. (kg) <sup>10)</sup>	1800	2 000
Korkein henkilöluvu turvavöin vakiona/lisävaruste <sup>5)</sup>	4 / 5 <sup>15)</sup>	4 / 5 <sup>15)</sup>
Vuodepaikat vakiona/lisävaruste	4 / 5	4 / 5
Takavuoteen mitat (mm)	1950 x 1450	1950 x 1450
Ylävuoteen mitat (mm)	1950 x 1600	1950 x 1600
Istuinryhmään tehtävän vuoteen mitat** (mm)	1920 x 1125 / 650	1920 x 1125 / 650
Jääkaapin tilavuus / siitä pakastelokero (l)	153 / 29	153 / 29
Lämmitysjärjestelmä	Truma Combi 6 E	Truma Combi 6 E
Raikasvesisäiliön tilavuus (l) <sup>52)</sup>	150	150
Harmaavesisäiliön tilavuus (l)	140	140
Akkukapasiteetti (Ah)	80	80
Pistorasiat 230 V / 12 V / USB	5 / 2 / 2	5 / 1 / 1
Tuotenumero	110180	110580

\* lisävaruste kokonaispainon korotus

\*\* lisävarusteen yhteydessä

\*\*\* Pohjaratkaisuvaihtoehto I 150 RB-QB on saatavissa joulukuusta 2024 lähtien

<sup>2)</sup> Ajoneuvon kokonaisleveys vastaa ulkoseinästä ulkoseinään mitattua mittaa (pyöräkotelot sivulla Fiat Ducatossa / Mercedes-Benz Sprinterissä noin: + 70 mm)

Tuotenro		216061	216034	216066	216036
Perus-plus-paketti	Paino	lightweight 3.5t		comfort 4.2 t	
		Fiat	Mercedes	Fiat	Mercedes
	kg	EUR	EUR	EUR	EUR
<b>Alustavaihtoehdot</b>					
Pölykapselit		-	90	-	90
Carthagon pölykapselit		90	-	90	-
Puoliautomaattinen ilmastointilaite Tempmatik <sup>33)</sup>		-	3.230	-	3.230
Vakionopeussäädin		Vakiona	570	Vakiona	570
Latausmuunnin <sup>47)</sup>		220	220	220	220
Etuakselissa suurempi kantavuus		-	520	-	520
Polttoainesäiliö 92 litraa		-	-	-	510
Polttoainesäiliö 90 litraa		-	-	130	-
Nahkainen ohjauspyörä, lisävarusteena monitoimipainikkeet (käsivaihteistossa myös nahkainen vaihdevipu)		-	480	-	480
Yhdistelmämittaristo ja värinäyttö		-	610	-	610
Sadetunnistin		-	240	-	510
Sähkötoiminen seisontajarru		-	610	-	610
Ohjaamon komfort-istuimissa kallistuksen- ja korkeudensäätö (eteen/taakse)		-	-	620	620
Kuljettajan komfort-istuimessa kallistuksen- ja korkeudensäätö, apukuljettajan istuimessa kallistuksensäätö		460	460	-	-
Radiovalmius ja kattoantenni, DAB+, kaiuttimet (4x) <sup>54) 88)</sup>		480	480	480	480
Radio / moniceiver Pioneer 6,8" ja DAB+ <sup>80)</sup>		690	-	690	-
MBUX 10,2" multimedia, jossa navigointi ja DAB+ <sup>51)</sup>		-	4.770	-	4.770
Liikennemerkkiavustin		-	460	-	460
<b>Asunto-osan ja korin lisävarusteet</b>					
Midi Heki -kattoluukku ja LED-spotit L-istuinryhmän yläpuolella		730	730	730	730
Suuri takatallin ovi kuljettajan puolella		620	620	620	620
Asunto-osan XL-ovi "premium two 2.0" (leveys 63 cm) kaksoisalpalukituksella, ikkuna- ja hytysrullaverho		560	560	560	560
Litiumioniakku 90 Ah, johon kuuluu akkutietokone, 80 Ah -geeliakun sijasta <sup>106)</sup>		950	950	-	-
SOG-wc-tuuletin <sup>107)</sup>		390	390	390	390
Harmaaveden tyhjennysletku, helpottaa tyhjennystä		-	-	130	130
USB-pistorasia yläkaapissa takavuoteen yläpuolella		120	120	120	120
Valmius sähkökäyttöiselle kattotuulettimelle		-	-	260	260
Valmius aurinkopaneeleille		-	-	260	260
Valmius satelliittiantennille		-	-	260	260
Valmius peruutuskameralle (yksittäislinssille)		-	-	260	260
Erillisvarusteiden yhteishinta		5.300	16.100	5.790	17.240
<b>Pakettihinta</b>		<b>Vakiona</b>	<b>Vakiona</b>	<b>Vakiona</b>	<b>Vakiona</b>
<b>Säästöt</b>		<b>5.300</b>	<b>16.100</b>	<b>5.790</b>	<b>17.240</b>
<b>Paketin paino (kg)</b>		<b>14</b>	<b>34,5</b>	<b>60</b>	<b>82</b>
<b>LISÄHINTA</b> Mediakeskus Pioneer 9" jossa navigointi, matkailuautojen reittiopas, DAB+ <sup>19)</sup>	1	970	-	970	-
<b>LISÄHINTA</b> Fiatin multimediajärjestelmä 10,1", jossa navigointi, matkailuautojen reittiopas ja DAB+*	1	1.540	-	1.540	-

\* vain Fiatin Plus-alustapaketin yhteydessä

Tuotenro		216286	
Fiatin Plus-alustapaketti		Paino	
		kg	EUR
Ohjauspyörä ja vaihteen säätönappi nahkaa			330
Kojelaudan koristesarja: kromiset ilmaritilät			260
16 tuuman Fiat-alumiinivanteet f40 heavy -alustaan / f35 kun 8 vaihteen automaattivaihteisto			1010
Monitoimiohjauspyörä (etäohjaus ohjauspainikkeista)			330
Automaattinen ilmastointi ohjaamossa <sup>33)</sup>			570
Induktiivinen matkapuhelimen latausalusta			360
Digitaalinen yhdistelmämittaristo ja värinäyttö kojelaudassa <sup>104)</sup>			380
Erillisvarusteiden yhteishinta			3.240
<b>Pakettihinta</b>		<b>-7</b>	<b>3.080</b>
<b>Säästät</b>			<b>160</b>

Tuotenro		216270	
Mercedeksen Plus-alustapaketti		Paino	
		kg	EUR
Automaattivaihteisto 9G-TRONIC, hold-toiminnolla			3.710
Moottoriversio 170 hv / 125 kW, Euro VI E (vain automaattivaihteiston yhteydessä) <sup>99)</sup>			3.180
16 tuuman alumiinivanteet (mustat) kitkarenkailla <sup>32)</sup>			1.590
Täysautomaattinen ilmastointilaitte THERMOTRONIC			710
Erillisvarusteiden yhteishinta			9.200
<b>Pakettihinta</b>		<b>13</b>	<b>8.780</b>
<b>Säästät</b>			<b>410</b>

Tuotenro		216502	
Valmiussarja (vain lightweight 3.5t)*		Paino	
		kg	EUR
Valmius sähkökäyttöiselle kattotuulettimelle			260
Valmius aurinkopaneelille			260
Valmius satelliittiantennille			260
Valmius peruutuskameralle (yksittäislinsille)			260
Erillisvarusteiden yhteishinta			1.020
<b>Pakettihinta</b>		<b>4,5</b>	<b>800</b>
<b>Säästät</b>			<b>220</b>

\* Suositus, comfot 4.2 t -malleissa sisältyy jo Perus-plus-pakettiin

Tuotenro		216401	
Ulkopuolen design-paketti*		Paino	
		kg	EUR
Carthago full-led-ajovalot edessä (lähi- ja kaukovalot)			2.440
Sumuvalot kromikoristein			370
Ulkokoristeosien laajennus "exterieur-line"			560
Konepellin Liner-design - tuulilasin optinen jatke			190
Erillisvarusteiden yhteishinta			3.570
<b>Pakettihinta</b>		<b>4,5</b>	<b>3.100</b>
<b>Säästät</b>			<b>470</b>

\*ei saatavissa malliin c-tourer I 145 RB-LE superior

Tuotenro		212321	
Mercedes-Benzin ajoavustinpaketti* <sup>56)</sup>		Paino	
		kg	EUR
Aktiivinen etäisyysavustin DISTRONIC			✓
Aktiivinen kaistavahti			✓
Rengaspaineen valvontajärjestelmä			✓
<b>Pakettihinta</b>		<b>0</b>	<b>940</b>

\* Vain Plus-alustapaketin yhteydessä. Aktiivinen jarrutusavustin ja aktiivinen vireystilan valvonta sisältyvät jo vakiovarusteisiin

Tuotenro		212009	212011	212012
<b>Mediapaketti</b>	<b>Paino</b>	<b>24": 141 KB-LE, 143 KB-LE</b>	<b>32": 145 RB-LE</b>	<b>32": 148 KB-LE, 149 RB-LE, 150 RB-LE</b>
	<b>kg</b>	<b>EUR</b>	<b>EUR</b>	<b>EUR</b>
Peruutuskamerajärjestelmä, jossa kameras yksittäislinssi ja 7 tuuman värinäyttö kojelaudan sivussa		1.220	1.220	1.220
TV-nostomekanismi 32" sivuistuinpennissä <sup>36)</sup>		-	-	750
TV-nostomekanismi 24" TV-kaappiin istuinryhmän yläpuolelle <sup>36)</sup>		750	-	-
TV-seinäteline 32", 180° käännettävissä sisäänkäynnin alueella <sup>36)</sup>		-	750	-
Smart-LED-TV 24" <sup>39)</sup>		1.550	-	-
Smart-LED-TV 32" <sup>39)</sup>		-	2.100	2.100
Erillisvarusteiden yhteishinta		3.530	4.080	4.080
<b>Pakettihinta</b>		<b>2.430</b>	<b>2.970</b>	<b>2.970</b>
<b>Säästöt</b>		<b>1.090</b>	<b>1.120</b>	<b>1.120</b>
<b>Paketin paino (kg)</b>		<b>16</b>	<b>13</b>	<b>10,5</b>
<b>LISÄHINTA</b> 143 KB-LE: Design-TV-kaappi, jossa Smart-LED-TV 32" korvaa koon 24" <sup>39)</sup>	5,5	890	-	-
<b>LISÄHINTA</b> Kun peruutuskamerassa tuplalinssi ja suljinkansi yksittäislinssin sijaan <sup>83)</sup>	1	730	730	730
<b>LISÄHINTA</b> Satelliittilaitteisto Teleco Flatsat Classic 85, CI-korttipaikka <sup>12) 23)</sup>	15	3.160	3.160	3.160

Tuotenro				210730
<b>Paketti keittiö/kahvi*</b>	<b>Paino</b>			
	<b>kg</b>			<b>EUR</b>
Jännitteenmuunnin 12 voltista 230 volttiin, 1800 W, verkon ensisijaiskytkennällä* <sup>103)</sup>				2.070
Kapselikahvinkeitin ja liitossetti, sis. ulosvetojärjestelmän				340
Erillisvarusteiden yhteishinta				2.410
<b>Pakettihinta</b>			<b>11</b>	<b>2.050</b>
<b>Säästöt</b>				<b>360</b>

\*Vain yhdessä asunto-osan toisen akun kanssa (geeli) tai litium

Tuotenro				810632
<b>Asumismukavuuspaketti   vakiona mallissa comfort 4.2 t</b>	<b>Paino</b>			
	<b>kg</b>			<b>141 KB-LE 143 KB-LE 145 RB-LE</b>
				<b>EUR</b>
Ulos vedettävä lightweight-rappu, sisältää makuutilan laajennuksen ja lisäpehmusteet				✓
Monitoiminen tiskialtaan kansi työtason laajentamiseen, kiinnitettävissä seinälle				✓
Hyllytasot pitkästäisten erillisvuoteiden alla				✓
<b>Pakettihinta</b>			<b>6</b>	<b>650</b>

Tuotenro		210580	210586	210584
<b>Nukkumatilän TV-paketti</b>	<b>Paino</b>	<b>141 KB-LE, 143 KB-LE, 148 KB-LE, 149 RB-LE</b>	<b>145 RB-LE comfort 4.2 t*</b>	<b>150 RB-QB</b>
	<b>kg</b>	<b>EUR</b>	<b>EUR</b>	<b>EUR</b>
TV-kaappi nukkumistilassa, erikoismallinen TV-nostomekanismi <sup>36)</sup>		980	-	-
Nukkumistilan Smart-LED-TV 24" <sup>23) 39)</sup>		1.550	-	-
Nukkumistilan Smart-LED-TV 24" ja kääntyvä TV-teline		-	2.050	-
Toinen TV-liitäntä nukkumistilassa		-	360	-
TV-liitäntävalmius, sis. johtosarjan kattolistassa sekä suojuksen <sup>36)</sup>		-	-	310
Smart-LED-TV 24" nukkumistilaan, sis. TV-telineen ja katkaisimen <sup>23) 39) 86)</sup>		-	-	2.070
Erillisvarusteiden yhteishinta		2.530	2.410	2.380
<b>Pakettihinta</b>		<b>1.740</b>	<b>1.650</b>	<b>1.650</b>
<b>Säästöt</b>		<b>790</b>	<b>770</b>	<b>730</b>
<b>Paketin paino (kg)</b>		<b>12,5</b>	<b>n.a.</b>	<b>6,5</b>
<b>LISÄHINTA</b> Satelliittilaitteisto Teleco Flatsat Easy Skew Smart 90 / Twin LNB toiselle televisiolle <sup>12) 23)</sup>	16,5	3.350	3.350	3.350

\* saatavissa huhtikuusta 2025 lähtien

Tuotenumero	210805	216005
<b>Polar-paketti ALDE</b>	<b>Fiat: 148 KB-LE, 149 RB-LE, 150 RB-QB</b>	<b>Mercedes: 148 KB-LE, 149 RB-LE, 150 RB-QB</b>
	<b>EUR</b>	<b>EUR</b>
Tuulilasin ja sivuikkunoiden termopeite ulkopuolelle	490	490
Ohjaamon jalkatilan eristematto	220	-
Ohjaamon sivu-/ovi-ikkunoiden eristävät tuplalasit	1.220	1.220
Alden kiertovesilämmitys, 230 V / kaasukäyttö, ohjaamon lisälämmitin	3.610	3.610
Alden lämmönvaihdin (moottorilämmön käyttö)	1.250	1.250
Erillisvarusteiden yhteishinta	6.800	6.580
<b>Pakettihinta</b>	<b>5.210</b>	<b>4.990</b>
<b>Säästöt</b>	<b>1.590</b>	<b>1.590</b>
<b>Paketin paino (kg)</b>	<b>83,5</b>	<b>82,5</b>

Tuotenumero		€ sis. 25,5 % ALV	kg	I 141 KB-LE lightweight 3.5 t	I 141 KB-LE comfort 4.2 t	I 143 KB-LE lightweight 3.5 t	I 143 KB-LE comfort 4.2 t	I 145 RB-LE lightweight 3.5 t	I 145 RB-LE comfort 4.2 t	I 148 KB-LE comfort 4.2 t	I 149 RB-LE comfort 4.2 t	I 150 RB-QB comfort 4.2 t
<b>Alusta Fiat Ducato</b>												
310051	Moottori 140 hv / 103 kW, Euro 6e, f35 light, 8 vaihteen automaattivaihteisto <sup>67)</sup> <sup>68)</sup>	Vakiona	-	X	-	X	-	X	-	-	-	-
310055	Moottori 180 hv / 132 kW, Euro 6e, f35 light, 8 vaihteen automaattivaihteisto <sup>67)</sup> <sup>68)</sup>	4.790	-	○	-	○	-	○	-	-	-	-
310071	Moottori 180 hv / 132 kW, Euro VIe, f40 heavy, 8 vaihteen automaattivaihteisto <sup>10)</sup> <sup>67)</sup>	Vakiona	-	-	X	-	X	-	X	X	X	X
311810	Etuakselin vahvistetut jouset, parempi ajomukavuus <sup>57)</sup>	660	-	○	○	○	○	○	○	○	○	○
311815	AL-KO "ACS" High Performance etuakselin iskunvaimentimet <sup>57)</sup>	1.580	-	○	○	○	○	○	○	○	○	○
310467	Kokonaispainon korotus 4250 kg:sta 4500 kg:aan, alusta Fiat Ducato f40 heavy	360	-	-	○	-	○	-	○	○	○	○
310605	Polttoainesäiliö 90 l	130	23	○	●	○	●	○	●	●	●	●

<b>Alusta Mercedes-Benz Sprinter</b>												
310467	Kokonaispainon korotus 4 200 kg -> 4 500 kg	360	-	-	-	-	○	-	○	○	○	○
410011	Rappu ohjaamon oven sisääntulossa, voidaan ajaa sähköisesti sisään ja ulos (suositus)	620	7	-	-	○	○	○	○	○	○	○
310611	Polttoainesäiliön tilavuus 92 l	510	24,5	-	-	○	●	○	●	●	●	●

<b>Muita alustan lisävarusteita</b>												
330023	Ohjaamon istuimissa kallistuksen- ja korkeudensäätö (eteen/taakse) <sup>11)</sup>	160	2,5	○	●	○	●	○	●	●	●	●
331620	Sumuvalot	370	1	●	●	●	●	●	●	●	●	●
331611	Carthago full-led-ajovalot edessä (lähi- ja kaukovalot) [vakiona superior-mallissa]	2.440	3	●	●	●	●	●	●	●	●	●
311400	Vetokoukku irrotettava	2.020	38	○	○	○	○	○	○	○	○	○
311430	Irrotettava vetokoukku pedelec-takataliin yhteydessä	2.430	41	-	-	-	-	-	-	-	-	○
311300	Käsi käyttöiset takatukijalat, auton tukemiseksi pysäköitynä	470	10	○	○	○	○	○	○	○	○	○

Tuotenumero		€ sis. 25,5 % ALV	kg	I 141 KB-LE lightweight 3.5 t	I 141 KB-LE comfort 4.2 t	I 143 KB-LE lightweight 3.5 t	I 143 KB-LE comfort 4.2 t	I 145 RB-LE lightweight 3.5 t	I 145 RB-LE comfort 4.2 t	I 148 KB-LE comfort 4.2 t	I 149 RB-LE comfort 4.2 t	I 150 RB-QB comfort 4.2 t
<b>Kori ulkoa</b>												
410121	Asunto-osan XL-oven ja ohjaamon oven keskuslukitus ”premium two 2.0”	490	0,5	○	○	○	○	○	○	○	○	○
410150	Turvalukot ohjaamon sekä asunto-osan ovessa	750	2	○	○	○	○	○	○	○	○	○
410500	Kattomarkiisi, kotelo alumiinia, kangas harmaa, pituus: 3,5 m	1.730	35	○	-	○	-	○	-	-	-	-
410520	Kattomarkiisi, kotelo alumiinia, kangas harmaa, pituus: 4,0 m	1.860	39	○	○	○	○	○	○	○	○	○
410560	Kattomarkiisi, kotelo alumiinia, kangas harmaa, pituus: 4,5 m	1.990	42,5	○	○	○	○	○	○	○	○	○
410580	Kattomarkiisi, kotelo alumiinia, kangas harmaa, pituus: 5,0 m	2.230	50	-	-	-	-	-	-	○	○	○
410660	Tuulilasin ja siviikkunoiden termopeite ulkopuolelle	490	6,5	○	○	○	○	○	○	●	●	●
410700	Ohjaamon sivu-/ovi-ikkunoiden eristävät tuplaselit	1.220	10,5	○	○	○	○	○	○	●	●	●
410114	Patentoitu pedelec-takatalli, lastauskorkeus 124 cm <sup>42)</sup> <sup>66)</sup>	630	11	-	-	-	-	-	-	-	-	○
410925	Sisääntyöntö- ja kuljetusjärjestelmä kahdelle pedelec-/sähköpyörälle <sup>71)</sup>	780	28,5	-	-	-	-	-	-	-	-	○
410270	Kaksoispohjan säilytyslokero sis. upotus, johon pääsy ulkokautta asunto-osan oven takaa	960	8,5	○	X	○	X	○	X	X	X	X
410785	Kattoluukku Mini Heki ohjaamossa / ylävuoteen yläpuolella	370	3	○	○	○	○	○	○	○	○	○
410850	Sähkökäyttöinen kattotuuletin keittiöalueen yläpuolella <sup>22)</sup>	550	2,5	○	○	○	○	○	○	○	○	○
<b>Sähköt</b>												
510020	Toinen asunto-osan 80 Ah -geeliakku akkukeskuksessa	570	26	-	○	-	○	-	○	○	○	○
510056	Litiumioniakku 90 Ah, johon kuuluu akkutietokone, 80 Ah -geeliakun sijasta <sup>106)</sup>	950	-14,5	●	○	●	○	●	○	○	○	-
510057	Litiumioniakku 150 Ah, johon kuuluu akkutietokone ja erillinen kosketusnäyttö (90 Ah litiumioniakun sijasta)	1.620	5	○	-	○	-	○	-	-	-	-
510053	Litiumioniakku 150 Ah, sis. akkutietokoneen ja erillisen kosketusnäytön <sup>55)</sup>	2.560	-9,5	-	○	-	○	-	○	○	○	○
510081	Aurinkopaneelit: 2 x 110 W <sup>12)</sup>	2.120	16,5	○	○	○	○	○	○	○	○	○
510180	Jännitteenmuunnin 12 voltista 230 volttiin, 1800 W, verkon ensisijaiskytkennällä <sup>103)</sup> <sup>110)</sup>	2.070	8	●	●	●	●	●	●	●	●	●
510255	Pistorasiapaketti lisäpistorasioilla (3 x 230 V, 2 x USB) <sup>45)</sup>	520	2,5	○	○	○	○	○	○	○	○	○
510201	Hälytyslaitteisto Carthago Security <sup>35)</sup>	1.510	3	○	○	○	○	○	○	○	○	○
<b>Kaasu   vesi   muuta</b>												
610020	Truma DuoControl CS <sup>73)</sup>	470	3	○	○	○	○	○	○	○	○	○
610021	Kaasusuodatin Truma DuoControl CS -laitteistoon (suositus) <sup>95)</sup>	230	0,5	○	○	○	○	○	○	○	○	○
610045	Kaasupullojen ulosvetojärjestelmä (vain kun varusteena Truma DuoControl CS)	690	6	○	○	○	○	-	-	-	-	-
610140	Ulkosuihku lämmin/kylmä vesi takatallissa apukuljettajan puolella	370	2,5	○	○	○	○	○	○	○	○	○
610480	Takatallin lisävarustus huopaverhouksella, tavaraverkoilla	370	4,5	○	○	○	○	○	○	○	○	○
610500	Alumiinirihlalevy takatallin lattiaan <sup>66)</sup>	190	11	○	○	○	○	○	○	○	○	○
<b>Keittiö   laitteet</b>												
550081	Tec-Tower-jääkaappiyhdistelmä 153 l, erillinen kaasu-uuni <sup>75)</sup>	940	16,5	-	-	-	-	-	-	○	○	○
550067	Kaasu-uuni, jossa grillitoiminto, keittiön alakaapissa <sup>37)</sup>	1.130	8,5	○	○	○	○	○	○	○	○	○
550287	Kapselikahvinkeitin ja liitossetti, sis. ulosvetojärjestelmän	340	3	●	●	●	●	●	●	●	●	●
<b>Lämmitys   ilmastointi</b>												
650040	Truma Combi 6E (lisävaruste sähkövastus 2 x 900 W / 230 V) <sup>63)</sup>	Vakiona	1	○	○	○	○	○	○	○	○	○
650230	Alden kiertovesilämmitys, 230 V / kaasukäyttö, ohjaamon lisälämmitin <sup>63)</sup> <sup>113)</sup>	3.610	56	-	-	-	-	-	-	●	●	●
650240	Alden lämmönvaihdin (moottorilämmön käyttö) <sup>65)</sup> <sup>113)</sup>	1.250	9,5	-	-	-	-	-	-	●	●	●

Tuotenumero		€ sis. 25,5 % ALV	kg	I 141 KB-LE lightweight 3.5 t	I 141 KB-LE comfort 4.2 t	I 143 KB-LE lightweight 3.5 t	I 143 KB-LE comfort 4.2 t	I 145 RB-LE lightweight 3.5 t	I 145 RB-LE comfort 4.2 t	I 148 KB-LE comfort 4.2 t	I 149 RB-LE comfort 4.2 t	I 150 RB-QB comfort 4.2 t
<b>Multimedia</b>												
710029	Mediakeskus Pioneer 9" jossa navigointi, matkailuautojen reittiopas, DAB+ (Fiat Ducato) <sup>19)</sup>	1.660	3	○	○	○	○	○	○	○	○	○
710160	Peruutuskamerajärjestelmä, yksittäislinsi, sis. 7 tuuman värinäytön <sup>82)</sup>	1.220	0,5	●	●	●	●	●	●	●	●	●
710180	Peruutuskamerajärjestelmä, tuplalinsi ja suljinkansi, sis. 7 tuuman värinäytön <sup>83)</sup>	1.960	1	○	○	○	○	○	○	○	○	○
710501	TV-seinäteline 32", 180° käännettävissä sisäänkäynnin alueella <sup>36)</sup>	750	4,5	-	-	-	-	●	●	-	-	-
710503	TV-nostomekanismi 32" sivuistuinpennissä <sup>36)</sup>	750	2	-	-	-	-	-	-	●	●	●
710506	TV-nostomekanismi 24" TV-kaappiin istuinryhmän yläpuolelle <sup>36)</sup>	750	11	●	●	●	●	-	-	-	-	-
710547	Smart-LED-TV 24" TV-nostomekanismiin/TV-telineeseen <sup>39)</sup>	1.550	5	●	●	●	●	-	-	-	-	-
710548	Smart-LED-TV 32" TV-nostomekanismiin <sup>39)</sup>	2.100	8	-	-	-	-	●	●	●	●	●
710481	TV-kaappi nukkumistilassa, TV-ulosvetomekanismi sekä liitossetti <sup>36)</sup>	980	8,5	●	●	●	●	-	-	●	●	-
910460	Toinen TV-liitäntä nukkumistilassa <sup>25)</sup> <sup>36)</sup>	360	1,5	●	●	●	●	●	●	●	●	-
710477	TV-liitäntävalmius nukkumistilassa, sis. johtosarjan ja näkösuojan	310	1	-	-	-	-	-	-	-	-	●
710474	Nukkumistilan Smart-LED-TV 24", sis. kääntyvän TV-telineen (saatavissa huhtikuusta 2025 lähtien)	2.050	n.a.	-	-	-	-	-	●	-	-	-
710472	Nukkumistilan Smart-LED-TV 24", TV-kaappi tai pesutilan takaseinä <sup>23)</sup> <sup>25)</sup> <sup>39)</sup> <sup>87)</sup>	1.550	4	●	●	●	●	-	-	●	●	-
710478	Smart-LED-TV 24" nukkumistilaan, sis. TV-telineen ja katkaisimen, TV-signaali <sup>23)</sup> <sup>39)</sup> <sup>86)</sup>	2.070	5,5	-	-	-	-	-	-	-	-	●
710575	Huotokamera harmaaveden tyhjennysaukon kohdalla <sup>85)</sup> <sup>100)</sup>	610	0,5	○	○	○	○	○	○	○	○	○
<b>Satelliittiantennit</b>												
750041	Satelliittilaitteisto Teleco Flatsat Classic 85, CI-korttipaikka <sup>12)</sup> <sup>23)</sup>	3.670	15	○	○	○	○	○	○	○	○	○
750046	Satelliittilaitteisto Teleco Flatsat Easy Skew Smart 90 / Twin LNB toiselle televisiolle <sup>12)</sup> <sup>23)</sup>	4.050	16,5	○	○	○	○	○	○	○	○	○
<b>Sisätilat</b>												
810027	Casablanca-tyyli 1 <sup>77)</sup>	730	-	-	-	-	-	-	-	○	○	○
810030	Nuovo-tyyli [vakiona superior-mallissa]	730	-	-	-	○	○	○	○	-	-	-
810100	Mattosarja asuintilaan	390	7,5	○	○	○	○	○	○	○	○	○
810120	Mattosarja ohjaamoon	200	2	○	○	○	○	○	○	○	○	○
810580	Istuinryhmä muutettavissa vuoteeksi <sup>69)</sup>	630	7,5	-	-	○	○	○	○	○	○	○
810610	Puinen liukuovi nukkumistilan edessä	440	5,5	-	-	-	-	○	X	X	X	-
810680	5. istumapaikka sivusuohvalla, 3-pistevyö <sup>5)</sup>	1.090	10	-	-	-	-	-	-	○	○	○
810726	Suihkussa asuintilan lattiaa muistuttava suihkun ritilä	240	3,5	-	-	○	○	-	-	○	-	-
<b>Painoa vähentävät lisävarusteet</b>												
810440	Ylävuode jää pois, sen tilalla ohjaamoa kiertää yläkaapit	700	-16	○	○	○	○	○	○	○	○	○
810430	Ylävuoteen laadukas patja jää pois (saatavissa joulukuusta 2024 lähtien)	0	-8	○	-	○	-	○	-	-	-	-
810900	Avohyllyt takaosaa kiertävien yläkaappien sijaan painon vähennystä varten (saatavissa tammikuusta 2025 lähtien)	60	-14	○	-	○	-	○	-	-	-	-
810260	Takavuode Carawinx-jousitusmekanismilla sälepohjan sijaan	610	-2	○	○	○	○	○	○	○	○	○
<b>Asunto-osan verhoilut</b>												
850600	Barcelona 23 - Antara-kangasyhdistelmä <sup>112)</sup>	Vakiona	-	X	X	X	X	X	X	X	X	X
850610	Venezia - Antara-kangasyhdistelmä <sup>112)</sup>	Vakiona	-	X	X	X	X	X	X	X	X	X
850620	Cambridge 25 - Antara-kangasyhdistelmä <sup>112)</sup>	Vakiona	-	X	X	X	X	X	X	X	X	X
850304	London 25 -kangasyhdistelmä	Vakiona	-	X	X	X	X	X	X	X	X	X
850314	Paris-kangasyhdistelmä	450	-	○	○	○	○	○	○	○	○	○
850640	Davos - nahkajäljitelmä-kangasyhdistelmä	450	1	○	○	○	○	○	○	○	○	○
850710	Osittain nahka Elfenbein - nahka-kangasyhdistelmä	1.580	2	○	○	○	○	○	○	○	○	○
850720	Osittain nahka Macchiato 23 - nahka-kangasyhdistelmä <sup>112)</sup>	1.580	2	○	○	○	○	○	○	○	○	○
850690	Nahka Elfenbein	3.910	3	○	○	○	○	○	○	○	○	○
850730	Nahka Sand <sup>112)</sup> *	3.910	3	○	○	○	○	-	-	○	○	○
850740	Nahka Macchiato	3.910	3	○	○	○	○	○	○	○	○	○
850501	Tyynty- ja päiväpeittoasetti: Koristettyynyt, päiväpeitto ja tuotolakanasetti <sup>26)</sup>	440	3,5	○	○	○	○	○	○	○	○	○

\* ei mahdollista Casablanca-tyylin 1 yhteydessä

## Uusi SMART LINER

C2-tourerissa yhdistyvät paras mukavuus ja alhainen paino. Ainutlaatuinen SMART LINER – myös 3,5 tonnin luokassa



### Kevytpainoisten premiumluokka:



- lightweight 3.5 t -mallit, joissa suurin sallittu kokonaismassa 3 500 kg ja 4 sallittua istumapaikkaa
- Innovatiivinen kevytrakenne mahdollistaa käytännölläheisen varustelun 3,5 t luokassa

### Kaksoispohjan kellari valtavalla, lämmitetyllä säilytystilalla:



- Käyttökorkeus jopa 55,5 cm
- Pääsy ulkoa useamman luukun kautta. Sisältä mukavasti L-istuinryhmän sohvakanen tai auki käännettävän sivuistuinpenkin kautta sekä asuintilan suuresta lattialuukusta
- Suuri, keskellä oleva läpilastattava säilytystila (sisäkorkeus 22 cm), jossa syvälle laskettu säilytyskellari (käyttökorkeus 46 cm), helppo lastata myös asunto-osan XL-oven puolelta suuresta lattialuukusta
- Koko kaksoispohjan kellari lämmitetty lämpöä varastoivalla toiminnolla

### AL-KO-matalarunko Carthago special / special light:



- Sallittu kokonaispaino 3,5 t - 4,5 t

### Carthago liner-premiumluokan korirakenne:



- Luja koriliitos kannatinpalkkien avulla (katto-seinä / lattia-seinä)
- Täysin puuton rakenne, vettähytkivä RTM-kovavaahtoeriste
- Sisäseinät ja katon sisäpuoli alumiinia
- Mikrokuituinen eristävä seinäverhous

## Perusajoneuvo

### Mercedes-Benz Sprinter ja AL-KO:n matalarunko

- Moottori: Diesel 2,0 l ja AdBlue (22 l), 150 hv / 110 kW, nelisynterinen, 330 Nm, Euro VI E, 6-vaihteinen vaihteisto, etuveto
- AL-KO-matalarunko Carthago special light (mallit lightweight 3.5t)
- AL-KO-matalarunko Carthago special (mallit comfort 4.2 t)
- Kitkarenkaat (M+S)
- Start-Stop-järjestelmä
- Avaimeton käynnistys ja start/stop-painike
- Airbag kuljettaja/apukuljettaja <sup>1)</sup>
- Sivutuulivavustin, mäkilähtövavustin, ABS, ASR, EBV, ESP
- Aktiivinen jarrutusavustin ja aktiivinen vireystilan valvonta
- Mukipidikkeet edessä, hansikaslokero apukuljettajan puolella
- Säilytyslokero kansi
- Ajovalojen automaattinen ohjaus
- Mercedes-Benz-hätäpuhelinjärjestelmä, vikatilanteiden hallinta
- AGM-akku 12 V / 92 Ah
- Polttoainesäiliö 65 l
- 16 tuuman teräsvanteet
- LED-lähdvalot
- LED-päiväajovalot
- Roiskeläpät etu- ja taka-akselissa
- Valmius asunto-osan oven keskuslukitukseen (johtosarja)
- Sähkökäyttöinen lämminilma-lisälämmitin ohjaamossa
- Korjaussarja Fix & Go
- Riippuvat sivupeilit "Carthago best view", sivupeilien runko musta, säädettävät ja lämmitettävät

### Liner-premiumluokan korirakenne

- 10 vuoden tiivistakuu
- Puuton korirakenne, lasikuitukatto ja -lattiapäilyste
- Katto-seinäliitos katon pyörityksellä ja kannatinpalkeilla
- Kattokiskoissa sivuilla sadevedenpoisto
- Sivu- ja peräseinät alumiinia ulko- ja sisäpuolelta
- RTM-kovavaahtoeriste katossa, lattiassa ja sivuseinissä
- Lattian ja seinien liitos kauttaaltaan muotoon liimatuilla alumiinikannatinpalkeilla, kylmän eristys
- Seinän ja katon kokonaisvahvuus 38 mm
- Ulkoluukut sivuseinien alkuperäistä materiaalia "Carthago Isoplus"
- Luukuissa tiivisteet sisä- ja ulkopuolella, ulkopuolen tiiviste roiskevesisuojauksena
- Ulkoluukuissa ja asunto-osan ovessa piilosaranat
- Polttoainesäiliön luukku upotettu tasaisesti sivuseinään
- Sivuhelmat segmentteinä olevia alumiiniprofiileja
- Dynamic Design -perä
- Carthagon LED-takavalot C-muotoisina Carthago -merkkeinä
- Asunto-osan ikkunat Seitz S4, kylmäisillattomat tuplakehykset ja eristävä lasi, hyttysverkko ja pimennysverho
- LED-ulkovalo asunto-osan yläpuolella, sadevesireuna
- Asunto-osan oven rappu sähkökäyttöinen, varoitusääni

### Ohjaamo

- Kojelauta laskettu eteenpäin syvälle alas (katsekontakti ajorataan 3,77 metrin päässä)
- Tuulilasin pliseeverhossa eristävä kennorakenne
- Pimennysverho sivuikkunoiden eteen (liikkuu sivuttain)
- Etumaski lasikuitua, kaksikerroseriste
- Ohjaamon ovessa kaksoisalpalukitus, sähkökäyttöinen ikkunannostin ja ulkopuolella sadevesikoulu
- Moottoritilan äänieristys
- Kuljettajan ja apukuljettajan kääntyvät komfort-istuimet Aguti "Roadliner", Carthagon logo asuintilan verhoilussa, integroidut turvavyöt ja pehmustetut käsinojat
- Kojelauta ja kätevä sivukaappi
- Ylävuoteen alapuolen verhous nahkaa, aurinkosuojat, LED-valospotit ja sivuilla olevat säilytyslokero

### Kaksoispohjan kellari

- Käyttökorkeus jopa 55,5 cm
- Lämmitettävä ja valaistu läpilastattava säilytystila
- Pääsy ulkoa useamman suuren luukun kautta
- Pääsy sisältä L-istuinryhmän kautta, jossa patentoitu asennus, sekä avattavan sivuistuinpenkin tai sisääntulossa ja keittiöalueella olevan lattialuukun kautta
- Läpilastattava säilytystila keskellä (sisäkorkeus 22 cm), alas laskettu säilytyskellari (käyttökorkeus 46 cm)

### Suuri takatalli

- Takatallin kuormitus enintään 350 kg
- Iso tallinovi apukuljettajan puolella, toinen ovi kuljettajan puolella
- Takatallin lattian ylä- ja alapuoli lasikuitua, luistonestopinta
- Kauttaaltaan pakkasenkestävästi eristetty ja lämmitetty
- Kiinnitysjärjestelmään kuuluu alumiininen kiinnityskisko sekä kahdeksan kiinnityssilmukkaa

### Sisätilojen design

- Casablanca-tyyli 2: Edelkirsche-sävyä olevat kalusteet, yläkaappien etuosat kaksiväriset kiiltävää Elfenbein-sävyä yhdistettynä antrasiitinmustan moderneihin kontrasteihin

### Asuintila

- Seinien ja katon sisäpinnassa mikrokuituinen eristävä seinäverhous
- L-istuinryhmä ja sivusohva
- Asuintilan pöytä jalkapolkimesta 360° kääntyvä ja kahteen suuntaan liikuteltava
- Auki käännettävä kenkäkaappi istuinryhmän sokkelissa, kiinnitysjärjestelmä ja LED-tehostevalo
- Istinpehmusteissa monikerroksinen premium-vaahtomuovisuus ja selkää tukeva malli
- Durafix-kaksoisliitostekniikka: Kalusteosat ruuvattu ja yhdistetty tapeilla
- Luukkujen sulkimissa pehmeä vaimennus
- Verhojärjestelmä mukaan lukien koristevehot irrotettavissa

### Keittiö

- Keittiötaso optisena tilanjakajana ja lisänä olevana työtasona
- Keittiön työtason pinta naarmuuntumatonta liuskekivukuviointia
- Työtaso valaistu LED-valonauhalla
- Keittiöosassa ruokailuvälinaatikko
- Keittiön vetolaatikat "easy glide" -rullalaakeroitu, soft-close-suljinmekanismi
- Erillinen jätteastia
- 3-osainen liesi, jaoteltu lasikansi, jämäkkä, emaloitu keittorilä ja ruostumatonta terästä oleva pohja (mallit lightweight 3.5t)
- 3-osainen liesi, jaoteltu lasikansi, jämäkkä keittorilä ja lasipohja (mallit comfort 4.2 t)
- Pyöreä teräsallas työpöytäsuoraan upotettuna, monitoiminen kansi ja seinäkiinnitin työtason lisäämiseksi
- Metallinen vesihana, jonka alla mahtuu pesemään myös kattilat
- Keittiön takaseinässä kermanvärinen koristelasi
- Suuri jääkaappi, ovi avautuu molemmilta puolilta (mallit 145 RB-LE, 147 RB-LE K, 148 RB-QB K: Slimtower), erillinen pakastelokero, automaattinen energianlähteen haku 12 V / 230 V / kaasukäyttö
- Kattoluukku Mini-Heki

### Kylpyhuone | pukeutumishuone

#### Pukeutumishuone ja tilanjakaja

- Pukeutumishuone, kylpyhuoneen ovi suljettavissa oleskelutilaan päin
- Kokopuinen liukuovi nukkumistilan edessä (mallit 145 RB-LE, 147 RB-LE comfort 4.2 t)
- Siirrettävä tv-seinä ja tilanjakaja nukkumistilan edessä (mallit 148 RB-QB comfort 4.2 t)
- Täyskorkea vaatekaappi, jossa kaksi vaatehankaa ja hylly, pukeutumishuoneeseen yhdistettynä (malli 147 RB-LE)

### Kylpyhuone ja erillinen suihkukaappi

- Portaaton käynti suihkuun "one level"
- Pyyhetanko pyöreän suihkun yläpuolella
- Asuintilan lattiaa muistuttava ritilä suihkun lattiassa, poistettavissa suihkussa käynnin ajaksi
- Korkeussäädettävä käsisuihku kromatussa suihkutangossa
- Kattoikkuna suihkukaapissa
- Kattoluukku Mini-Heki pesutilassa
- Allaskaappi, jossa wc-paperipidike, tason päälle asennettava pesuallas ja peili (mallit lightweight 3.5 t)
- Allaskaappi, jossa wc-paperipidike, tason päälle asennettava pesuallas, peilikaappi ja peili, jossa epäsuora LED-valaistus (mallit comfort 4.2 t)

### Nukkuminen

#### Ylävuode ohjaamon yläpuolella

- Vuoteessa sälelohja ja laadukkaat patjat
- Vuode laskettavissa erittäin matalalle: nousu sivuistuimen kautta
- Heilumatonta alusta nukkumisasennossa, kirjahylly ja LED-valospotit
- Ylävuoteen voi erottaa asuintilasta verholla

#### Kiinteät vuoteet takana

- Kaksiosainen, lämmitettävä ja alapuolelta tuulettuva sälelohja
- 7-vyöhykkeinen laadukas kylmävaahtpatja
- Kattoluukku Mini-Heki
- Pitkittäiset erillisvuoteet / saarekevuode: Pystyyn nostettava pääty
- Saarekevuode molemmin puolin liikuteltava, lukutoiminnolla (malli 148 RB-QB)

#### Pitkittäiset erillisvuoteet

- Kiinteä ulkorappu (mallit lightweight 3.5 t)
- Nousua helpottava, ulos vedettävä rappu, sis. makuutilan laajennuksen (mallit comfort 4.2 t)
- Vuoteiden alla olevat vaatekaapit upotettu kaksoispohjan kellariin, nostotoiminto ja jaetut patjat
- Kattoa kiertävät yläkaapit

### Ajoneuvon tekniikka

#### Vesi

- Raikasvesi- ja harmaavesisäiliö lämmitetyssä kaksoispohjan kellarissa, puhdistusaukko asuintilan lattialuukun tai takatallin kautta käytettävissä (riippuen mallista)
- Vedentyhjennyskeskus keskeisellä paikalla kaksoispohjan kellarissa
- Hyvin vähän huoltoa tarvitseva painevesijärjestelmä

#### Kaasu

- Ulkopuolella alas sijoitettu kaasupullokaappi, ulkoluukku ja erillinen avauspidike
- Kaappiin mahtuu 2 x 11 kg kaasupullo
- Kaasun sulkuhana keittiössä

#### Sähköt

- Sähkökeskus takatallissa, sisältää laturin, sulakkeet, vikavirtasuojakytkimen, latausautomaatiikan 16 A, sammuu automaattisesti jännitteen laskiessa
- Lämmitetty akkukeskus, jossa 1 x 80 Ah geeliakku, kaksoispohjassa, pääsy kaksoispohjan säilytystilan kautta kuljettajan puolelta, päävirtakytkin
- Lämminilmälämmityksen digitaalinen käyttötaulu Truma CP+, ulko-oven yläpuolella suojuksen takana
- 230 V -pistorasia istuinryhmän alueella, sisäänkäynnissä, keittiössä, kylpyhuoneessa, takatallissa
- 12 V -pistorasia ohjaamossa (Mercedes-Benz: 1x)
- USB-pistorasia ohjaamossa (Mercedes-Benz: 1x)

#### Innovatiivinen valaistuskonsepti

- Kattolistassa lisäksi LED-valospotit ja epäsuora LED-valaistus
- LED-tehostevalo keittiön alueella / istuinryhmän sokkelissa
- Työvalo ja tunnelmavalistus kytkettävissä erikseen

### Lämmitys

- Lämminilmasuulakkeet ohjaamossa, kojelaudan etuosassa, asuintilassa, kaksoispohjan kellarissa ja takatallissa
- Kojelauta lämmitetty kohdistetusti pintojen lämmönsäteilyvaikutuksella
- Lattiasäteilylämmitys lämpöä varastoivan kaksoispohjan kautta

Mallisarjojen C1-tourer ja C2-tourer kohdalla erotellaan kaksi paino- ja varusteluvaihtoehtoa. Asiakkaille tämä tarkoittaa selkeyttä omiin tarpeisiin sopivan mallin valinnassa.



Jos haluat kevyen, 3,5 t luokan vaatimusten mukaisen ajoneuvon, jota voi ajaa B-kortilla, **lightweight 3.5 t -mallit** ovat oikea valinta. Niissä yhdistyy innovatiivinen kevytrakenne ja Carthago Premium-DNA.



Jos 3,5 t painoraja ei ole tärkeä etkä halua tinkiä mukavuudesta, kannattaa valita **comfort 4.2 t -malli**. Näiden mallien valtava kantavuus ja maksimaalinen asumismukavuus eivät jätä mitään toivomisen varaan.

Jotta oikean mallin valitseminen olisi mahdollisimman helppoa, olemme listanneet tähän erot mallien lightweight 3.5 t ja comfort 4.2 t varustelussa.

lightweight 3.5t	comfort 4.2 t	Lisävaruste mallissa lightweight 3.5 t
<b>Perusajoneuvo Mercedes-Benz Sprinter</b>		
Mercedes-Benz Sprinter, suurin teknisesti sallittu kokonaispaino 3 500 kg, AL-KO-matalarunko Carthago special light	Mercedes-Benz Sprinter, suurin teknisesti sallittu kokonaispaino <b>4 200 kg, AL-KO-matalarunko Carthago special</b>	
Vakiona 65 l polttoainesäiliö	Vakiona 65 l polttoainesäiliö, <b>92 l polttoainesäiliö saatavissa Perus-plus-pakettiin</b>	○
<b>Kori</b>		
Pääsy kaksoispohjaan ulkokautta säilytystilan luukusta asunto-osan XL-oven edestä	Pääsy kaksoispohjaan ulkokautta säilytystilan luukusta asunto-osan <b>XL-oven edestä ja lisäksi upotetun ulkosäilytyslokeron kautta asunto-osan XL-oven takana</b>	○
<b>Ohjaamo</b>		
Luukulliset ylähyllyt sivulla ylävuoteen alapuolella kuljettajan puolella	Luukulliset ylähyllyt sivulla ylävuoteen alapuolella kuljettajan ja <b>apukuljettajan puolella</b>	
<b>Kaksoispohja</b>		
Suuri kaksoispohjakellarin säilytystila sisäänkäynnin alueella upotetulla lisäsäilytystilalla vankkaa ja kestävä kevytrakennemateriaalia	Suuri kaksoispohjakellari sisäänkäynnin alueella upotetulla lisäsäilytystilalla <b>korkealaatuista RTM-kerrosmateriaalia ja kestävä lasikuitu-lattiapäilyste</b>	
<b>Pesutila</b>		
Tilava pesutila, jossa moderni tason päälle asennettava pesuallas, suuri seinäpeili ja lisää säilytystilaa säilytyskaapissa	Tilava pesutila, jossa moderni tason päälle asennettava pesuallas, suuri valaistu <b>seinäpeili</b> ja lisää säilytystilaa peili-kaapissa	
Allaskaappi, jossa wc-paperipidike	Allaskaappi, jossa wc-paperipidike ja <b>pyykkikori*</b>	
<b>Keittiö</b>		
3-osainen liesi, yksiosainen tai kaksiosainen lasikansi (mallista riippuen), emaloitu keittoritilä ja ruostumatonta terästä oleva pohja**	3-osainen liesi, yksiosainen tai kaksiosainen lasikansi (mallista riippuen), <b>valuritilä ja lasipohja**</b>	
Monikäyttöinen tiskialtaan kansi, sis. seinäkiinnitys työtason laajennusta varten	Monikäyttöinen tiskialtaan kansi, sis. seinäkiinnitys työtason laajennusta varten ja <b>leikkuulautaiminto</b>	●
<b>Nukkumatila ja vaatekaapit</b>		
Mukava rappu pitkittäisille erillisvuoteille	Ulos vedettävä rappu, <b>sisältää makuutilan laajennuksen ja lisäpehmusteet</b> pitkittäisille erillisvuoteille	●
Pitkittäisten erillisvuoteiden alla olevat vaatekaapit upotettu kaksoispohjan kellariin, nostotoiminto ja jaetut patjat	Pitkittäisten erillisvuoteiden alla olevat vaatekaapit <b>ja hyllyt</b> , upotettu kaksoispohjan kellariin, nostotoiminto ja jaetut patjat	●
<b>Tekniikka</b>		
Litiumioniakku 90 Ah ja akkutietokone sisältyvät Perus-plus-pakettiin	Geeliakku 80 Ah vakiona	

\* pyykkikori saatavissa vain kylpyhuoneella varustettuihin pohjaratkaisuihin

\*\* lasikansi L-keittiöissä kaksiosainen, sivukeittiöissä yksiosainen

○ = lisävaruste ● = sisältyy pakettiin



Ennen kuin solmit sopimuksen, lue sivuilta 3-6 huolellisesti, mitä painotiedoissa on asetusten mukaan otettava huomioon!



Vaihtoehtoisesti voit myös skannata QR-koodin ja saat tällöin samoin kaikki tärkeät ohjeet kaikesta painoa koskevasta!



	I 145 RB-LE		I 147 RB-LE "K"	
	lightweight 3.5t Mercedes-Benz Sprinter	comfort 4.2 t Mercedes-Benz Sprinter	lightweight 3.5t Mercedes-Benz Sprinter	comfort 4.2 t Mercedes-Benz Sprinter
Vaihteisto	6 vaihteen manuaalivaihteisto	6 vaihteen manuaalivaihteisto	6 vaihteen manuaalivaihteisto	6 vaihteen manuaalivaihteisto
Vakioalusta	AL-KO-matalarunko special light 315 CDI	AL-KO-matalarunko heavy 415 CDI	AL-KO-matalarunko special light 315 CDI	AL-KO-matalarunko heavy 415 CDI
Perusmoottori	Diesel 2,0 l (150 hv / 110 kW)	Diesel 2,0 l (150 hv / 110 kW)	Diesel 2,0 l (150 hv / 110 kW)	Diesel 2,0 l (150 hv / 110 kW)
Pituus/leveys/korkeus (mm) <sup>1) 2) 3)</sup>	7205 / 2170 / 2950	7205 / 2170 / 2950	7305 / 2170 / 2950	7305 / 2170 / 2950
Akseliväli (mm)	3 900	3 900	4 135	4 135
Kaksoispohjan korkeus / kaksoispohjan säilytystila (mm)	220 / 460	220 / 460	220 / 460	220 / 460
Seisomakorkeus asuintilassa (mm)	1 980	1 980	1 980	1 980
Takatallin sisäkorkeus (mm)	1 200	1 200	1 200	1 200
Takatallin oven leveys/korkeus apukuljettajan puoli (mm)	1 050 x 1 140	1 050 x 1 140	1 050 x 1 140	1 050 x 1 140
Takatallin oven leveys/korkeus kuljettajan puoli (mm)	1 050 x 1 140	1 050 x 1 140	1 050 x 1 140	1 050 x 1 140
Teknisesti sallittu kokonaispaino (kg) <sup>9)</sup>	3 500	4 200 / 4 500*	3 500	4 200 / 4 500*
Ajokuntoisen ajoneuvon massa (kg) <sup>6)</sup>	2 987	3 027	3 007	3 047
Valmistajan lisävarusteille vakiona määrittämä massa (kg) <sup>7)</sup>	142	802	121	780
Vetopaino maks. (kg) <sup>10)</sup>	2 000	2 000	2 000	2 000
Korkein henkilöluku turvavöin vakiona/lisävaruste <sup>5)</sup>	4	4	4	4
Vuodepaikat vakiona/lisävaruste	4 / 5	4 / 5	4 / 5	4 / 5
Takavuoteen mitat (mm)	2 000 / 1 900 x 850	2 000 / 1 900 x 850	1 900 / 2 000 x 850	1 900 / 2 000 x 850
Ylävuoteen mitat (mm)	1 900 x 1 600	1 900 x 1 600	1 900 x 1 600	1 900 x 1 600
Istuinryhmään tehtävän vuoteen mitat** (mm)	1 940 x 985 / 550	1 940 x 985 / 550	1 940 x 985 / 550	1 940 x 985 / 550
Jääkaapin tilavuus / siitä pakastelokero (l)	133 / 12	133 / 12	133 / 12	133 / 12
Lämmitysjärjestelmä	Truma Combi 6 E	Truma Combi 6 E	Truma Combi 6 E	Truma Combi 6 E
Raikasvesisäiliön tilavuus (l) <sup>52)</sup>	150	150	150	150
Harmaavesisäiliön tilavuus (l)	140	140	140	140
Akkukapasiteetti (Ah)	80	80	80	80
Pistorasiat 230 V / 12 V / USB	5 / 1 / 1	5 / 1 / 1	5 / 1 / 1	5 / 1 / 1
Tuotenumero	110590	110591	110600	110601

\* lisävaruste kokonaispainon korotus

\*\* lisävarusteen yhteydessä

\*\*\* Pohjaratkaisuvaihtoehto I 147 RB-LE "K" on saatavissa tammikuusta 2025 lähtien

<sup>2)</sup> Ajoneuvon kokonaisleveys vastaa ulkoseinästä ulkoseinään mitattua mittaa (pyöräkotelot sivulla Mercedes-Benz Sprinterissä noin: + 70 mm)



Ennen kuin solmit sopimuksen, lue sivuilta 3-6 huolellisesti, mitä painotiedoissa on asetuksien mukaan otettava huomioon!



Vaihtoehtoisesti voit myös skannata QR-koodin ja saat tällöin samoin kaikki tärkeät ohjeet kaikesta painoa koskevasta!



	<b>I 147 RB-LE "L"</b> comfort 4.2 t Mercedes-Benz Sprinter	<b>I 148 RB-QB "K"</b> lightweight 3.5t Mercedes-Benz Sprinter	<b>Mercedes-Benz Sprinter</b> comfort 4.2 t	<b>I 148 RB-QB "L"</b> comfort 4.2 t Mercedes-Benz Sprinter
Vaihteisto	6 vaihteen manuaalivaihteisto	6 vaihteen manuaalivaihteisto	6 vaihteen manuaalivaihteisto	6 vaihteen manuaalivaihteisto
Vakioalusta	AL-KO-matalarunko heavy 415 CDI	AL-KO-matalarunko special light 315 CDI	AL-KO-matalarunko heavy 415 CDI	AL-KO-matalarunko heavy 415 CDI
Perusmoottori	Diesel 2,0 l (150 hv / 110 kW)	Diesel 2,0 l (150 hv / 110 kW)	Diesel 2,0 l (150 hv / 110 kW)	Diesel 2,0 l (150 hv / 110 kW)
Pituus/leveys/korkeus (mm) <sup>1) 2) 3)</sup>	7405 / 2170 / 2950	7380 / 2170 / 2950	7380 / 2170 / 2950	7480 / 2170 / 2950
Akseliväli (mm)	4 135	4 135	4 135	4 135
Kaksoispohjan korkeus / kaksoispohjan säilytystila (mm)	220 / 460	220 / 460	220 / 460	220 / 460
Seisomakorkeus asuintilassa (mm)	1980	1980	1980	1980
Takatallin sisäkorkeus (mm)	1200	1120 / 1240**	1120 / 1240**	1120 / 1240**
Takatallin oven leveys/korkeus apukuljettajan puoli (mm)	1050 x 1140	1050 x 1100	1050 x 1100	1050 x 1100
Takatallin oven leveys/korkeus kuljettajan puoli (mm)	1050 x 1140	1050 x 1100	1050 x 1100	1050 x 1100
Teknisesti sallittu kokonaispaino (kg) <sup>9)</sup>	4200 / 4500*	3500	4200 / 4500*	4200 / 4500*
Ajokuntoisen ajoneuvon massa (kg) <sup>6)</sup>	3067	3017	3057	3077
Valmistajan lisävarusteille vakiona määrittämä massa (kg) <sup>7)</sup>	760	110	769	749
Vetopaino maks. (kg) <sup>10)</sup>	2 000	2 000	2 000	2 000
Korkein henkilöluku turvavöin vakiona/lisävaruste <sup>5)</sup>	4	4	4	4
Vuodepaikat vakiona/lisävaruste	4 / 5	4 / 5	4 / 5	4 / 5
Takavuoteen mitat (mm)	1900 / 2000 x 850	1950 x 1450	1950 x 1450	1950 x 1450
Ylävuoteen mitat (mm)	1900 x 1600	1900 x 1600	1900 x 1600	1900 x 1600
Istuinryhmään tehtävän vuoteen mitat** (mm)	1940 x 985 / 550	1940 x 985 / 550	1940 x 985 / 550	1940 x 985 / 550
Jääkaapin tilavuus / siitä pakastelokero (l)	153 / 29	133 / 12	133 / 12	153 / 29
Lämmitysjärjestelmä	Truma Combi 6 E	Truma Combi 6 E	Truma Combi 6 E	Truma Combi 6 E
Raikasvesisäiliön tilavuus (l) <sup>52)</sup>	150	150	150	150
Harmaavesisäiliön tilavuus (l)	140	140	140	140
Akkukapasiteetti (Ah)	80	80	80	80
Pistorasiat 230 V / 12 V / USB	5 / 1 / 1	5 / 1 / 1	5 / 1 / 1	5 / 1 / 1
Tuotenumero	110605	110620	110621	110625

\* lisävaruste kokonaispainon korotus

\*\* lisävarusteen yhteydessä

\*\*\* Pohjaratkaisuvaihtoehto I 148 RB-QB "K" on saatavissa tammikuusta 2025 lähtien

<sup>2)</sup> Ajoneuvon kokonaisleveys vastaa ulkoseinästä ulkoseinään mitattua mittaa (pyöräkotelot sivulla Mercedes-Benz Sprinterissä noin: + 70 mm)

Tuotenro	216035	216037
Perus-plus-paketti	lightweight 3.5t	comfort 4.2 t
	EUR	EUR
<b>Alustavaihtoehdot</b>		
Pölykapselit	90	90
Puoliautomaattinen ilmastointilaitte Tempmatik <sup>33)</sup>	3.230	3.230
Vakionopeussäädin	570	570
Latausmuunnin <sup>47)</sup>	220	220
Etuakselissa suurempi kantavuus	520	520
Polttoainesäiliö 92 litraa	-	510
Nahkainen ohjauspyörä, lisävarusteena monitoimipainikkeet (käsivaihteistossa myös nahkainen vaihdevipu)	480	480
Yhdistelmämittaristo ja värinäyttö	610	610
Sadetunnistin	240	240
Sähkötoiminen seisontajarru	610	610
Ohjaamon komfort-istuimissa kallistuksen- ja korkeudensäätö (eteen/taakse)	-	620
Kuljettajan komfort-istuimessa kallistuksen- ja korkeudensäätö, apukuljettajan istuimessa kallistuksensäätö	460	-
Radiovalmius ja kattoantenni, DAB+, kaiuttimet (4x) <sup>54) 88)</sup>	480	480
MBUX 10,2" multimedia, jossa navigointi ja DAB+ <sup>51)</sup>	4.770	4.770
Liikennemerkkiavustin	460	460
<b>Asunto-osan ja korin lisävarusteet</b>		
Midi Heki -kattoluukku ja LED-spotit L-istuinryhmän yläpuolella	730	730
Suuri takatallin ovi kuljettajan puolella	620	620
Asunto-osan XL-ovi "premium two 2.0" (leveys 63 cm) kaksoisalpalukituksella, ikkuna- ja hytysrullaverho	560	560
Litiumioniakku 90 Ah, johon kuuluu akkutietokone, 80 Ah -geeliakun sijasta <sup>106)</sup>	950	-
SOG-wc-tuuletin <sup>107)</sup>	390	390
Harmaaveden tyhjennysletku, helpottaa tyhjennystä	-	130
USB-pistorasia yläkaapissa takavuoteen yläpuolella	120	120
Valmius sähkökäyttöiselle kattotuulettimelle	-	260
Valmius aurinkopaneelille	-	260
Valmius satelliittiantennille	-	260
Valmius peruutuskameralle (yksittäislinsille)	-	260
Erillisvarusteiden yhteishinta	16.100	16.980
<b>Pakettihinta</b>	<b>Vakiona</b>	<b>Vakiona</b>
<b>Säästät</b>	<b>16.100</b>	<b>16.980</b>
<b>Paketin paino (kg)</b>	<b>37</b>	<b>84,5</b>

Tuotenro	216270	
Mercedeksen Plus-alustapaketti	Paino	
	kg	EUR
Automaattivaihteisto 9G-TRONIC, hold-toiminnolla		3.710
Moottoriversio 170 hv / 125 kW, Euro VI E (vain automaattivaihteiston yhteydessä) <sup>99)</sup>		3.180
16 tuuman alumiinivanteet (mustat) kitkarenkailla <sup>32)</sup>		1.590
Täysautomaattinen ilmastointilaitte THERMOTRONIC		710
Erillisvarusteiden yhteishinta		9.200
<b>Pakettihinta</b>	<b>13</b>	<b>8.780</b>
<b>Säästät</b>		<b>410</b>

Tuotenro	216502	
Valmiussarja (vain lightweight 3.5t)*	Paino	
	kg	EUR
Valmius sähkökäyttöiselle kattotuulettimelle		260
Valmius aurinkopaneelille		260
Valmius satelliittiantennille		260
Valmius peruutuskameralle (yksittäislinsille)		260
Erillisvarusteiden yhteishinta		1.020
<b>Pakettihinta</b>	<b>4,5</b>	<b>800</b>
<b>Säästät</b>		<b>220</b>

\* Suositus, comfort 4.2 t -malleissa sisältyy jo Perus-plus-pakettiin

## Tuotenro

212321

Mercedes-Benzin ajoavustinpaketti* 56)	Paino	
	kg	EUR
Aktiivinen etäisyysavustin DISTRONIC		✓
Aktiivinen kaistavahti		✓
Rengaspaineen valvontajärjestelmä		✓
<b>Pakettihinta</b>	<b>0</b>	<b>940</b>

\* Vain Plus-alustapaketin yhteydessä. Aktiivinen jarrutusavustin ja aktiivinen vireystilan valvonta sisältyvät jo vakiovarusteisiin

## Tuotenro

212011

Mediapaketti	Paino	32"
	kg	EUR
Digitaalinen peruutuskamerajärjestelmä, yksi linssi		1.220
TV-seinäteline 32", 180° käännettävissä sisäänkäynnin alueella 36)		750
Smart-LED-TV 32" 39)		2.100
Erillisvarusteiden yhteishinta		4.080
<b>Pakettihinta</b>	<b>13</b>	<b>2.970</b>
<b>Säästöt</b>		<b>1.120</b>
<b>LISÄHINTA</b> Satelliittilaitteisto Teleco Flatsat Classic 85, CI-korttipaikka 12) 23)	15	3.160

## Tuotenro

210730

Paketti keittiö/kahvi*	Paino	
	kg	EUR
Jännitteenmuunnin 12 voltista 230 volttiin, 1800 W, verkon ensisijaiskytkennällä* 103)		2.070
Kapselikahvinkeitin ja liitossetti, sis. ulosvetojärjestelmän		340
Erillisvarusteiden yhteishinta		2.410
<b>Pakettihinta</b>	<b>11</b>	<b>2.050</b>
<b>Säästöt</b>		<b>360</b>

\*Vain yhdessä asunto-osan toisen akun kanssa (geeli) tai litium

## Tuotenro

810632

810636

Asumismukavuuspaketti   vakiona mallissa comfort 4.2 t	145 RB-LE 147 RB-LE	148 RB-QB
	EUR	EUR
Ulos vedettävä lightweight-rappu, sisältää makuutilan laajennuksen ja lisäpehmusteet	✓	-
Monitoiminen tiskialtaan kansi työtason laajentamiseen, kiinnitettävissä seinälle	✓	✓
Hyllytasot pitkittäisten erillisvuoteiden alla	✓	✓
<b>Pakettihinta</b>	<b>690</b>	<b>170</b>
<b>Paketin paino (kg)</b>	<b>5</b>	<b>1,5</b>

## Tuotenro

210586

210584

Nukkumistilan TV-paketti (vain comfort 4.2t)*	Paino	145 RB-LE, 147 RB-LE	148 RB-QB
	kg	EUR	EUR
Nukkumistilan Smart-LED-TV 24" ja kääntyvä TV-teline		2.050	-
Toinen TV-liitäntä nukkumistilassa		360	-
Smart-LED-TV 24" nukkumistilaan, sis. TV-telineen ja katkaisimen, TV-signaali		-	2.070
TV-liitäntävalmius nukkumistilassa, sis. johtosarjan ja näkösuojan		-	310
Erillisvarusteiden yhteishinta		2.410	2.380
<b>Pakettihinta</b>		<b>1.650</b>	<b>1.650</b>
<b>Säästöt</b>		<b>770</b>	<b>730</b>
<b>Paketin paino (kg)</b>		<b>n.a.</b>	<b>n.a.</b>
<b>LISÄHINTA</b> Satelliittilaitteisto Teleco Flatsat Easy Skew Smart 90 / Twin LNB toiselle televisiolle 12) 23)	16,5	3.350	3.350

\* saatavissa huhtikuusta 2025 lähtien

Tuotenumero		€ sis. 25,5 % ALV	kg	I 145 RB-LE lightweight 3.5 t	I 145 RB-LE comfort 4.2 t	I 147 RB-LE "K" lightweight 3.5 t	I 147 RB-LE "K" comfort 4.2 t	I 147 RB-LE "L" comfort 4.2 t	I 148 RB-QB "K" lightweight 3.5 t	I 148 RB-QB "K" comfort 4.2 t	I 148 RB-QB "L" comfort 4.2 t
<b>Alusta Mercedes-Benz Sprinter</b>											
310467	Kokonaispainon korotus 4 200 kg -> 4 500 kg	360	-	-	○	-	○	○	-	○	○
310611	Polttoainesäiliön tilavuus 92 l	510	24,5	○	●	○	●	●	○	●	●

<b>Muita alustan lisävarusteita</b>											
330023	Ohjaamon istuimissa kallistuksen- ja korkeudensäätö (eteen/taakse) <sup>111)</sup>	160	2,5	○	●	○	●	●	○	●	●
331620	Sumuvalot	370	1	○	○	○	○	○	○	○	○
311400	Vetokoukku irrotettava	2.020	38	○	○	○	○	○	○	○	○
311430	Irrotettava vetokoukku pedelec-takatallin yhteydessä (saatavissa huhtikuusta 2025 lähtien)	2.430	41	-	-	-	-	-	○	○	○
311300	Käsi käyttöiset takatukijalat, auton tukemiseksi pysäköitynä	470	10	○	○	○	○	○	○	○	○

<b>Kori ulkoa</b>											
410121	Asunto-osan XL-oven ja ohjaamon oven keskuslukitus "premium two 2.0"	490	0,5	○	○	○	○	○	○	○	○
410150	Turvavalkot ohjaamon sekä asunto-osan ovenssa	750	2	○	○	○	○	○	○	○	○
410500	Kattomarkiisi, kotelo alumiinia, kangas harmaa, pituus: 3,5 m	1.730	35	○	-	○	-	-	○	-	-
410520	Kattomarkiisi, kotelo alumiinia, kangas harmaa, pituus: 4,0 m	1.860	39	○	○	○	○	○	○	○	○
410560	Kattomarkiisi, kotelo alumiinia, kangas harmaa, pituus: 4,5 m	1.990	42,5	○	○	○	○	○	○	○	○
410660	Tuulilasin ja sivuikkunoiden termopeite ulkopuolelle	490	6,5	○	○	○	○	○	○	○	○
410114	Patentoitu pedelec-takatalli, lastauskorkeus 124 cm (saatavissa huhtikuusta 2025 lähtien) <sup>42) 66)</sup>	630	11	-	-	-	-	-	○	○	○
410925	Sisääntyyntö- ja kuljetusjärjestelmä kahdelle pedelec-/sähköpyörälle <sup>71)</sup>	780	28,5	-	-	-	-	-	○	○	○
410270	Kaksoispohjan säilytyslokero sis. upotus, johon pääsy ulkokautta asunto-osan oven takaa	960	8,5	○	X	○	X	X	○	X	X
410785	Kattoluukku Mini Heki ohjaamossa / ylävuoteen yläpuolella	370	3	○	○	○	○	○	○	○	○
410850	Sähkökäyttöinen kattotuuletin keittiöalueen yläpuolella <sup>22)</sup>	550	2,5	○	○	○	○	○	○	○	○

<b>Sähköt</b>											
510020	Toinen asunto-osan 80 Ah -geeliakku akkukeskuksessa	570	26	-	○	-	○	○	-	○	○
510056	Litiumioniakku 90 Ah, johon kuuluu akkutietokone, 80 Ah -geeliakun sijasta <sup>106)</sup>	950	-14,5	●	○	●	○	○	●	○	○
510057	Litiumioniakku 150 Ah, johon kuuluu akkutietokone ja erillinen kosketusnäyttö (90 Ah litiumioniakun sijasta)	1.620	5	○	-	○	-	-	○	-	-
510053	Litiumioniakku 150 Ah, sis. akkutietokone ja erillisen kosketusnäytön <sup>55)</sup>	2.560	-9,5	-	○	-	○	○	-	○	○
510081	Aurinkopaneelit: 2 x 110 W <sup>12)</sup>	2.120	16,5	○	○	○	○	○	○	○	○
510180	Jännitteenmuunnin 12 voltista 230 volttiin, 1800 W, verkon ensisijaiskytkennällä <sup>103) 110)</sup>	2.070	8	●	●	●	●	●	●	●	●
510255	Pistorasiapaketti lisäpistorasioilla (3 x 230 V, 2 x USB) <sup>45)</sup>	520	2,5	○	○	○	○	○	○	○	○
510201	Hälytyslaitteisto Carthago Security <sup>35)</sup>	1.510	3	○	○	○	○	○	○	○	○

<b>Kaasu   vesi   muuta</b>											
610020	Truma DuoControl CS <sup>73)</sup>	470	3	○	○	○	○	○	○	○	○
610021	Kaasuodatin Truma DuoControl CS -laitteistoon (suositus) <sup>95)</sup>	230	0,5	○	○	○	○	○	○	○	○
610140	Ulkosuihku lämmin/kylmä vesi takatallissa apukuljettajan puolella	370	2,5	○	○	○	○	○	○	○	○
610480	Takatallin lisävarustus huopaverhouksella, tavaraverkoilla	370	4,5	○	○	○	○	○	○	○	○
610500	Alumiinirihlalevy takatallin lattiaan <sup>66)</sup>	190	11	○	○	○	○	○	○	○	○

Tuotenumero		€ sis. 25,5 % ALV	kg	I 145 RB-LE lightweight 3.5 t	I 145 RB-LE comfort 4.2 t	I 147 RB-LE "K" lightweight 3.5 t	I 147 RB-LE "K" comfort 4.2 t	I 147 RB-LE "L" comfort 4.2 t	I 148 RB-QB "K" lightweight 3.5 t	I 148 RB-QB "K" comfort 4.2 t	I 148 RB-QB "L" comfort 4.2 t
<b>Keittiö   laitteet</b>											
550067	Kaasu-uuni, jossa grillitoiminto, keittiön alakaapissa <sup>37)</sup>	1.130	8,5	○	○	○	○	○	○	○	○
550287	Kapselikahvinkeitin ja liitossetti, sis. ulosvetojärjestelmän	340	3	●	●	●	●	●	●	●	●
<b>Lämmitys   ilmastointi</b>											
650040	Truma Combi 6E (lisävaruste sähkövastus 2 x 900 W / 230 V) <sup>63)</sup>	Vakiona	1	○	○	○	○	○	○	○	○
650230	Alden kiertovesilämmitys, 230 V / kaasukäyttö, ohjaamon lisälämmitin <sup>63)</sup> <sup>113)</sup>	3.610	56	○	○	○	○	○	○	○	○
650240	Alden lämmönvaihdin (moottorilämmön käyttö) <sup>65)</sup> <sup>113)</sup>	1.250	9,5	○	○	○	○	○	○	○	○
<b>Multimedia</b>											
710202	Digitaalinen peruutuskamerajärjestelmä, yksi linssi <sup>82)</sup>	1.220	0,5	●	●	●	●	●	●	●	●
710501	TV-seinäteline 32", 180° käännettävissä sisäänkäynnin alueella <sup>36)</sup>	750	4,5	●	●	●	●	●	●	●	●
710548	Smart-LED-TV 32" TV-nostomekanismiin <sup>39)</sup>	2.100	8	●	●	●	●	●	●	●	●
910460	Toinen TV-liitäntä nukkumistilassa (saatavissa huhtikuusta 2025 lähtien) <sup>25)</sup> <sup>36)</sup>	360	1,5	●	●	●	●	●	-	-	-
710477	TV-liitäntävalmius nukkumistilassa, sis. johtosarjan ja näkösuojan (saatavissa huhtikuusta 2025 lähtien)	310	1	-	-	-	-	-	●	●	●
710474	Nukkumistilan Smart-LED-TV 24", sis. kääntyvän TV-telineen (saatavissa huhtikuusta 2025 lähtien)	2.050	n.a.	-	●	-	●	●	-	-	-
710478	Nukkumistilan Smart-LED-TV 24", sis. TV-telineen ja katkaisimen, TV-signaali (saatavissa huhtikuusta 2025 lähtien) <sup>23)</sup> <sup>39)</sup> <sup>86)</sup>	2.070	5,5	-	-	-	-	-	-	●	●
<b>Satelliittiantennit</b>											
750041	Satelliittilaitteisto Teleco Flatsat Classic 85, CI-korttipaikka <sup>12)</sup> <sup>23)</sup>	3.670	15	○	○	○	○	○	○	○	○
750046	Satelliittilaitteisto Teleco Flatsat Easy Skew Smart 90 / Twin LNB toiselle televisiolle <sup>12)</sup> <sup>23)</sup>	4.050	16,5	○	○	○	○	○	○	○	○
<b>Sisätilat</b>											
810030	Nuovo-tyyli	730	-	○	○	○	○	○	○	○	○
810100	Mattosarja asuintilaan	390	7,5	○	○	○	○	○	○	○	○
810120	Mattosarja ohjaamoon	200	2	○	○	○	○	○	○	○	○
810580	Istuinryhmä muutettavissa vuoteeksi <sup>69)</sup>	630	7,5	○	○	○	○	○	○	○	○
810610	Puinen liukuovi nukkumistilan edessä	440	5,5	○	X	○	X	X	-	-	-
810611	Siirrettävä tv-seinä ja tilanjakaja nukkumistilan edessä (malli 148 RB-QB)	950	6,5	-	-	-	-	-	○	X	X
<b>Painoa vähentävät lisävarusteet</b>											
810440	Ylävuode jää pois, sen tilalla ohjaamoa kiertää yläkaapit	700	-16	○	○	○	○	○	○	○	○
810430	Ylävuoteen laadukas patja jää pois (saatavissa joulukuusta 2024 lähtien)	0	-8	○	-	○	-	-	○	-	-
810900	Avohyllyt takaosaa kiertävien yläkaappien sijaan painon vähennystä varten (saatavissa tammikuusta 2025 lähtien)	60	-14	○	-	○	-	-	-	-	-
810260	Takavuode Carawinx-jousitusmekanismilla sälepohjan sijaan	610	-2	○	○	○	○	○	○	○	○

Tuotenumero		€ sis. 25,5 % ALV	kg	I 145 RB-LE lightweight 3.5 t	I 145 RB-LE comfort 4.2 t	I 147 RB-LE "K" lightweight 3.5 t	I 147 RB-LE "K" comfort 4.2 t	I 147 RB-LE "L" comfort 4.2 t	I 148 RB-QB "K" lightweight 3.5 t	I 148 RB-QB "K" comfort 4.2 t	I 148 RB-QB "L" comfort 4.2 t
<b>Asunto-osan verhoilut</b>											
850600	Barcelona 23 - Antara-kangasyhdistelmä <sup>112)</sup>	Vakiona	-	X	X	X	X	X	X	X	X
850610	Venezia - Antara-kangasyhdistelmä <sup>112)</sup>	Vakiona	-	X	X	X	X	X	X	X	X
850620	Cambridge 25 - Antara-kangasyhdistelmä <sup>112)</sup>	Vakiona	-	X	X	X	X	X	X	X	X
850304	London 25 -kangasyhdistelmä	Vakiona	-	X	X	X	X	X	X	X	X
850314	Paris-kangasyhdistelmä	450	-	○	○	○	○	○	○	○	○
850640	Davos - nahkajäljitelmä-kangasyhdistelmä	450	1	○	○	○	○	○	○	○	○
850710	Osittain nahka Elfenbein - nahka-kangasyhdistelmä	1.580	2	○	○	○	○	○	○	○	○
850720	Osittain nahka Macchiato 23 - nahka-kangasyhdistelmä <sup>112)</sup>	1.580	2	○	○	○	○	○	○	○	○
850690	Nahka Elfenbein	3.910	3	○	○	○	○	○	○	○	○
850740	Nahka Macchiato	3.910	3	○	○	○	○	○	○	○	○
850501	Tyyny- ja päiväpeittoasetti: Koristetyynyt, päiväpeitto ja muotolakanasetti <sup>26)</sup>	440	3,5	○	○	○	○	○	○	○	○

**Carthago linerluokan viehätyks:** tyylikäs, mukava ja ylellinen

### Huipputyylikäs ulkopuoli:



- Carthago v-face keulan muotoilu
- Moderni lasikuitu-bussiperä
- Carthago-takavalot LED-tasovilkuilla varustettuna

### Kaksoispohjan kellari valtavalla, lämmitetyllä säilytystilalla:



- Käyttökorkeus jopa 70 cm
- Pääsy ulkoa useamman luokun kautta. Pääsy mukavasti sisältä L-istuinryhmän avattavan kannen tai auki kääntyvän sivuistuinpenkin kautta tai asuintilan lattialuokusta
- Suuri läpilastattava säilytystila, johon kuuluu alas laskettu säilytyskellari, lastaus mahdollista myös asunto-osan XL-oven kautta, asuintilan lattialuokusta

### Keskimääräistä parempi omavaraisuus / tekniikka:



- 170 l raikasvesi / 140 l harmaavesi
- 2 x 80 Ah akku

### AL-KO-matalarunko Carthago special:



- Yksittäisakselinen 4,5 t sallittuun kokonaispainoon / teliakselisto 5,5 t asti

### Carthago liner-premiumluokan korirakenne:



- Korirakenteen erittäin luja, kannatinpalkeilla tehty liitostekniikka
- Puuton rakenne, RTM-kovavaahtoeriste
- Sisäseinät ja katon sisäpuoli alumiinia = suojaa salamilta
- Mikrokituinen eristävä seinäverhous

### Varustelutyyli chic c-line superior

- Keulamaski c-line superior ja korotettu tuulilasi (Fiat Ducato)
- Hieno design-keulamaski, tuulilasin yläpuolella musta alue
- Ulkokoristeosien laajennus ”superior”
- Konepellin Liner-design – tuulilasin optinen jatke
- Linea siena -tyyli: Kalusteissa Sommerkastanie-sävy, yläkaappien etuosat kaksiväristä, kiiltävää-Elfenbein-mallia
- Keittiön tasopinta massiivista ja saumatonta Corian-mallia
- WC Thetford C 260, keraaminen sisus <sup>92)</sup>

### Perusajoneuvo

- Carthago full-led-ajovalot (lähi- ja kaukovalot), sisältää LED-päiväajovalot
- Sumuvalot
- Airbag kuljettaja/apukuljettaja <sup>11)</sup>
- Roiskeläpät etu- ja taka-akselissa
- Korjaussarja Fix & Go
- 16 tuuman teräsvanteet
- Kitkarenkaat (M+S)

### Fiat Ducato ja AL-KO-matalarunko Carthago special

- Moottori: Diesel 2,2 l Multijet 3, jossa AdBlue (19 l), 180 hv / 132 kW, nelisynterinen, 380 Nm, Euro VIe, etuveto
- **8-vaihteinen automaattivaihteisto vakiona**
- Polttoainesäiliö 90 l
- Start-Stop-järjestelmä
- Sivutuulivastin (yksittäisakseliset mallit), vakionopeussäädin, ABS, ESP, ASR, elektroninen ajonesto, Hillholder -mäkilähtöavustin, Hill Descent Control, Traction Plus -vedonhallintajärjestelmä, perävaunun vakaudenhallinta, hätäjarrutusjärjestelmä <sup>65)</sup>
- Ilmastointi, manuaalinen
- Hansikaslokero
- Pölykapseleissa Carthagon logo

### Mercedes-Benz Sprinter ja AL-KO-matalarunko Carthago special

- Moottori: Diesel 2,0 l ja AdBlue (22 l), 150 hv / 110 kW, nelisynterinen, 330 Nm, Euro VI E, 6-vaihteinen vaihteisto, etuveto
- Polttoainesäiliö 65 l
- Avaimeton käynnistys ja start/stop-painike
- Sivutuulivastin (yksittäisakseliset mallit), mäkilähtöavustin, ABS, ASR, EBV, ESP
- Aktiivinen jarrutusavustin ja aktiivinen vireystilan valvonta
- Mukipidikkeet edessä, hansikaslokero apukuljettajan puolella
- Säilytyslokero kansi
- Ajovalojen automaattinen ohjaus
- Mercedes-Benz-hätäpuhelinjärjestelmä, vikatilanteiden hallinta
- AGM-akku 12 V / 92 Ah
- Etuakselin raidelevnys
- Valmius asunto-osan oven keskuslukitukseen (johtosarja)
- Sähkökäyttöinen lämminilma-lisälämmitin ohjaamossa
- Mercedes-Benzin alkuperäiset pölykapselit

### Liner-premiumluokan korirakenne

- 10 vuoden tiivistakuu
- Puuton korirakenne, lasikuitukatto ja -lattiapäilyste
- Lasikuituinen bussiperä, kaksinkertainen eristys, erillinen takapuskuri
- Katto-seinäliitos katon pyörityksellä ja kannatinpalkeilla
- Kattokiskoissa sivuilla sadevedenpoisto
- Sivu- ja peräseinät alumiinia ulko- ja sisäpuolelta
- RTM-kovavaahtoeriste katossa, lattiasa ja sivuseinissä
- Lattian ja seinien liitos kauttaaltaan muotoon liimatuilla alumiini-kannatinpalkeilla, kylmän eristys

- Seinän ja katon kokonaisvahvuus 38 mm
- Korirakenteessa tarkastettu salamasuojaus / Faradayn häkki
- Ulkoluukut sivuseinien alkuperäistä materiaalia ”Carthago Isoplus”
- Luukuissa tiivisteet sisä- ja ulkopuolella, ulkopuolen tiiviste roiskevesi-suojauksena
- Ulkoluukuissa ja asunto-osan ovessa piilosaranat
- Polttoainesäiliön luukku upotettu tasaisesti sivuseinään
- Sivuhelmat segmentteinä olevia alumiiniprofiileja
- Carthago-takavalot LED-tasovilkuilla varustettuna
- Asunto-osan ikkunat Seitz S4, kylmäisillattomat tuplakehykset ja eristävä lasi, hyttysverkko ja pimennysverho
- LED-ulkovalo asunto-osan oven yläpuolella, sadevesireuna
- Asunto-osan oven rappu sähkökäyttöinen, varoitusääni

## Ohjaamo

- Alas eteen laskettu kojelauta (katsekontakti ajorataan Fiat 2,77 metrin, Mercedes-Benz 3,77 metrin päässä)
- Tuulilasin pliseeverhossa eristävä kennorakenne
- Pimennysverho siviikkunoiden eteen (liikkuu sivuttain)
- XL-mallit: Ohjaamon eristävät tuplalasit: sivu- ja ovi-ikkunat
- Etumaski lasikuitua, kaksikerroseriste
- Ohjaamon ovessa kaksoisalpalukitus, sähkökäyttöinen ikkunannostin ja ulkopuolella sadevesikouru
- Moottoritilan äänieristys
- Kuljettajan ja apukuljettajan kääntyvät komfort-istuimet Aguti ”Roadliner”, Carthagon logo asuintilan verhoilussa, integroidut turvavyöt ja pehmustetut käsinojat
- Kojelauta nahkapäällysteisellä muotoilulla, kätevä sivutaso sekä valmius peruutuskameran kiinteästi asennetulle näytölle, juomapulpidike
- Ylävuoteen alapuolen verhoitus nahkaa, aurinkosuojat, LED-valospotit ja sivuilla olevat säilytyslokerot

## Kaksoispohjan kellari

- Käyttökorkeus jopa 70 cm
- Lämmitettävä ja valaistu läpilasattava säilytystila
- Pääsy ulkoa useamman suuren luukun kautta
- Pääsy sisältä L-istuinryhmän kautta, jossa patentoitu asennus, sekä auki käännettävän siviustuinpenkin tai sisääntulossa ja keittiöalueella olevan lattialuukun kautta
- Läpilasattava säilytystila keskellä (sisäkorkeus 22 cm), alas laskettu säilytyskellari (käyttökorkeus 46 cm)

## Suuri takatalli

- Takatallin kuormitus enintään 350 kg
- Suuret tallinovat kuljettajan ja apukuljettajan puolella
- Takatallin lattian ylä- ja alapuoli lasikuitua, luistonestopinta
- Kauttaaltaan pakkasenkestävästi eristetty ja lämmitetty
- Kiinnitysjärjestelmään kuuluu alumiininen kiinnityskisko sekä kahdeksan kiinnitysilmuksaa

## Sisätilat

- Linea moderna -tyyli: Kalusteissa Goldakazie-sävy, yläkaappien etuosat kaksiväristä, kiiltävää-Elfenbein-mallia

## Asuintila

- Seinien ja katon sisäpinnassa mikrokuituinen eristävä seinäverhoitus
- L-istuinryhmä ja sivusohva
- Seinäverhoitus siviustuimen takana keinoahkaa
- XL-mallit: XL-istuinryhmä pitkällä sivusohvalla apukuljettajan puolella
- Heki III panoraama-kattoikkuna istuinryhmän yllä, LED-valospotit
- Asunto-osassa ikkuna, apukuljettajan puolen sivusohvan yläpuolella (XL-mallit)
- Asuintilan pöytä jalkapolkimesta 360° kääntyvä ja kahteen suuntaan liikuteltava
- Ulos kääntyvä kenkäkaappi, jossa kiinnitysjärjestelmä, istuinryhmän sokkelissa
- Istuinpehmusteissa monikerroksinen premium-vaatomuovisisus ja selkää tukeva malli
- Durafix-kaksoisliitostekniikka: Kalusteosat ruuvattu ja yhdistetty tapeilla
- Luukkujen sulkimissa pehmeä vaimennus
- Koristeverhot irrotettavat, kasettiverhot säädettävissä pystysuuntaan ja kiinnitettävissä

## Keittiö

- Komfort L-keittiössä korotettu keittiötaso optisena tilanjakajana ja lisänä olevana työtasona
- Savannah-kuvioitu työtaso, jossa Corian-roiskevesilista
- Työtaso valaistu LED-valonauhalla
- Keittiön vetolaatikat ”easy glide” -rullalaakeroitu, soft-close-suljinmekanismi
- Erillinen jäteastia
- Erillinen jaoteltu ruokailuvälinelaatikko, pulloteline
- 3-osainen liesi, jaoteltu lasikansi antaa lisää laskutilaa, kestävät valuosat, helposti puhdistettava lasipohja
- Pyöreä teräsallas työpöytätasoon upotettuna, monitoiminen kansi ja seinäkiinnitin työtason lisäämiseksi
- Metallinen designhana, jossa ulosvedettävä suutin
- Keittiön takaseinässä kermanvärinen koristelasi
- Suuri jääkaappi, molemminpuolinen ovenavaus, erillinen pakastelokero, automaattinen energianlähteen haku 12 V / 230 V / kaasukäyttö
- Ulos vedettävä apteekkarinkaappi (mallit 5.9 XL LE, 6.2 XL QB täyskorkeat)
- Sähköinen kattoikkunatuuletin

## Kylpyhuone ja pukeutumishuone

### Pukeutumishuone ja tilanjakaja

- Pukeutumishuone, jossa suljettava, tilanjakajana toimiva ovi tai kokopiinen liukuovi (XL-mallit) oleskelutilaan päin
- Kokopiinen liukuovi nukkumistilan edessä (mallit 4.9 LE, 4.9 LE L, 5.0 QB L)
- Siirrettävä tv-seinä ja tilanjakaja nukkumistilan edessä (mallit 5.0 QB)
- Nukkumistilan edessä kokopiinen liukuovi, jossa kokovartalopeili (XL-mallit)
- Täyskorkea vaatekaappi, jossa kaksi vaatetankoa ja hylly, pukeutumishuoneeseen yhdistettynä (mallit 4.9 LE L, 5.0 QB L, XL-mallit)

### Kylpyhuone ja erillinen suihkukaappi (mallit 4.9 LE, 4.9 LE L, 5.0 QB, 5.0 QB L)

- Portaaton käynti suihkuun, lattia samassa tasossa
- Pyyhetanko pyöreän suihkun yläpuolella
- Suihkussa asuintilan lattiaa muistuttava suihkun ritilä (malli 5.0 QB: poistettavissa suihkua varten)
- Korkeussäädettävä käsisuihku kromatussa suihkutangossa
- Kattoikkuna suihkukaapissa
- Kattoluukku Mini-Heki pesutilassa
- Allaskaappi, jossa wc-paperipidike, peilikaappi
- Kylpyhuoneen monitoimiovi (pesutilan kaksoisovi WC-tilaan päin ja tilanjakaja oleskelutilaan päin)

### XL-kylpyhuone XL-tilasuunnittelulla (mallit 5.9 XL LE, 6.2 XL QB)

- Avoin pesualue ja design-pesualtaat
- Kattoluukku Mini-Heki
- Pyöreässä XL-suihkussa asuintilan lattiaa muistuttava suihkun ritilä ja portaaton käynti suihkuun, kattoikkuna ja pyyhetanko
- Korkeussäädettävä käsisuihku kromatussa suihkutangossa
- Yhdistettynä vesikiertoinen lattialämmitys: lisänä olevat lämpöpötket kylpyhuoneen alueella kaksoispohjassa
- Mikro Heki -kattoluukku WC-tilassa
- Erillinen WC, jossa siviikkuna, kylpyppyhepatteri sekä jalkatilan laajennus

## Nukkuminen

### Ylävuode ohjaamon yläpuolella

- Vuoteessa sälepohja ja laadukkaat patjat
- Vuode laskettavissa erittäin matalalle: nousu sivuistuimen kautta
- Heilumaton alusta nukkumisasennossa, kirjahylly ja LED-valospotit
- Ylävuoteen voi erottaa asuintilasta verholla
- Kattoluukku Mini-Heki

### Kiinteät vuoteet takana

- Lääketieteellisesti suositeltu, pistejoustava Carawinx-jousitusmekanismi, lämmitetty ja alta tuulettuva
- 7-vyöhykkeinen laadukas kylmävaahtopatja
- Kattoluukku Mini-Heki
- Pystyyn nostettava pääty
- Asunto-osan ikkunat kuljettajan ja apukuljettajan puolella

### Pitkittäiset erillisvuoteet

- Nousua helpottava rappu voidaan vetää eteen ulos, toimii myös säilytystilana sekä makuutilan suurentamiseen
- Design-säilytystilat nukkumistilan yläkaappien alueella
- Vuoteiden alla olevat vaatekaapit upotettu kaksoispohjan kellariin, nostotoiminto ja jaetut patjat
- Kattoa kiertävät yläkaapit

## Ajoneuvon tekniikka

### Vesi

- Raikasvesi- ja harmaaavesisäiliö lämmitetyssä kaksoispohjan kellarissa, puhdistusaukko asuintilan lattialuukun tai takatallin kautta käytettävissä (riippuen mallista)
- Vedentyhjennyskeskus keskeisellä paikalla kaksoispohjan kellarissa
- Hyvin vähän huoltoa tarvitseva painevesijärjestelmä
- Harmaaavesisäiliön letkusetti säiliön helppoon tyhjennykseen

### Kaasu

- Ulkopuolelle matalalle sijoitettu kaasupullokaappi
- Kaappiin mahtuu 2 x 11 kg kaasupullo
- Kaasun sulkuhana keittiössä

### Sähkö

- Sähkökeskus takatallissa, sisältää laturin, sulakkeet, vikavirtasuojakytkimen, latausautomaatiikan 16 A, sammuu automaattisesti jännitteen laskiessa
- Lämmitetty akkukeskus, 2 x 80 Ah geeliakku, kaksoispohjan kellarissa, pääsy tavaratilan ulkoluukusta apukuljettajan puolelta, päävirtakytkin (XL-mallit, vaatekaapissa apukuljettajan puolella)
- Lämminilmalämmityksen digitaalinen käyttötaulu Truma CP+, ulko-oven yläpuolella suojuksen takana (yksittäisakseliset mallit)
- 230 V -pistorasia istuinryhmän alueella, sisäänkäynnissä, keittiössä, kylpyhuoneessa, takatallissa
- 12 V -pistorasia ohjaamossa (Fiat: 2 x, Mercedes-Benz: 1 x)
- USB-pistorasia ohjaamossa (Fiat: 2 x, Mercedes-Benz: 1 x)

### Innovatiivinen valaistuskonsepti

- Valaistusjärjestelmään kuuluu lukuisia, ohjaamoon sekä oleskelu- ja pukeutumistilaan sijoitettuja LED-kohdevaloja, portaaton himmennys
- Kattolistassa lisäksi LED-valospotit ja epäsuora LED-valaistus
- LED-tehostevalot taustavaloina sisäänkäynnin alueella

## Lämmitys

- Lämminilmasuulakkeet ohjaamossa, kojelaudan etuosassa, asuintilassa, kaksoispohjan kellarissa ja takatallissa
- Kojelauta lämmitetty kohdistetusti pintojen lämmönsäteilyvaikutuksella
- Lattiasäteilylämmitys lämpöä varastoivan kaksoispohjan kautta

## ALDE-kiertovesilämmitys

- XL-mallit: Alden kiertovesilämmitys erillisellä lämmityskierrolla, lukuisia lämpöpattereita ohjaamossa, kojelaudassa, asuintilassa, kaksoispohjassa ja takatallissa
- Lisäksi vesikiertoinen lattialämmitys: lisänä olevat lämpöputket XL-kylpyhuoneen alueella kaksoispohjassa

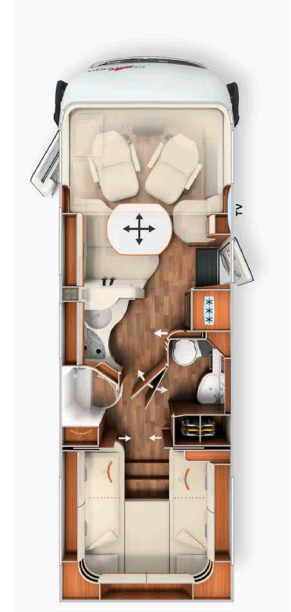
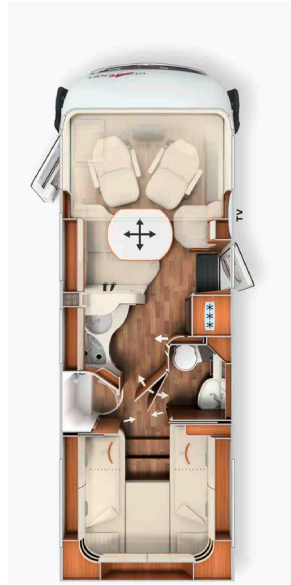
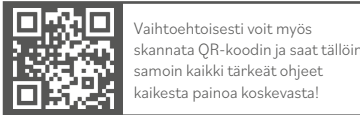
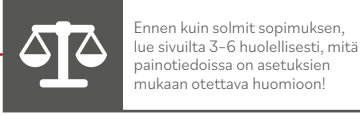

Perusajoneuvo	I 4.9 LE		I 4.9 LE L	
	Fiat Ducato	Mercedes-Benz Sprinter	Fiat Ducato	Mercedes-Benz Sprinter
Vaihteisto	8 vaihteen automaattivaihteisto	6 vaihteen manuaalivaihteisto	8 vaihteen automaattivaihteisto	6 vaihteen manuaalivaihteisto
Vakioalusta	AL-KO-matalarunko 40 heavy	AL-KO-matalarunko 415 CDI	AL-KO-matalarunko 40 heavy	AL-KO-matalarunko 415 CDI
Perusmoottori	Diesel 2,2 l (180 hv / 132 kW)	diesel 2,0 l (150 hv / 110 kW)	Diesel 2,2 l (180 hv / 132 kW)	diesel 2,0 l (150 hv / 110 kW)
Pituus/leveys/korkeus (mm) <sup>1) 2) 3)</sup>	7390 / 2270 / 2920	7520 / 2270 / 2950	7770 / 2270 / 2920	7890 / 2270 / 2950
Akseliväli (mm)	4 143	4 243	4 343	4 443
Kaksoispohjan korkeus / kaksoispohjan säilytystila (mm)	220 / 460		220 / 460	
Seisomakorkeus asuintilassa (mm)	1980		1980	
Takatallin sisäkorkeus (mm)	1200		1200	
Takatallin oven leveys/korkeus apukuljettajan puoli (mm)	1 050 x 1 140		1 050 x 1 140	
Takatallin oven leveys/korkeus kuljettajan puoli (mm)	1 050 x 1 140		1 050 x 1 140	
Teknisesti sallittu kokonaispaino (kg) <sup>9)</sup>	4250 / 4500*	4200 / 4500*	4250 / 4500*	4200 / 4500*
Ajokuntoisen ajoneuvon massa (kg) <sup>6)</sup>	3485	3477	3555	3557
Valmistajan lisävarusteille vakiona määrittämä enimmäismassa (kg) <sup>7)</sup>	386	343	312	258
Vetopaino maks. (kg) <sup>10)</sup>	1800	2 000	1800	2 000
Korkein henkilöluku turvavöin (vakiona/lisävaruste) <sup>5)</sup>	4 / 5 <sup>15)</sup>		4 / 5 <sup>15)</sup>	
Vuodepaikat (vakiona/lisävaruste)	4 / 5		4 / 5	
Takavuoteen mitat (mm)	2000 / 1900 x 850		2000 / 2000 x 850	
Ylävuoteen mitat (mm)	1950 x 1600		1950 x 1600	
Istuinryhmään tehtävä vuode (mm) **	1920 x 1125 / 670		1920 x 1125 / 670	
Jääkaapin tilavuus / siitä pakastelokero (l)	153 / 29		153 / 29	
Lämmitysjärjestelmä	Truma Combi 6 E		Truma Combi 6 E	
Raikasvesisäiliön tilavuus (l) <sup>52)</sup>	170		170	
Raikasvesisäiliön tilavuus ajotäytönä (l)	20		20	
Harmaavesisäiliön tilavuus (l)	140		140	
Akkukapasiteetti (Ah)	2 x 80		2 x 80	
Pistorasiat 230 V / 12 V / USB	5 / 2 / 2	5 / 1 / 1	5 / 2 / 2	5 / 1 / 1
Tuotenumero	130170	130475	130179	130479

\* lisävaruste kokonaispainon maks. korotuksella

\*\* lisävarusteen yhteydessä

<sup>2)</sup> Ajoneuvon kokonaisleveys vastaa ulkoseinästä ulkoseinäen mitattua mittaa (pyöräkotelot sivulla noin: + 70 mm).

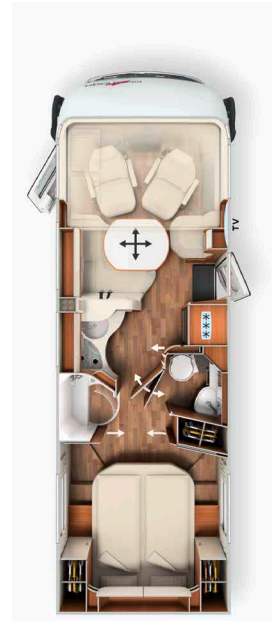
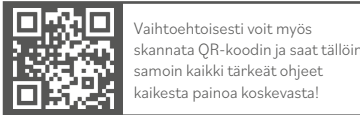
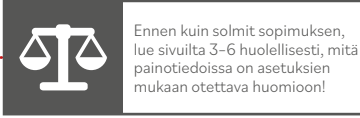

Perusajoneuvo	15.0 QB		15.0 QB L	
	Fiat Ducato	Mercedes-Benz Sprinter	Fiat Ducato	Mercedes-Benz Sprinter
Vaihteisto	8 vaihteen automaattivaihteisto	6 vaihteen manuaalivaihteisto	8 vaihteen automaattivaihteisto	6 vaihteen manuaalivaihteisto
Vakioalusta	AL-KO-matalarunko 40 heavy	AL-KO-matalarunko 415 CDI	AL-KO-matalarunko 40 heavy	AL-KO-matalarunko 415 CDI
Perusmoottori	Diesel 2,2 l (180 hv / 132 kW)	diesel 2,0 l (150 hv / 110 kW)	Diesel 2,2 l (180 hv / 132 kW)	diesel 2,0 l (150 hv / 110 kW)
Pituus/leveys/korkeus (mm) <sup>1) 2) 3)</sup>	7480 / 2270 / 2920	7610 / 2270 / 2950	7780 / 2270 / 2920	7910 / 2270 / 2950
Akseliväli (mm)	4 143	4 243	4 343	4 443
Kaksoispohjan korkeus / kaksoispohjan säilytystila (mm)	220 / 460		220 / 460	
Seisomakorkeus asuintilassa (mm)	1980		1980	
Takatallin sisäkorkeus (mm)	1120 / 1240**		1120 / 1240**	
Takatallin oven leveys/korkeus apukuljettajan puoli (mm)	1050 x 1100		1050 x 1100	
Takatallin oven leveys/korkeus kuljettajan puoli (mm)	1050 x 1100		1050 x 1100	
Teknisesti sallittu kokonaispaino (kg) <sup>9)</sup>	4250 / 4500*	4200 / 4500*	4250 / 4500*	4200 / 4500*
Ajokuntoisen ajoneuvon massa (kg) <sup>6)</sup>	3475	3467	3555	3527
Valmistajan lisävarusteille vakiona määrittämä enimmäismassa (kg) <sup>7)</sup>	396	352	312	289
Vetopaino maks. (kg) <sup>10)</sup>	1800	2 000	1800	2 000
Korkein henkilöluku turvavöin (vakiona/lisävaruste) <sup>5)</sup>	4 / 5 <sup>15)</sup>		4 / 5 <sup>15)</sup>	
Vuodepaikat (vakiona/lisävaruste)	4 / 5		4 / 5	
Takavuoteen mitat (mm)	1950 x 1450		1950 x 1450	
Ylävuoteen mitat (mm)	1950 x 1600		1950 x 1600	
Istuinryhmään tehtävän vuoteen mitat (mm) <sup>***</sup>	1920 x 1125 / 670		1920 x 1125 / 670	
Jääkaapin tilavuus / siitä pakastelokero (l)	153 / 29		153 / 29	
Lämmitysjärjestelmä	Truma Combi 6 E		Truma Combi 6 E	
Raikasvesisäiliön tilavuus (l) <sup>52)</sup>	170		170	
Raikasvesisäiliön tilavuus ajotäytönä (l)	20		20	
Harmaavesisäiliön tilavuus (l)	140		140	
Akkukapasiteetti (Ah)	2 x 80		2 x 80	
Pistorasiat 230 V / 12 V / USB	5 / 2 / 2	5 / 1 / 1	5 / 2 / 2	5 / 1 / 1
Tuotenumero	130180	130485	130189	130489

\* lisävaruste kokonaispainon maks. korotuksella

\*\* lisävaruste pedelec-takatalli

\*\*\* lisävarusteen yhteydessä

2) Ajoneuvon kokonaisleveys vastaa ulkoseinästä ulkoseinään mitattua mittaa (pyöräkotelot sivulla noin: + 70 mm).



Fiat-mallit: Moottori 180 hv ja 8-vaihteinen automaattivaihteisto vakiona



Ennen kuin solmit sopimuksen, lue sivuilta 3-6 huolellisesti, mitä painotiedoissa on asetuksen mukaan otettava huomioon!



Vaihtoehtoisesti voit myös skannata QR-koodin ja saat tällöin samoin kaikki tärkeät ohjeet kaikesta painoa koskevästä!

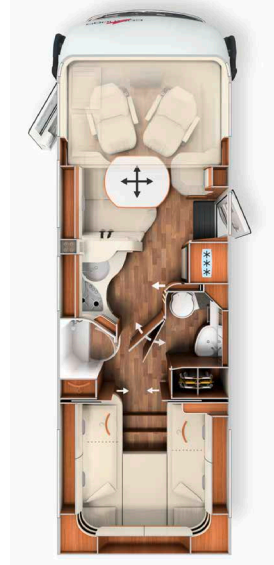

Perusajoneuvo	I 4.9 LE superior		I 4.9 LE L superior	
	Fiat Ducato	Mercedes-Benz Sprinter	Fiat Ducato	Mercedes-Benz Sprinter
Vaihteisto	8 vaihteen automaattivaihteisto	6 vaihteen manuaalivaihteisto	8 vaihteen automaattivaihteisto	6 vaihteen manuaalivaihteisto
Vakioalusta	AL-KO-matalarunko 40 heavy	AL-KO-matalarunko 415 CDI	AL-KO-matalarunko 40 heavy	AL-KO-matalarunko 415 CDI
Perusmoottori	Diesel 2,2 l (180 hv / 132 kW)	diesel 2,0 l (150 hv / 110 kW)	Diesel 2,2 l (180 hv / 132 kW)	diesel 2,0 l (150 hv / 110 kW)
Pituus/leveys/korkeus (mm) <sup>1) 2) 3)</sup>	7390 / 2270 / 2920	7520 / 2270 / 2950	7770 / 2270 / 2920	7890 / 2270 / 2950
Akseliväli (mm)	4 143	4 243	4 343	4 443
Kaksoispohjan korkeus / kaksoispohjan säilytystila (mm)	220 / 460		220 / 460	
Seisomakorkeus asuintilassa (mm)	1980		1980	
Takatallin sisäkorkeus (mm)	1200		1200	
Takatallin oven leveys/korkeus apukuljettajan puoli (mm)	1050 x 1140		1050 x 1140	
Takatallin oven leveys/korkeus kuljettajan puoli (mm)	1050 x 1140		1050 x 1140	
Teknisesti sallittu kokonaispaino (kg) <sup>9)</sup>	4250 / 4500*	4200 / 4500*	4250 / 4500*	4200 / 4500*
Ajokuntoisen ajoneuvon massa (kg) <sup>6)</sup>	3485	3477	3555	3557
Valmistajan lisävarusteille vakiona määrittämä enimmäismassa (kg) <sup>7)</sup>	386	343	312	258
Vetopaino maks. (kg) <sup>10)</sup>	1800	2 000	1800	2 000
Korkein henkilöluku turvavöin (vakiona/lisävaruste) <sup>5)</sup>	4 / 5 <sup>15)</sup>		4 / 5 <sup>15)</sup>	
Vuodepaikat (vakiona/lisävaruste)	4 / 5		4 / 5	
Takavuoteen mitat (mm)	2000 / 1900 x 850		2000 / 2000 x 850	
Ylävuoteen mitat (mm)	1950 x 1600		1950 x 1600	
Istuinryhmään tehtävä vuode (mm) **	1920 x 1125 / 670		1920 x 1125 / 670	
Jääkaapin tilavuus / siitä pakastelokero (l)	153 / 29		153 / 29	
Lämmitysjärjestelmä	Truma Combi 6 E		Truma Combi 6 E	
Raikasvesisäiliön tilavuus (l) <sup>52)</sup>	170		170	
Raikasvesisäiliön tilavuus ajotäytönä (l)	20		20	
Harmaavesisäiliön tilavuus (l)	140		140	
Akkukapasiteetti (Ah)	2 x 80		2 x 80	
Pistorasiat 230 V / 12 V / USB	5 / 2 / 2	5 / 1 / 1	5 / 2 / 2	5 / 1 / 1
Tuotenumero	130171	130476	130177	130477

\* lisävaruste kokonaispainon maks. korotuksella

\*\* lisävarusteen yhteydessä

<sup>2)</sup> Ajoneuvon kokonaisleveys vastaa ulkoseinästä ulkoseinäen mitattua mittaa (pyöräkotelot sivulla noin: + 70 mm).

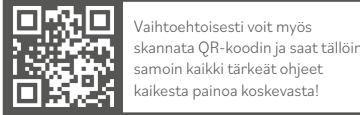
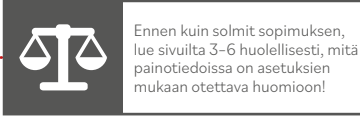

Perusajoneuvo	I 5.0 QB superior		I 5.0 QB L superior	
	Fiat Ducato	Mercedes-Benz Sprinter	Fiat Ducato	Mercedes-Benz Sprinter
Vaihteisto	8 vaihteen automaattivaihteisto	6 vaihteen manuaalivaihteisto	8 vaihteen automaattivaihteisto	6 vaihteen manuaalivaihteisto
Vakioalusta	AL-KO-matalarunko 40 heavy	AL-KO-matalarunko 415 CDI	AL-KO-matalarunko 40 heavy	AL-KO-matalarunko 415 CDI
Perusmoottori	Diesel 2,2 l (180 hv / 132 kW)	diesel 2,0 l (150 hv / 110 kW)	Diesel 2,2 l (180 hv / 132 kW)	diesel 2,0 l (150 hv / 110 kW)
Pituus/leveys/korkeus (mm) <sup>1) 2) 3)</sup>	7480 / 2270 / 2920	7610 / 2270 / 2950	7780 / 2270 / 2920	7910 / 2270 / 2950
Akseliväli (mm)	4 143	4 243	4 343	4 443
Kaksoispohjan korkeus / kaksoispohjan säilytystila (mm)	220 / 460		220 / 460	
Seisomakorkeus asuintilassa (mm)	1980		1980	
Takatallin sisäkorkeus (mm)	1120 / 1240**		1120 / 1240**	
Takatallin oven leveys/korkeus apukuljettajan puoli (mm)	1050 x 1100		1050 x 1100	
Takatallin oven leveys/korkeus kuljettajan puoli (mm)	1050 x 1100		1050 x 1100	
Teknisesti sallittu kokonaispaino (kg) <sup>9)</sup>	4250 / 4500*	4200 / 4500*	4250 / 4500*	4200 / 4500*
Ajokuntoisen ajoneuvon massa (kg) <sup>6)</sup>	3475	3467	3555	3527
Valmistajan lisävarusteille vakiona määrittämä enimmäismassa (kg) <sup>7)</sup>	396	352	312	289
Vetopaino maks. (kg) <sup>10)</sup>	1800	2 000	1800	2 000
Korkein henkilöluvu turvavöin (vakiona/lisävaruste) <sup>5)</sup>	4 / 5 <sup>15)</sup>		4 / 5 <sup>15)</sup>	
Vuodepaikat (vakiona/lisävaruste)	4 / 5		4 / 5	
Takavuoteen mitat (mm)	1950 x 1450		1950 x 1450	
Ylävuoteen mitat (mm)	1950 x 1600		1950 x 1600	
Istuinryhmään tehtävän vuoteen mitat (mm) ***	1920 x 1125 / 670		1920 x 1125 / 670	
Jääkaapin tilavuus / siitä pakastelokero (l)	153 / 29		153 / 29	
Lämmitysjärjestelmä	Truma Combi 6 E		Truma Combi 6 E	
Raikasvesisäiliön tilavuus (l) <sup>52)</sup>	170		170	
Raikasvesisäiliön tilavuus ajotäytönä (l)	20		20	
Harmaavesisäiliön tilavuus (l)	140		140	
Akkukapasiteetti (Ah)	2 x 80		2 x 80	
Pistorasiat 230 V / 12 V / USB	5 / 2 / 2	5 / 1 / 1	5 / 2 / 2	5 / 1 / 1
Tuotenumero	130181	130486	130188	130487

\* lisävaruste kokonaispainon maks. korotuksella

\*\* lisävaruste pedelec-takatalli

\*\*\* lisävarusteen yhteydessä

<sup>2)</sup> Ajoneuvon kokonaisleveys vastaa ulkoseinästä ulkoseinään mitattua mittaa (pyöräkotelot sivulla noin: + 70 mm).

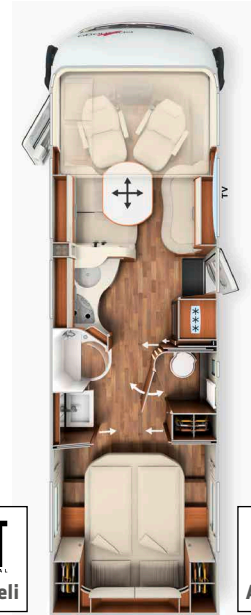
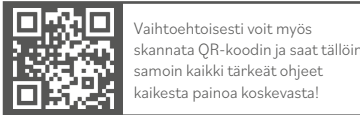
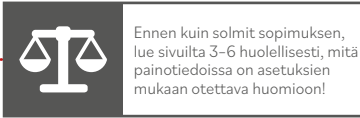

Perusajoneuvo	I 5,9 XL LE		I 6,2 XL QB	
	Fiat Ducato	Mercedes-Benz Sprinter	Fiat Ducato	Mercedes-Benz Sprinter
Vaihteisto	8 vaihteinen automaattivaihteisto	6 vaihteinen manuaalivaihteisto	8 vaihteinen automaattivaihteisto	6 vaihteinen manuaalivaihteisto
Vakioalusta	AL-KO-matalarunko, teli 40 heavy	AL-KO-matalarunko, teli 415 CDI	AL-KO-matalarunko, teli 40 heavy	AL-KO-matalarunko, teli 415 CDI
Perusmoottori	Diesel 2,2 l (180 hv / 132 kW)	diesel 2,0 l (150 hv / 110 kW)	Diesel 2,2 l (180 hv / 132 kW)	diesel 2,0 l (150 hv / 110 kW)
Pituus/leveys/korkeus (mm) <sup>1) 2) 3)</sup>	8395 / 2270 / 2890	8525 / 2270 / 2980	8650 / 2270 / 2890	8780 / 2270 / 2980
Akseliväli (mm)	4080 / 800	4180 / 800	4080 / 800	4180 / 800
Kaksoispohjan korkeus / kaksoispohjan säilytystila (mm)	220 / 460		220 / 460	
Seisomakorkeus asuintilassa (mm)	1980		1980	
Takatallin sisäkorkeus (mm)	1200		1120 / 1240**	
Takatallin oven leveys/korkeus apukuljettajan puoli (mm)	1050 x 1140		1050 x 1100	
Takatallin oven leveys/korkeus kuljettajan puoli (mm)	1050 x 1140		1050 x 1100	
Teknisesti sallittu kokonaispaino (kg) <sup>9)</sup>	5000 / 5500*		5000 / 5500*	
Ajokuntoisen ajoneuvon massa (kg) <sup>6)</sup>	3985	3987	4015	3997
Valmistajan lisävarusteille vakiona määrittämä enimmäismassa (kg) <sup>7)</sup>	618	617	587	604
Vetopaino maks. (kg) <sup>10)</sup>	1800	1600	1800	1600
Korkein henkilöluku turvavöin (vakiona/lisävaruste) <sup>5)</sup>	4 / 5 <sup>15)</sup>		4 / 5 <sup>15)</sup>	
Vuodepaikat (vakiona/lisävaruste)	4 / 5		4 / 5	
Takavuoteen mitat (mm)	2000 / 2000 x 850		1950 x 1450	
Ylävuoteen mitat (mm)	1950 x 1600		1950 x 1600	
Istuinryhmään tehtävän vuoteen mitat (mm) ***	1950 x 1330 / 685		1950 x 1330 / 685	
Jääkaapin tilavuus / siitä pakastelokero (l)	153 / 29		153 / 29	
Lämmitysjärjestelmä	Alde vesikiertoinen lämmitys		Alde vesikiertoinen lämmitys	
Raikasvesisäiliön tilavuus (l) <sup>52)</sup>	170		170	
Raikasvesisäiliön tilavuus ajotäytönä (l)	20		20	
Harmaavesisäiliön tilavuus (l)	140		140	
Akkukapasiteetti (Ah)	2 x 80		2 x 80	
Pistorasiat 230 V / 12 V / USB	5 / 2 / 2		5 / 2 / 2	
Tuotenumero	130200	130500	130210	130510

\* lisävaruste kokonaispainon maks. korotuksella

\*\* lisävaruste pedelec-takatalli

\*\*\* lisävarusteen yhteydessä

<sup>2)</sup> Ajoneuvon kokonaisleveys vastaa ulkoseinästä ulkoseinäen mitattua mittaa (pyöräkotelot sivulla noin: + 70 mm).

Tuotenro		216051	212057
Super-paketti	Paino	Fiat	Mercedes-Benz
	kg	EUR	EUR
<b>Alustavaihtoehdot</b>			
Puoliautomaattinen ilmastointilaitte Tempmatik <sup>33)</sup>		-	3.230
Vakionopeussäädin		Vakiona	570
Latausmuunnin <sup>47)</sup>		220	220
Polttoainesäiliö 92 litraa		-	510
Etuakselissa suurempi kantavuus		-	520
Nahkainen ohjauspyörä, lisävarusteena monitoimipainikkeet (käsivaihteistossa myös nahkainen vaihdevipu)		-	480
Yhdistelmämittaristo ja värinäyttö		-	610
Sadetunnistin		-	240
Sähkötoiminen seisontajarru		-	610
Ohjaamon komfort-istuimissa kallistuksen- ja korkeudensäätö (eteen/taakse)		620	620
Käsi käyttöiset takatukijalat, auton tukemiseksi pysäköitynä		470	470
MBUX 10,2" multimedia, jossa navigointi ja DAB+		-	4.770
Liikennemerkkivavustin		-	460
<b>Asunto-osan ja korin lisävarusteet</b>			
Riippuvat sivupeilit "Carthago best view", sisäänkäynnin valaistus, sähköisesti säädettävät ja lämmitettävät		440	440
Asunto-osan XL-ovi "premium two 2.0" (leveys 63 cm) kaksoissalpalukituksella, ikkuna- ja hyttysrullaverho		560	560
Keskuslukitus ohjaamon ja asunto-osan oviin, "coming home" -toiminto <sup>17)</sup>		620	620
Takatalin lisävarustus huopaverhouksella, tavaraverkoilla, kiinnitysjärjestelmällä		370	370
SOG wc-tuuletin, tuuletus katon kautta		390	390
Truma DuoControl CS <sup>73)</sup>		470	470
Design-baarikaappi, lasiteline ja lasisetti keittiön yläpuolella		460	460
USB-pistorasia yläkaapissa takavuoteen yläpuolella		120	120
Valmius aurinkopaneeleille		260	260
Valmius satelliittiantennille		260	260
Valmius peruutuskameralle (yksittäislinsille)		260	260
Radio / moniceiver Pioneer 6,8", jossa DAB+, radiovalmius, kattoantenni, kaiuttimet (4x) <sup>54) 80) 88)</sup>		1.170	-
Peruutuskamerajärjestelmä, jossa kameran yksittäislinssi ja 7 tuuman värinäyttö kojelaudan sivussa		1.220	1.220
Erillisvarusteiden yhteishinta		7.890	18.720
<b>Pakettihinta</b>		<b>Vakiona</b>	<b>Vakiona</b>
<b>Säästät</b>		<b>7.890</b>	<b>18.720</b>
<b>Paketin paino (kg)</b>		<b>44</b>	<b>88</b>
<b>LISÄHINTA</b> Mediakeskus Pioneer 9" jossa navigointi, matkailuautojen reittiopas, DAB+ <sup>19)</sup>	1	970	-
<b>LISÄHINTA</b> Fiatin multimediajärjestelmä 10,1", jossa navigointi, matkailuautojen reittiopas ja DAB+*	1	1.540	-
<b>LISÄHINTA</b> Kun peruutuskamerassa tuplalinssi yksittäislinssin sijaan <sup>83)</sup>	1	Vakiona	Vakiona

\* vain Fiatin Plus-alustapakettin yhteydessä

Tuotenro	216286	216287
<b>Fiatin Plus-alustapaketti</b>	<b>Yksittäisakselinen</b>	<b>Teliakselisto</b>
	<b>EUR</b>	<b>EUR</b>
Ohjauspyörä ja vaihteen säätönappi nahkaa	330	330
Kojelaudan koristesarja: kromiset ilmaritilät	260	260
16 tuuman Fiat-alumiinivanteet f40 heavy -alustaan / f35 kun 8 vaihteen automaattivaihteisto	1.010	-
16 tuuman Fiat-alumiinivanteet f40 heavy-alustaan (teliakselisto)	-	1.440
Monitoimiohjauspyörä (etäohjaus ohjauspainikkeista)	330	330
Automaattinen ilmastointi ohjaamossa <sup>33)</sup>	570	570
Induktiivinen matkapuhelimen latausalusta	360	360
Digitaalinen yhdistelmämittaristo ja värinäyttö kojelaudassa <sup>104)</sup>	380	380
Erillisvarusteiden yhteishinta	3.240	3.670
<b>Pakettihinta</b>	<b>3.080</b>	<b>3.450</b>
<b>Säästät</b>	<b>160</b>	<b>210</b>
<b>Paketin paino (kg)</b>	<b>-7</b>	<b>-11,5</b>

Tuotenro	216270	216289
<b>Mercedeksen Plus-alustapaketti*</b>	<b>Yksittäisakselinen</b>	<b>Teliakselisto</b>
	<b>EUR</b>	<b>EUR</b>
Automaattivaihteisto 9G-TRONIC, hold-toiminnolla	3.710	3.710
Moottoriversio 170 hv / 125 kW, Euro VI E (vain automaattivaihteiston yhteydessä) <sup>99)</sup>	3.180	3.180
16 tuuman alumiinivanteet (mustat) kitkarenkailla <sup>32)</sup>	1.590	-
16 tuuman alumiinivanteet (mustat) kitkarenkailla (teliakselisto)	-	2.550
Täysautomaattinen ilmastointilaite THERMOTRONIC <sup>33)</sup>	710	710
Erillisvarusteiden yhteishinta	9.200	10.150
<b>Pakettihinta</b>	<b>8.780</b>	<b>9.670</b>
<b>Säästät</b>	<b>410</b>	<b>480</b>
<b>Paketin paino (kg)</b>	<b>13</b>	<b>13,5</b>

\*pakollinen Mercedes-Benz Sprinterin 3-akselisissa malleissa

Tuotenro	216402	
<b>Ulkopuolen design-paketti</b>	<b>Paino</b>	
	<b>kg</b>	<b>EUR</b>
Ulkokoristeosien laajennus ”superior”		✓
Hieno design-keulamaski, tuulilasin yläpuolella musta alue		✓
Konepellin Liner-design - tuulilasin optinen jatke		✓
<b>Pakettihinta</b>	<b>0,5</b>	<b>880</b>

Tuotenro	212321	212320
<b>Mercedes-Benzin ajoavustinpaketti* <sup>56)</sup></b>	<b>Paino</b>	<b>Yksittäisakseliset mallit (YA)</b>
	<b>kg</b>	<b>EUR</b>
Aktiivinen etäisyysavustin DISTRONIC		✓
Aktiivinen kaistavahti		✓
Rengaspaineen valvontajärjestelmä		✓
<b>Pakettihinta</b>	<b>0</b>	<b>940</b>
		<b>Teliakselistomallit (TA)</b>
		<b>EUR</b>
		✓
		✓
		-
		<b>870</b>

\* Vain Plus-alustapaketin yhteydessä. Aktiivinen jarrutusavustin ja aktiivinen vireystilan valvonta sisältyvät jo vakiovarusteisiin

Tuotenro		210730	
Paketti keittiö/kahvi		Paino	
		kg	EUR
Jännitteenmuunnin 12 voltista 230 volttiin, 1800 W, verkon ensisijaiskytkentä			2.070
Kapselikahvinkeitin ja liitossetti, sis. ulosvetojärjestelmän			440
Erillisvarusteiden yhteishinta			2.510
Pakettihinta		10	2.150
Säästät			360

Tuotenro		210451		210464	
Oleskelutilan TV-paketti		Paino	32": (ei XL-malli)	40": (vain XL-malli)	
		kg	EUR	EUR	
TV- nostomekanismi sivuistuinpenkissä			750	-	
Smart-LED-TV 32" <sup>39)</sup>			2.100	-	
Smart-LED-TV:n sähkötoiminen ulosveto			-	3.260	
Smart-LED-TV 40" <sup>39)</sup>			-	3.260	
Erillisvarusteiden yhteishinta			2.860	6.530	
Pakettihinta			1.980	2.430	
Säästät			880	4.090	
Paketin paino (kg)			10	18	
LISÄHINTA Satelliittilaitteisto Teleco Flatsat Classic 85, CI-korttipaikka <sup>12) 23)</sup>		15	3.160	3.160	

Tuotenro		210580		210581		210584	
Nukkumatilun TV-paketti		Paino	Mallit: 4.9 LE/ LE L, 5.9 XL LE	Mallit: 5.0 QB L	Mallit: 5.0 QB, 6.2 XL QB		
		kg	EUR	EUR	EUR		EUR
TV-kaappi nukkumistilassa, erikoismallinen TV-nostomekanismi <sup>36)</sup>			980	-	-		-
Nukkumistilan TV-seinäteline <sup>36)</sup>			-	530	-		-
Nukkumistilan Smart-LED-TV 24" <sup>23) 39)</sup>			1.550	1.550	-		-
TV-liitäntävalmius, sis. johtosarjan kattolistassa sekä suojuksen <sup>36)</sup>			-	-	-		310
Smart-LED-TV 24" nukkumistilaan, sis. TV-telineen ja katkaisimen <sup>23) 39) 86)</sup>			-	-	-		2.070
Erillisvarusteiden yhteishinta			2.530	2.080	-		2.380
Pakettihinta			1.740	1.490	1.650		
Säästät			790	600	730		
Paketin paino (kg)			12,5	7	6,5		
LISÄHINTA Satelliittilaitteisto Teleco Flatsat Easy Skew Smart 90 / Twin LNB toiselle televisiolle <sup>12) 23)</sup>		16,5	3.350	3.350	-		3.350

Tuotenro		210805		216005	
Polar-paketti ALDE (ei XL-mallit)		Fiat	Mercedes		
		EUR	EUR		
Tuulilasin ja sivuikkunoiden termopeite ulkopuolelle		490	490		
Ohjaamon jalkatilan eristematto		220	-		
Ohjaamon sivu-/ovi-ikkunoiden eristävät tuplalasit		1.220	1.220		
Alden kiertovesilämmitys, 230 V / kaasukäyttö, ohjaamon lisälämmitin		3.610	3.610		
Alden lämmönvaihdin (moottorilämmön käyttö)		1.250	1.250		
Erillisvarusteiden yhteishinta		6.800	6.580		
Pakettihinta		5.210	4.990		
Säästät		1.590	1.590		
Paketin paino (kg)		83,5	82,5		

Tuotenumero		€ sis. 25,5 % ALV	kg	I 4.9 LE	I 4.9 LE L	I 5.0 QB	I 5.0 QB L	I 5.9 XL LE	I 6.2 XL QB
<b>Alusta Fiat Ducato</b>									
310071	Moottori 180 hv / 132 kW, Euro VIe, f40 heavy, 8 vaihteen automaattivaihteisto <sup>67)</sup>	Vakiona	-	X	X	X	X	X	X
311810	Etuakselin vahvistetut jouset, parempi ajomukavuus <sup>57)</sup>	660	-	○	○	○	○	○	○
311815	AL-KO "ACS" High Performance etuakselin iskunvaimentimet <sup>57)</sup>	1.580	-	○	○	○	○	○	○
310467	Kokonaispainon korotus 4 250 kg -> 4 500 kg	360	-	○	○	○	○	-	-
212411	Sallitun kokonaispainon korotus 5 000 kg -> 5 400 kg <sup>30) 49)</sup>	2.800	-	-	-	-	-	○	○
212416	Sallitun kokonaispainon korotus 5 000 kg -> 5 500 kg (AL-KO Air Premium X2) <sup>30) 49)</sup>	9.100	60	-	-	-	-	○	○
212420	Sallitun kokonaispainon korotus 5 000 kg -> 5 500 kg (AL-KO Air Premium X4) <sup>30)</sup>	17.150	82	-	-	-	-	○	○
330840	AL-KO Air Premium X2, täysilmajousitus taka-akselissa <sup>13)</sup>	5.090	45	○	○	○	○	-	-
330860	AL-KO Air Premium X2, täysilmajousitus taka-akselissa <sup>13)</sup>	6.310	60	-	-	-	-	○	○
330880	AL-KO Air Premium X4, 4-kanavainen täysilmajousitus taka-/etuakselissa <sup>13) 20)</sup>	13.810	59	○	○	○	○	-	-
330900	AL-KO Air Premium X4, 4-kanavainen täysilmajousitus taka-/etuakselissa <sup>13) 20)</sup>	15.930	82	-	-	-	-	○	○
<b>Alusta Mercedes-Benz Sprinter</b>									
310467	Kokonaispainon korotus 4 200 kg -> 4 500 kg	360	-	○	○	○	○	-	-
310468	Kokonaispainon korotus 5 000 kg -> 5 500 kg (teliakselisto)	620	-	-	-	-	-	○	○
330841	AL-KO Air Premium X2, täysilmajousitus taka-akselissa sisältäen PSM-moduulin <sup>8) 13)</sup>	7.860	45	○	○	○	○	-	-
330861	AL-KO Air Premium X2, täysilmajousitus taka-akselissa sisältäen PSM-moduulin <sup>8) 13)</sup>	10.190	60	-	-	-	-	○	○
410011	Rappu ohjaamon oven sisääntulossa, voidaan ajaa sähköisesti sisään ja ulos (suositus)	620	7	○	○	○	○	○	○
<b>Alustojen muut lisävarusteet Fiat / Mercedes-Benz</b>									
331341	AL-KO HY4 hydrauliset tukijalat edessä ja takana <sup>48)</sup>	8.800	70	○	○	○	○	○	○
330070	Istuinlämmitys ohjaamossa (kuljettajan ja apukuljettajan istuin) <sup>62)</sup>	850	2	○	○	○	○	○	○
311400	Vetokoukku irrotettava	2.020	38	○	○	○	○	○	○
311430	Irrotettava vetokoukku pedelec-takatallin yhteydessä	2.430	41	-	-	○	○	-	○
<b>Kori ulkoa</b>									
410123	Keskuslukitus ulkoluukkuihin ja takatallin luukkuihin	770	5	○	○	○	○	○	○
410150	Turvalukot ohjaamon sekä asunto-osan ovesa	750	2	○	○	○	○	○	○
410260	Ulkoväri "silverline" (ohjaamo ja asunto-osa hopeanväriäinen) <sup>21)</sup>	4.200	1	○	○	○	○	○	○
410580	Kattomarkiisi, kotelo alumiinia, kangas harmaa, pituus: 5,0 m	2.230	50	○	○	○	○	○	○
410601	Kattomarkiisi, kotelo alumiinia, kangas harmaa, pituus: 5,5 m	2.490	55	-	○	-	○	○	○
410640	Sähkökäyttöinen kattomarkiisi (230 V), kotelo alumiinia, kangas harmaa, pituus: 5,5 m <sup>43)</sup>	3.200	60	-	○	-	○	○	○
410670	Sähkökäyttöinen kattomarkiisi (230 V), kotelo alumiinia, kangas harmaa, pituus: 6,0 m <sup>43)</sup>	3.540	65	-	-	-	-	○	○
410690	LED-valonauha kattomarkiisiin	370	5	○	○	○	○	○	○
410660	Tuulilasin ja siviikkunoiden termopeite ulkopuolelle	490	6,5	●	●	●	●	○	○
410700	Ohjaamon sivu-/ovi-ikkunoiden eristävät tuplalasit	1.220	10,5	●	●	●	●	X	X
410114	Patentoitu pedelec-takatalli, lastauskorkeus 124 cm <sup>42) 66)</sup>	630	11	-	-	○	○	-	○
410925	Sisääntyöntö- ja kuljetusjärjestelmä kahdelle pedelec-/sähköpyörälle <sup>71)</sup>	780	28,5	-	-	○	○	-	○
<b>Sähköt</b>									
510054	Litiumioniakku 150 Ah, sis. akkutietokoneen ja erillisen kosketusnäytön <sup>55)</sup>	2.340	-34	○	○	○	○	○	○
510055	2. litiumioniakku 150 Ah, yhteensä 300 Ah, sis. akkutietokoneen <sup>55)</sup>	2.560	16	○	○	○	○	○	○
510081	Aurinkopaneelit: 2 x 110 W <sup>12)</sup>	2.120	16,5	○	○	○	○	○	○
510180	Jännitteenmuunnin 12 voltista 230 volttiin, 1800 W, verkon ensisijaiskytkennällä	2.070	8	●	●	●	●	●	●
510255	Pistorasiapaketti lisäpistorasioilla (3 x 230 V, 2 x USB) <sup>45)</sup>	520	2,5	○	○	○	○	○	○
510201	Hälytyslaitteisto Carthago Security <sup>35)</sup>	1.510	3	○	○	○	○	○	○

Tuotenumero		€ sis. 25,5 % ALV	kg	14.9 LE	14.9 LE L	15.0 QB	15.0 QBL	15.9 XL LE	16.2 XL QB
<b>Kaasu   vesi   muuta</b>									
610021	Kaasusuodatin Truma DuoControl CS -laitteistoon (suositus) <sup>95)</sup>	230	0,5	○	○	○	○	○	○
610120	Kaasun ulkoliitäntä, tavaratilan ulkoluukun takana apukuljettajan puolella	290	5	○	○	○	○	○	○
610140	Ulkosuihku lämmin/kylmä vesi takatallissa apukuljettajan puolella	370	2,5	○	○	○	○	○	○
610220	WC Thetford C 260 keraamisella sisuksella (vakiona superior-mallissa) <sup>92)</sup>	240	5	○	○	○	○	○	○
610500	Alumiinirihlalevy takatallin lattiaan <sup>66)</sup>	190	11	○	○	○	○	○	○
<b>Keittiö   laitteet</b>									
550081	Tec-Tower-jääkaappiyhdistelmä 153 l, erillinen kaasu-uuni <sup>75)</sup>	940	16,5	○	○	○	○	○	○
550067	Kaasu-uuni, jossa grillitoiminto, keittiön alakaapissa <sup>37)</sup>	1.130	8,5	○	○	○	○	○	○
550286	Kapselikahvinkeitin ja liitossetti, sis. ulosvetojärjestelmän	440	2	●	●	●	●	●	●
<b>Lämmitys   ilmastointi</b>									
650040	Truma Combi 6E (lisävaruste sähkövastus 2 x 900 W / 230 V) <sup>63)</sup>	Vakiona	1	○	○	○	○	-	-
650230	Alden kiertovesilämmitys, 230 V / kaasukäyttö, ohjaamon lisälämmitin <sup>65)</sup>	3.610	56	●	●	●	●	X	X
650240	Alden lämmönvaihdin (moottorilämmön käyttö)	1.250	9,5	●	●	●	●	○	○
650260	Kattoilmastointi Truma Aventa Comfort <sup>12) 14)</sup>	2.880	31	○	○	○	○	○	○
<b>Multimedia</b>									
710029	Mediakeskus Pioneer 9" jossa navigointi, matkailuautojen reittiopas, DAB+ (Fiat Ducato) <sup>19)</sup>	1.660	3	○	○	○	○	○	○
710180	Peruutuskamerajärjestelmä, tuplalinssi ja suljinkansi, sis. 7 tuuman värinäytön <sup>83)</sup>	Vakiona	1	○	○	○	○	○	○
710503	TV-nostomekanismi sivuistuinpöydässä <sup>36)</sup>	750	2	●	●	●	●	-	-
710548	Smart-LED-TV 32" TV-nostomekanismiin <sup>39)</sup>	2.100	8	●	●	●	●	-	-
710505	Smart-LED-TV 40", sis. sähkötoimisen ulosvetojärjestelmän <sup>39)</sup>	3.260	18	-	-	-	-	●	●
910460	Toinen TV-liitäntä nukkumistilassa <sup>25) 36)</sup>	360	1,5	●	●	-	●	●	-
710481	TV-kaappi nukkumistilassa, TV-ulosvetomekanismi sekä liitossetti <sup>36)</sup>	980	8,5	●	●	-	-	●	-
710477	TV-liitäntävalmius nukkumistilassa, sis. johtosarjan ja näkösuojan	310	1	-	-	●	-	-	●
710472	Smart-LED-TV 24" nukkumistilan TV-kaappiin tai pesutilan takaseinään <sup>23) 25) 39) 87)</sup>	1.550	4	●	●	-	●	●	-
710478	Smart-LED-TV 24" nukkumistilaan, sis. TV-telineen ja katkaisimen, TV-signaali <sup>23) 39) 86)</sup>	2.070	5,5	-	-	●	-	-	●
710575	Huoltokamera harmaavesisäiliön tyhjennysaukon kohdalla <sup>85)</sup>	610	0,5	○	○	○	○	○	○
<b>Satelliittilaitteistot</b>									
750041	Satelliittilaitteisto Teleco Flatsat Classic 85, CI-korttipaikka <sup>12) 23)</sup>	3.670	15	○	○	○	○	○	○
750046	Satelliittilaitteisto Teleco Flatsat Easy Skew Smart 90 / Twin LNB toiselle televisiolle <sup>12) 23)</sup>	4.050	16,5	○	○	○	○	○	○
<b>Sisätilat</b>									
810026	Linea progressiva -tyyli (ei superior-mallissa) <sup>78)</sup>	920	-	○	○	○	○	○	○
810100	Mattosarja asuintilaan	390	7,5	○	○	○	○	○	○
810120	Mattosarja ohjaamoon	200	2	○	○	○	○	○	○
810465	Ohjaamon "Sky Dream Comfort"-varustelu, sis. kaksi panoraama-kattoikkunaa (ylävuoteen tilalla) <sup>76)</sup>	2.430	10	○	○	○	○	○	○
810340	Ylävuode Carawinx-jousitusmekanismilla sälepohjan sijaan	550	5	○	○	○	○	○	○
810580	Istuinryhmä muutettavissa vuoteeksi <sup>69)</sup>	630	7,5	○	○	○	○	○	○
810684	Istuinryhmä, jossa L-sohvan kulmaosa lyhennetty, jolloin leveämpi kulkutila	340	-	○	○	○	○	-	-
810680	5. istumapaikka sivusuohvalla, 3-pistevyö <sup>5)</sup>	1.090	10	○	○	○	○	○	○

Tuotenumero		€ sis. 25,5 % ALV	kg	14.9 LE	14.9 LE L	15.0 QB	15.0 QBL	15.9 XL LE	16.2 XL QB
<b>Asuintilan kankaat</b>									
850600	Barcelona - Antara-kangasyhdistelmä	Vakiona	-	X	X	X	X	X	X
850610	Venezia - Antara-kangasyhdistelmä	Vakiona	-	X	X	X	X	X	X
850640	Davos - nahkajäljitelmä-kangasyhdistelmä	450	1	○	○	○	○	○	○
850710	Osittain nahka Elfenbein - nahka-kangasyhdistelmä	1.580	2	○	○	○	○	○	○
850720	Osittain nahka Macchiato - nahka-kangasyhdistelmä	1.580	2	○	○	○	○	○	○
850690	Nahka Elfenbein	3.910	3	○	○	○	○	○	○
850730	Nahka Sand	3.910	3	○	○	○	○	○	○
850740	Nahka Macchiato	3.910	3	○	○	○	○	○	○
850501	Tyyny- ja päiväpeittoasetti: Koristetyynyt, päiväpeitto ja muotolakanasetti <sup>26)</sup>	440	3,5	○	○	○	○	○	○

### Carthago Liner -luokan huippumalli:

mukavampi, omavaraisempi, riippumattomampi

### Huipputyylikäs ulkopuoli:



- Carthago full-led-ajovalot
- Moderni lasikuitu-bussiperä
- Carthago-takavalot LED-tasovilkuilla varustettuna

### Asuintilan suunnittelu:



- Kahden tason tilasuunnittelu, seisoma- korkeus oleskelutilassa 2,11 m
- Suuri ja viihtyisä pyöreä istuinryhmä jopa kuudelle

### Kaksoispuhjan kellari valtavalla, lämmitetyllä säilytystilalla:



- Käyttökorkeus jopa 70 cm
- Pääsy ulkoa useamman luukun kautta. Sisältä pyöreän istuinryhmän avattavan kannen tai auki kääntyvän sivuistuinpenkin kautta tai asuintilan lattialuukusta
- Suuri, keskellä oleva läpilasattava säilytystila (sisäkorkeus 22 cm), jossa syvälle laskettu säilytyskellari (käyttökorkeus 46 cm), helppo lastata myös asunto-osan XL-oven puolelta suuresta lattialuukusta
- Koko kaksoispuhjan kellari lämmitetty lämpöä varastoivalla toiminnolla

### Erittäin omavarainen:



- 235 l raikasvesi / 185 l harmaa-vesi
- 150 Ah litiumioniakku vakiona
- Alde-kiertovesilämmitys



- Lisävarusteena sähköinen tehopaketti unlimited Mastervolt-Premium-teknikalla

### AL-KO-matalarunko Carthago special:



- Fiat Ducato AL-KO yksittäisakselinen 4,8 t sallittuun kokonaispainoon asti, teliakselisto 5,5 t asti
- Mercedes-Benz AL-KO teliakselisto 5,5 t sallittuun kokonaispainoon asti

### Perusajoneuvo

- Carthago full-led-ajovalot (lähi- ja kaukovalot), sisältää LED-päiväajovalot
- Sumuvalot
- Airbag kuljettaja/apukuljettaja <sup>1)</sup>
- Roiskeläpät etu- ja taka-akselissa
- Korjaussarja Fix & Go
- 16 tuuman teräsvanteet
- Kitkarenkaat (M+S)

### Fiat Ducato ja AL-KO-matalarunko Carthago special

- Moottori: Diesel 2,2 l Multijet 3, jossa AdBlue (19 l), 180 hv / 132 kW, nelisynterinen, 380 Nm, Euro VIe, etuveto
- Polttoainesäiliö 90 l

### 8-vaihteinen automaattivaihteisto vakiona

- Vahvistetut etuakselin jouset, akselipainon lisäämiseksi 2,3 tonniin
- Start-Stop-järjestelmä
- Sivutuulivastin (yksittäisakseliset mallit), vakionopeussäädin, ABS, ESP, ASR, elektroninen ajonesto, Hillholder -mäkilähtöavustin, Hill Descent Control, Traction Plus -vedonhallintajärjestelmä, perävaunun vakaudenhallinta, hätäjarrutusjärjestelmä <sup>65)</sup>
- Ilmastointi, manuaalinen
- Hansikaslokero
- Pölykapseleissa Carthagon logo

### Mercedes-Benz Sprinter ja AL-KO-matalarunko Carthago special

- Moottori: Diesel 2,0 l ja AdBlue (22 l), 150 hv / 110 kW, nelisynterinen, 330 Nm, Euro VI E, 6-vaihteinen, etuveto
- Polttoainesäiliö 65 l
- Vahvistettu etuakseli, akselipainon lisäämiseksi 2,1 tonniin
- Avaimeton käynnistys ja start/stop-painike
- Sivutuulivastin (yksittäisakseliset mallit), mäkilähtöavustin, ABS, ASR, EBV, ESP
- Aktiivinen jarrutusavustin ja aktiivinen vireystilan valvonta
- Mukipidikkeet edessä, hansikaslokero apukuljettajan puolella
- Säilytyslokeron kansi
- Ajovalojen automaattinen ohjaus
- Mercedes-Benz-hätäpuhelinjärjestelmä, vikatilanteiden hallinta
- AGM-akku 12 V / 92 Ah
- Etuakseliin raidelevennys
- Valmius asunto-osan oven keskuslukitukseen (johtosarja)
- Sähkökäyttöinen lämminilma-lisälämmitin ohjaamossa
- Mercedes-Benzin alkuperäiset pölykapselit

### Liner-premiumluokan korirakenne

- 10 vuoden tiivistakuu
- Puuton korirakenne, lasikuitukatto ja -lattiapäällyste
- Katto-seinäliitos katon pyöristyksellä ja kannatinpalkeilla
- Kattokiskoissa sivuilla sadevedenpoisto
- Sivu- ja peräseinät alumiinia ulko- ja sisäpuolelta
- RTM-kovavaahtoeriste katossa, lattiasa ja sivuseinissä
- Lattian ja seinien liitos kauttaaltaan muotoon liimatuilla alumiini-kannatinpalkeilla, kylmän eristys
- Seinän ja katon kokonaisvahvuus 38 mm
- Korirakenteessa tarkastettu salamasuojaus / Faradayn häkki
- Ulkoluukut sivuseinien alkuperäistä materiaalia "Carthago Isoplus"
- Luukuissa tiivisteet sisä- ja ulkopuolella, ulkopuolen tiiviste roiskevesisuojausena
- Ulkoluukuissa ja asunto-osan ovesa piilosaranat
- Polttoainesäiliön luukku upotettu tasaisesti sivuseinään
- Sivuhelmat segmentteinä olevia alumiiniprofiileja
- Lasikuituinen bussiperä, kaksinkertainen eristys, erillinen takapuskuri
- Carthago-takavalot LED-tasovilkuilla varustettuna
- Asunto-osan ikkunat Seitz de Luxe, eristävät lasit tuplakehyksillä, ei kylmäsiltoja, tasaisesti ulkopintaan yhdistyvä ulkolasi, ikkunoissa hyttysverkko ja pimennysverhot
- LED-ulkovalo asunto-osan oven yläpuolella, sadevesireuna
- Asunto-osan oven rappu sähkökäyttöinen, varoitusääni

## Ohjaamo

- Alas eteen laskettu kojelauta (katsekontakti ajorataan Fiat 2,77 metrin, Mercedes-Benz 3,77 metrin päässä)
- Erittäin korkea ja hyvin alas vedetty panoraamatuulilasi
- Hieno design-keulamaski, musta alue tuulilasin yläpuolella (Fiat Ducato)
- Konepellin Liner-design – tuulilasin optinen jatke (Fiat Ducato)
- Pimennysverho siviikkunoiden eteen (liikkuu sivuttain)
- Etumaski lasikuitua, kaksikerroseriste
- Ohjaamon istuinpaikat siirretty ulospäin: parempi näkyvyys ja leveämpi läpikulku ohjaamoon
- Ohjaamon ovesa kaksoissalpalukitus, sähkökäyttöinen ikkunannostin ja ulkopuolella sadevesikouru
- Moottoritilan äänieristys
- Kuljettajan ja apukuljettajan kääntyvät komfort-istuimet Aguti ”Road-liner”, Carthagon logo asuintilan verhoilussa, integroidut turvavyöt ja pehmustetut käsinojat
- Kojelauta nahkapäällysteisellä muotoilulla, kätevä sivutaso sekä valmius peruutuskameran kiinteästi asennetulle näytölle, juomapullopidike
- Ylävuoteen alapuolen verhoitus nahkaa, LED-valospotit ja sivuilla olevat säilytyslokerot
- Seisomakorkeus ylävuoteen alla 190 cm
- Apukuljettajan puolella sivutaso, kaksi lämpöpatteria ja niiden päällä säilytystilaa

## Ohjaamon lämpösuunnittelu

- Ohjaamon eristävät tuplalasit: sivu- ja ovi-ikkunat
- Lisälämmityspaketti, 2-tehoinen puhallin (lisälämmitin) kytkettävissä kuljettajan istuimen alta (Fiat) tai sivukaapista (Mercedes-Benz) jalkatilan lämmitystä varten
- Tuulilasin sähkötoiminen onttokennoinen pliseeverho, yksilöllisesti ohjelmoitava yksityisyys- ja aurinkosuojatoiminto
- Kojelaudan pinta lämmitetty kohdistetusti, millä saadaan lisälämpöä ohjaamon alueelle (pintojen lämmönsäteilyvaikutus): integroidut lämpöpatterit, (kaksoislämmittimet kuljettajan ja apukuljettajan puolella)
- Ohjaamon sisäänkäynti: kohdistettu lisälämmitys

## Kaksoispohjan kellari

- Käyttökorkeus jopa 70 cm
- Lämmitettävä ja valaistu läpilasattava säilytystila
- Pääsy ulkoa useamman suuren luukun kautta
- Pääsy sisältä pyöreän istuinryhmän kautta, jossa patentoitu asennus, sekä auki käännettävän sivuistuinpenkin tai lattialuukun kautta
- Läpilasattava säilytystila keskellä (sisäkorkeus 22 cm), alas laskettu säilytyskellari (käyttökorkeus 46 cm)

## Suuri takatalli

- Takatallin kuormitus enintään 450 kg
- Suuret talliluukut apukuljettajan ja kuljettajan puolella, kaasuvaimentimet
- Takatallin lattian ylä- ja alapuoli lasikuitua, luistonestopinta
- Kauttaaltaan pakkasenkestävästi eristetty ja lämmitetty
- Kiinnitysjärjestelmään kuuluu alumiininen kiinnityskisko sekä kahdeksan kiinnityssilmukkaa
- Ulkosuihku takatallissa apukuljettajan puolella (lämmin/kylmä vesi)

## Sisätilat

- Linea chiara -tyyli: Kalusteiden pinta Noce Fino -kuviointia, yläkaappien etuosat kiiltävää Elfenbein-sävyä

## Asuintila

- Seinien ja katon sisäpinnassa mikrokuituinen eristävä seinäverhoitus
- Suuri etuistuinryhmä leveällä sivusohvalla
- XL-mallit: Pyöreä XL-istuinryhmä, jossa pitkä sivusohva apukuljettajan puolella, ulos vedettävä makuu-/istuinpaikka
- Panoraama-kattoikkuna Heki III pyöreän istuinryhmän yläpuolella, LED-valospotit
- Asuintilan ikkuna apukuljettajan puolen sivuistuinpenkin yläpuolella
- Asuintilan luksus-pöytä, siirrettävissä kahteen suuntaan (jalkapolkimesta)
- Auki käännettävä kenkäkaappi, jossa kiinnitysjärjestelmä, istuinryhmän sokkelissa, lukitus keittiön keskuslukituksen kautta

- Istuinpehmusteissa monikerroksinen premium-vahtomuovisuus ja selkää tukeva malli
- Durafix-kaksoisliitostekniikka: Kalusteosat ruuvattu ja yhdistetty tapeilla
- Luukkujen sulkimissa pehmeä vaimennus
- Koristeverhot irrotettavat, kasettiverhot säädettävissä pystysuuntaan ja kiinnitettävissä

## Keittiö

- Komfort-L-keittiö, johon kuuluu ulosvedettävä keittiötaso laskutilan suurentamiseksi sekä helposti käytettävät säilytystilat, pullopidikkeet ja kaksi jätteastiaa
- Savannah-kuvioitu työtaso, jossa Corian-roiskevesilista
- Työtaso valaistu LED-valonauhalla
- Keittiön vetolaatikat ”easy glide” -rullalaakeroitu, soft-close-suljinmekanismi
- Sähkötoiminen keskuslukitus keittiöalueella, johon kuuluu myös baari-kaappi ja kenkäkaappi
- Erillinen jaoteltu ruokailuvälinelaatikko
- 3-osainen liesi, jaoteltu lasikansi antaa lisää laskutilaa, kestävät valuosat, helposti puhdistettava lasipohja
- Pyöreä teräsallas työpöytätasoon upotettuna, monitoiminen kansi ja seinäkiinnitin työtason lisäämiseksi
- Metallinen designhana, jossa ulosvedettävä suutin
- Keittiön takaseinässä kermanvärinen koristelasi
- Kahvinkeitin nostoteline, laskettavissa yläkaapista
- Suuri jääkaappi, molemminpuolinen ovenavaus, erillinen pakastelokero, automaattinen energianlähteen haku 12 V / 230 V / kaasukäyttö
- Apteekkarinkaappi, ulos vedettävä, täyskorkea XL-malleissa
- Sähköinen kattoikkunatuuletin

## Kylpyhuone ja pukeutumishuone

### Pukeutumishuone ja tilanjakaja

- Pukeutumishuone, jossa kattoluukku Mini Heki ja suljettava, tilanjakajana toimiva ovi tai puinen liukuovi (XL-mallit) oleskelutilaan päin
- Kokopuinen liukuovi nukkumistilan edessä (malli 50 LE)
- Siirrettävä tv-seinä ja tilanjakaja nukkumistilan edessä (mallit 51 QB)
- Nukkumistilan edessä kokopuinen liukuovi, jossa kokovartalopeili (XL-mallit)
- Täyskorkea vaatekaappi, jossa kaksi vaatetankoa ja hylly, pukeutumishuoneeseen yhdistettynä (mallit 50 LE, XL-mallit)

### Kylpyhuone ja erillinen suihku

- Suihkussa asuintilan lattiaa muistuttava suihkun ritilä
- Sadesuihku, kattoikkuna, seisomakorkeus 1,98 m
- Suihkuallas ja suihkun kulmapylväs tummaa graniittisävyä, suihkun seinät marmori-designia, sisältää vaatekoukut
- Kromitangossa korkeudelta säädettävä käsisuihku (malli 50 LE)
- Allaskaappi, jossa wc-paperipidike, peilikaappi
- Kylpyhuoneen ovelta 3 tehtävää (pesutilan kaksoisovi WC-tilaan päin ja tilanjakaja oleskelutilaan päin)

### XL-kylpyhuone XL-tilasuunnittelulla (mallit 61 XL LE, 64 XL QB)

- Avoin pesualue ja design-pesualtaat
- Kattoluukku Mini-Heki
- Pyöreässä XL-suihkussa oleskelutilan lattiaa muistuttava suihkun ritilä ja portaaton käynti suihkuun, ”one-level”
- Sadesuihku, kattoikkuna sekä pimennysplisee
- Korkeussäädettävä käsisuihku kromatussa suihkutangossa
- Suihkuallas ja suihkun kulmapylväs tummaa graniittisävyä, suihkun seinät marmori-designia, sisältää vaatekoukut
- Yhdistettynä vesikiertoinen lattialämmitys: lisänä olevat lämpöputket kylpyhuoneen alueella kaksoispohjassa
- Mikro Heki -kattoluukku WC-tilassa
- Erillinen WC, jossa siviikkuna, kylpyppyhepatteri sekä jalkatilan laajennus

## Nukkuminen

### Ylävuode ohjaamon yläpuolella

- Vuoteessa sälepohja ja laadukkaat patjat
- Vuode laskettavissa erittäin matalalle: nousu sivuistuimen kautta
- Heilumaton alusta nukkumisasennossa, kirjahylly ja LED-valospotit
- Ylävuoteen voi erottaa asuintilasta verholla
- Kattoluukku Mini-Heki

### Kiinteät vuoteet takana

- Lääketieteellisesti suositeltu, pistejoustava Carawinx-jousitusmekanismi, lämmitetty ja alta tuulettuva
- 7-vyöhykkeinen laadukas kylmävaahtopatja
- Kattoluukku Mini-Heki
- Pystyyn nostettava pääty

### Pitkittäiset erillisvuoteet

- Nousua helpottava rappu voidaan vetää eteen ulos, toimii myös säilytystilana sekä makuutilan suurentamiseen
- Hyllyllinen TV-kaappi yhdistetty nukkumatiilaan
- Vuoteiden alla olevat vaatekaapit upotettu kaksoispohjan kellariin, nostotoiminto ja jaetut patjat
- Kattoa kiertävät yläkaapit

## Ajoneuvon tekniikka

### Vesi

- Raikasvesi- ja harmaaavesisäiliö lämmitetyssä kaksoispohjan kellarissa, puhdistusaukko asuintilan lattialuukun tai takatallin kautta käytettävissä (riippuen mallista)
- Tyhjennyshanat pakkaselta suojassa kaksoispohjan kellariin sijoitettuina (vedentyhjennyskeskus)
- Hyvin vähän huoltoa tarvitseva painevesijärjestelmä
- Harmaaaveden tyhjennysletkutarja, bajonettiliitin

### Kaasu

- Ulkopuolelle matalalle sijoitettu kaasupullokaappi
- Kaappiin mahtuu 2 x 11 kg kaasupullo
- Kaasun sulkuhana keittiössä

### Sähköt

- Takatallissa helppopääsyinen sähkökeskus, sisältää laturin/sulakkeet/vikavirtasuojan, automaattilaturi 36 A (2x 18 A), elektroninen säätö, sammuu automaattisesti jännitteen laskiessa, sisältää käynnistysakun latauksen
- Lämmitetty akkukeskus, **150 Ah litiumioniakku, kaksoispohjan kellarissa**, pääsy takatallista (yksittäisaksellisissa Fiat-malleissa kaksoispohjan säilytystilasta apukuljettajan puolelta), sähkön pääkytkin
- Monitoimiohjaustaulu, ulko-oven yläpuolella suojuksen takana
- 230 V -pistorasia istuinryhmän alueella, sisäänkäynnissä, keittiössä, kylpyhuoneessa, takatallissa
- 12 V -pistorasia ohjaamossa (Fiat: 2 x, Mercedes-Benz: 1 x), takatalli
- USB-pistorasia ohjaamossa (Fiat: 2 x, Mercedes-Benz: 1 x)

### Innovatiivinen valaistuskonsepti

- Valaistusjärjestelmään kuuluu lukuisia, ohjaamoon sekä oleskelu- ja pukeutumistilaan sijoitettuja LED-kohdevaloja, portaaton himmennys
- Kattolistassa lisäksi LED-valospotit ja epäsuora LED-valaistus
- LED-tehostevalot taustavaloina sisäänkäynnin alueella
- LED-tehostevalo keittiön alueella / istuinryhmän sokkelissa
- LED-tehostevalot taustavaloina pesutilan seinässä
- Yövalaistus lattiassa LED-valospoteilla, kytkentä sisäänkäynnistä ja vuoteiden luota
- Porrasaskelma oleskelutilasta pukeutumistilaan, pintaan upotettu valaistus

### TV

- TV-nostomekanismi ”quick up” sivuistuinenpenkin selkänojassa, liitäntä-valmius 32"/40" Smart-LED-televisiolle

## ALDE-kiertovesilämmitys

- Alden kiertovesilämmitys (XL-malleissa erillinen lämmityskierto), sähköllä 230 V tai kaasulla, sisältää 230 V lämpöpatruunan, lämminvesivaraajan, ilmausventtiilit, lukuisia lämpöpattereita ohjaamossa, kojelaudassa, asuintilassa, kaksoispohjassa ja takatallissa
- Lattiasäteilylämmitys lämpöä varastoivan kaksoispohjan kautta
- Lisäksi vesikiertoinen lattialämmitys: lisänä olevat lämpöpötket XL-kylpyhuoneen alueella kaksoispohjassa
- Kojelauta lämmitetty kohdistetusti, mikä tuo lisää lämpöä ohjaamon alueelle: kojelaudan alla eristetty kerrospinta, jossa pintalämmityksen lisälämmittimen lämminvesipötket: Lisälämmityspaketti, 2-tehoinen puhallin kuljettajan istuimen alla, lisälämmitin sisäänkäynnin alueella

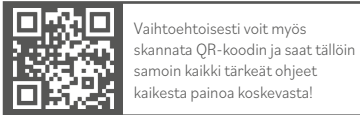
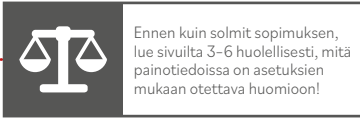

	I 50 LE		I 50 LE teli	
	Fiat Ducato	Fiat Ducato	Mercedes-Benz Sprinter	
Perusajoneuvo	Fiat Ducato	Fiat Ducato	Mercedes-Benz Sprinter	
Vaihteisto	8 vaihteen automaattivaihteisto	8 vaihteen automaattivaihteisto	6 vaihteen manuaalivaihteisto	
Vakioalusta	AL-KO-matalarunko 40 heavy	AL-KO-matalarunko, teli 40 heavy	AL-KO-matalarunko, teli 415 CDI	
Perusmoottori	Diesel 2,2 l (180 hv / 132 kW)	Diesel 2,2 l (180 hv / 132 kW)	Diesel 2,0 l (150 hv / 110 kW)	
Pituus/leveys/korkeus (mm) <sup>1) 2) 3)</sup>	7890 / 2270 / 3080	7890 / 2270 / 3090	8080 / 2270 / 3120	
Akseliväli (mm)	4 543	3820 / 800	3920 / 800	
Kaksoispohjan korkeus / kaksoispohjan säilytystila (mm)	220 / 460	220 / 460		
Seisomakorkeus oleskelutilassa/pukeutumis-/nukkumistilassa (mm)	2110 / 1980	2110 / 1980		
Takatallin sisäkorkeus (mm)	1 320	1 320		
Takatallin oven leveys/korkeus apukuljettajan puoli (mm)	1 150 x 1 280	1 150 x 1 280		
Takatallin oven leveys/korkeus kuljettajan puoli (mm)	1 150 x 1 280	1 150 x 1 280		
Teknisesti sallittu kokonaispaino (kg) <sup>9)</sup>	4500 / 4800*	5000 / 5500*		
Ajokuntoisen ajoneuvon massa (kg) <sup>6)</sup>	3905	4065	4047	
Valmistajan lisävarusteille vakiona määrittämä enimmäismassa (kg) <sup>7)</sup>	207	545	561	
Vetopaino maks. (kg) <sup>10)</sup>	1 800	1 800	1 600	
Korkein henkilönluku turvavöin (vakiona/lisävaruste) <sup>5)</sup>	4 / 5 <sup>15)</sup>	4 / 5 <sup>15)</sup>		
Vuodepaikat (vakiona/lisävaruste)	4 / 5	4 / 5		
Takavuoteen mitat (mm)	2010 / 2030 x 850	2010 / 2070 x 850		
Ylävuoteen mitat (mm)	1950 x 1600	1950 x 1600		
Istuinryhmään tehtävän vuoteen mitat (mm) **	1930 x 1290 / 845	1930 x 1290 / 845		
Jääkaapin tilavuus / siitä pakastelokero (l)	153 / 29	153 / 29		
Lämmitysjärjestelmä	Alde vesikiertoinen lämmitys	Alde vesikiertoinen lämmitys		
Raikasvesisäiliön tilavuus (l) <sup>52)</sup>	235	235		
Raikasvesisäiliön tilavuus ajotäytönä (l)	50	50		
Harmaavesisäiliön tilavuus (l)	185	185		
Akkukapasiteetti (Ah)	150 Ah litium	150 Ah litium		
Pistorasiat 230 V / 12 V / USB	5 / 3 / 2	5 / 3 / 2	5 / 2 / 1	
Tuotenumero	132138	132148	132448	

\* lisävaruste kokonaispainon maks. korotuksella

\*\* lisävarusteen yhteydessä

<sup>2)</sup> Ajoneuvon kokonaisleveys vastaa ulkoseinästä ulkoseinään mitattua mittaa (pyöräkotelot sivulla noin: + 70 mm).

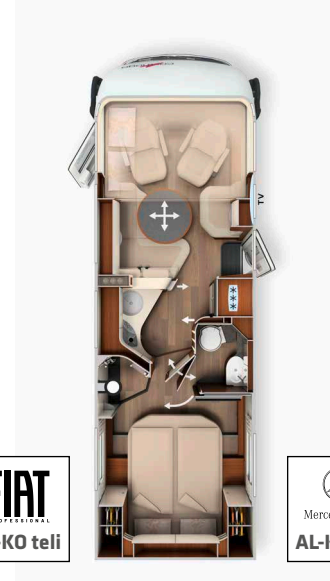
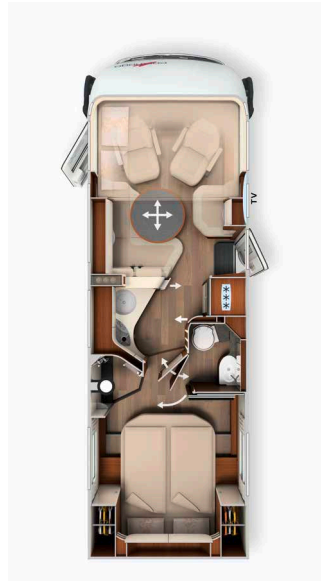
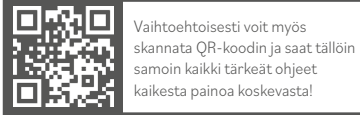
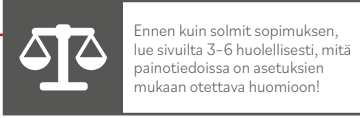

Perusajoneuvo	I 51 QB		I 51 QB teli	
	Fiat Ducato	Fiat Ducato	Mercedes-Benz Sprinter	Mercedes-Benz Sprinter
Vaihteisto	8 vaihteen automaattivaihteisto		8 vaihteen automaattivaihteisto	
Vakioalusta	AL-KO-matalarunko 40 heavy	AL-KO-matalarunko, teli 40 heavy	AL-KO-matalarunko, teli 415 CDI	
Perusmoottori	Diesel 2,2 l (180 hv / 132 kW)		Diesel 2,0 l (150 hv / 110 kW)	
Pituus/leveys/korkeus (mm) <sup>1) 2) 3)</sup>	7910 / 2270 / 3080		8110 / 2270 / 3120	
Akseliväli (mm)	4 543		3820 / 800	
Kaksoispohjan korkeus / kaksoispohjan säilytystila (mm)	220 / 460		220 / 460	
Seisomakorkeus oleskelutilassa / pukeutumis-/nukkumistilassa (mm)	2110 / 1980		2110 / 1980	
Takatalin sisäkorkeus (mm)	1 120 / 1 240**		1 120 / 1 240**	
Takatalin oven leveys/korkeus apukuljettajan puoli (mm)	1 150 x 1 080		1 150 x 1 080	
Takatalin oven leveys/korkeus kuljettajan puoli (mm)	1 150 x 1 080		1 150 x 1 080	
Teknisesti sallittu kokonaispaino (kg) <sup>9)</sup>	4500 / 4800*		5000 / 5500*	
Ajokuntoisen ajoneuvon massa (kg) <sup>6)</sup>	3875		4035 / 4017	
Valmistajan lisävarusteille vakiona määrittämä enimmäismassa (kg) <sup>7)</sup>	237		575 / 592	
Vetopaino maks. (kg) <sup>10)</sup>	1 800		1 800 / 1 600	
Korkein henkilöluku turvavöin (vakiona/lisävaruste) <sup>5)</sup>	4 / 5 <sup>15)</sup>		4 / 5 <sup>15)</sup>	
Vuodepaikat (vakiona/lisävaruste)	4 / 5		4 / 5	
Takavuoteen mitat (mm)	2 000 x 1 450		2 000 x 1 450	
Ylävuoteen mitat (mm)	1 950 x 1 600		1 950 x 1 600	
Istuinryhmään tehtävän vuoteen mitat (mm) ***	1 930 x 1 290 / 845		1 930 x 1 290 / 845	
Jääkaapin tilavuus / siitä pakastelokero (l)	153 / 29		153 / 29	
Lämmitysjärjestelmä	Alde vesikiertoinen lämmitys		Alde vesikiertoinen lämmitys	
Raikasvesisäiliön tilavuus (l) <sup>52)</sup>	235		235	
Raikasvesisäiliön tilavuus ajotäytönä (l)	50		50	
Harmaavesisäiliön tilavuus (l)	185		185	
Akkukapasiteetti (Ah)	150 Ah litium		150 Ah litium	
Pistorasiat 230 V / 12 V / USB	5 / 3 / 2		5 / 3 / 2 / 5 / 2 / 1	
Tuotenumero	132178		132188 / 132488	

\* lisävaruste kokonaispainon maks. korotuksella

\*\* lisävaruste pedelec-takatali

\*\*\* lisävarusteen yhteydessä

<sup>2)</sup> Ajoneuvon kokonaisleveys vastaa ulkoseinästä ulkoseinään mitattua mittaa (pyöräkotelot sivulla noin: + 70 mm).

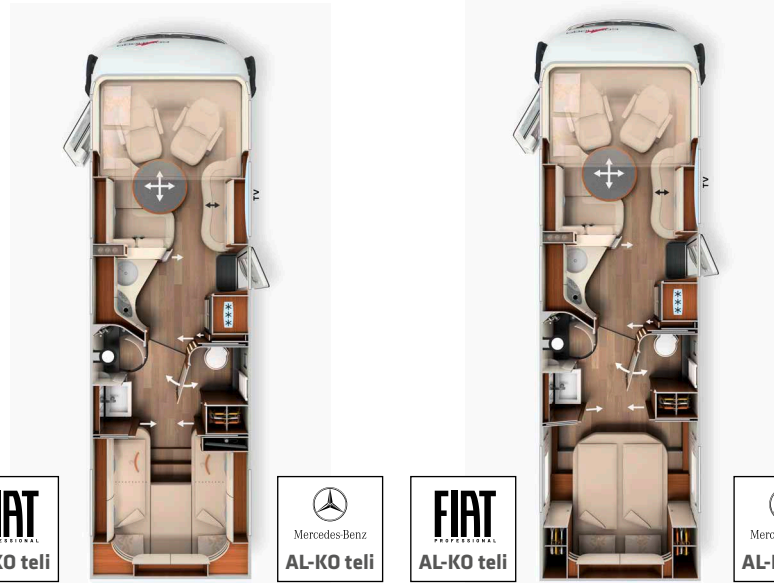
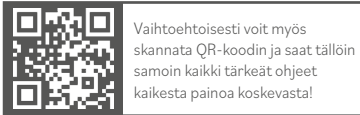
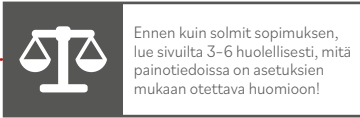

Perusajoneuvo	I 61 XL LE		I 64 XL QB	
	Fiat Ducato	Mercedes-Benz Sprinter	Fiat Ducato	Mercedes-Benz Sprinter
Vaihteisto	8 vaihteinen automaattivaihteisto	6 vaihteinen manuaalivaihteisto	8 vaihteinen automaattivaihteisto	6 vaihteinen manuaalivaihteisto
Vakioalusta	AL-KO-matalarunko, teli 40 heavy	AL-KO-matalarunko, teli 415 CDI	AL-KO-matalarunko, teli 40 heavy	AL-KO-matalarunko, teli 415 CDI
Perusmoottori	Diesel 2,2 l (180 hv / 132 kW)	Diesel 2,0 l (150 hv / 110 kW)	Diesel 2,2 l (180 hv / 132 kW)	Diesel 2,0 l (150 hv / 110 kW)
Pituus/leveys/korkeus (mm) <sup>1) 2) 3)</sup>	8590 / 2270 / 3090	8780 / 2270 / 3120	8840 / 2270 / 3090	9030 / 2270 / 3120
Akseliväli (mm)	4240 / 800	4340 / 800	4240 / 800	4340 / 800
Kaksoispohjan korkeus / kaksoispohjan säilytystila (mm)	220 / 460		220 / 460	
Seisomakorkeus oleskelutilassa/pukeutumis-/nukkumis- tilassa (mm)	2110 / 1980		2110 / 1980	
Takatallin sisäkorkeus (mm)	1320		1120 / 1240**	
Takatallin oven leveys/korkeus apukuljettajan puoli (mm)	1110 x 1280		1150 x 1080	
Takatallin oven leveys/korkeus kuljettajan puoli (mm)	1110 x 1280		1150 x 1080	
Teknisesti sallittu kokonaispaino (kg) <sup>9)</sup>	5000 / 5500*		5000 / 5500*	
Ajokuntoisen ajoneuvon massa (kg) <sup>6)</sup>	4245	4257	4295	4307
Valmistajan lisävarusteille vakiona määrättävä enimmäismassa (kg) <sup>7)</sup>	356	342	303	289
Vetopaino maks. (kg) <sup>10)</sup>	1800	1600	1800	1600
Korkein henkilöluku turvavöin (vakiona/lisävaruste) <sup>5)</sup>	4 / 5 <sup>15)</sup>		4 / 5 <sup>15)</sup>	
Vuodepaikat (vakiona/lisävaruste)	4 / 5		4 / 5	
Takavuoteen mitat (mm)	2000 / 2000 x 850		2000 x 1450	
Ylävuoteen mitat (mm)	1950 x 1600		1950 x 1600	
Istuinryhmään tehtävän vuoteen mitat (mm) ***	1940 x 1480 / 845		1940 x 1480 / 845	
Jääkaapin tilavuus / siitä pakastelokero (l)	153 / 29		153 / 29	
Lämmitysjärjestelmä	Alde vesikiertoinen lämmitys		Alde vesikiertoinen lämmitys	
Raikasvesisäiliön tilavuus (l) <sup>52)</sup>	235		235	
Raikasvesisäiliön tilavuus ajotäytönä (l)	50		50	
Harmaavesisäiliön tilavuus (l)	185		185	
Akkukapasiteetti (Ah)	150 Ah litium		150 Ah litium	
Pistorasiat 230 V / 12 V / USB	5 / 3 / 2	5 / 2 / 1	5 / 3 / 2	5 / 2 / 1
Tuotenumero	132212	132412	132222	132422
				<b>193 980</b>

\* lisävaruste kokonaispainon maks. korotuksella

\*\* lisävaruste pedelec-takatalli

\*\*\* lisävarusteen yhteydessä

<sup>2)</sup> Ajoneuvon kokonaisleveys vastaa ulkoseinästä ulkoseinään mitattua mittaa (pyöräkotelot sivulla noin: + 70 mm).

Tuotenro		216082	212088
Super-paketti	Paino	Fiat	Mercedes-Benz teliakselisto
	kg	EUR	EUR
<b>Alustavaihtoehdot</b>			
Puoliautomaattinen ilmastointilaitte Tempmatik <sup>33)</sup>		-	3.230
Vakionopeussäädin		Vakiona	570
Latausmuunnin 70A <sup>47)</sup>		450	450
Polttoainesäiliö 92 litraa		-	510
Nahkainen ohjauspyörä, lisävarusteena monitoimipainikkeet (käsivaihteistossa myös nahkainen vaihdevipu)		-	480
Yhdistelmämittaristo ja värinäyttö		-	610
Sadetunnistin		-	240
Sähkötoiminen seisontajarru		-	610
Ohjaamon komfort-istuimissa kallistuksen- ja korkeudensäätö (eteen/taakse)		620	620
Käsi käyttöiset takatukijalat, auton tukemiseksi pysäköitynä		470	470
MBUX 10,2" multimedia, jossa navigointi ja DAB+		-	4.770
Liikennemerkkiväestys		-	460
<b>Asunto-osan ja korin lisävarusteet</b>			
Riippuvat sivupeilit "Carthago best view", sisäänkäynnin valaistus, sähköisesti säädettävät ja lämmitettävät		440	440
Asunto-osan XL-ovi "Safetylux" (leveys 63 cm), turvalukitus ja "coming home" -toiminto <sup>17)</sup>		1.830	1.830
Keskuslukitus ohjaamon ja asunto-osan oviin sekä ulkoluukkuihin ja takatallin luukkuihin <sup>98)</sup>		1.250	1.250
Takatallin lisävarustus huopaverhouksella, tavaraverkoilla, kiinnitysjärjestelmällä		370	370
SOG wc-tuuletin, tuuletus katon kautta		390	390
Alden lämmönvaihdin (moottorilämmön käyttö)		1.250	1.250
Truma DuoControl CS <sup>73)</sup>		470	470
Design-baarikaappi, lasiteline ja lasitettu keittiön yläpuolella <sup>18)</sup>		520	520
Carthagon 3-osainen Nautic-laivakellosarja ylävuoteen alapuoleen yhdistettynä <sup>53)</sup>		340	340
WC Thetford C260 keraaminen sisus		240	240
USB-pistorasia yläkaapissa takavuoteen yläpuolella		120	120
Valmius aurinkopaneelille		260	260
Valmius satelliittiantennille		260	260
Valmius peruutuskameralle (yksittäislinsille)		260	260
Radio / moniceiver Pioneer 6,8", jossa DAB+, radiovalmius, kattoantenni, kaiuttimet (4x) <sup>54) 80) 88)</sup>		1.170	-
Peruutuskamerajärjestelmä, jossa kameran yksittäislinssi ja 7 tuuman värinäyttö kojelaudan sivussa		1.220	1.210
Erillisvarusteiden yhteishinta		11.920	22.220
<b>Pakettihinta</b>		<b>Vakiona</b>	<b>Vakiona</b>
<b>Säästöt</b>		<b>11.920</b>	<b>22.220</b>
<b>Paketin paino (kg)</b>		<b>58</b>	<b>106,5</b>
<b>LISÄHINTA</b> Mediakeskus Pioneer 9" jossa navigointi, matkailuautojen reittiopas, DAB+ <sup>19)</sup>	1	970	-
<b>LISÄHINTA</b> Fiatin multimediajärjestelmä 10,1", jossa navigointi, matkailuautojen reittiopas ja DAB+*	1	1.540	-
<b>LISÄHINTA</b> Kun peruutuskamerassa tuplalinssi yksittäislinsin sijaan <sup>83)</sup>	1	Vakiona	Vakiona

\* vain Fiatin Plus-alustapakettien yhteydessä

Tuotenumero	216286	216287	216284
Fiatin Plus-alustapaketti	Yksittäisakselinen	Teliakselisto	Yksittäisakseli sis. kokonaispainon korotus 4,8 t
	EUR	EUR	EUR
Ohjauspyörä ja vaihteen säätönuppi nahkaa	330	330	-
Kojelaudan koristesarja: kromiset ilmaritilät	260	260	-
16 tuuman Fiat-alumiinivanteet f40 heavy -alustaan / f35 kun 8 vaihteen automaattivaihteisto	1.010	-	-
16 tuuman Fiat-alumiinivanteet f40 heavy-alustaan (teliakselisto)	-	1.440	-
Monitoimiohjauspyörä (etäohjaus ohjauspainikkeista)	330	330	330
Automaattinen ilmastointi ohjaamossa <sup>33)</sup>	570	570	570
Induktiivinen matkapuhelimen latausalusta	360	360	360
Digitaalinen yhdistelmämittaristo ja värinäyttö kojelaudassa <sup>104)</sup>	380	380	380
Erillisvarusteiden yhteishinta	3.240	3.670	1.650
<b>Pakettihinta</b>	<b>3.080</b>	<b>3.450</b>	<b>1.580</b>
<b>Säästöt</b>	<b>160</b>	<b>210</b>	<b>60</b>
<b>Paketin paino (kg)</b>	<b>-7</b>	<b>-11,5</b>	<b>1</b>

Tuotenumero	216289	
Mercedeksen Plus-alustapaketti*	Paino	Teliakselisto
	kg	EUR
Automaattivaihteisto 9G-TRONIC, hold-toiminnolla		3.710
Moottoriversio 170 hv / 125 kW, Euro VI E (vain automaattivaihteiston yhteydessä) <sup>99)</sup>		3.180
16 tuuman alumiinivanteet (mustat) kitkarenkailla (teliakselisto)		2.550
Täysautomaattinen ilmastointilaite THERMOTRONIC <sup>33)</sup>		710
Erillisvarusteiden yhteishinta		10.150
<b>Pakettihinta</b>	<b>13,5</b>	<b>9.670</b>
<b>Säästöt</b>		<b>480</b>

\*pakollinen Mercedes-Benz Sprinterin 3-akselisissa malleissa

Tuotenumero	212500	
Asunto-osan Luxus-ovipaketti	Paino	
	kg	EUR
Sähköinen sisäänveto, ovi sulkeutuu hiljaisesti		✓
LED-lisävalaistus ovi-ikkunassa toiminnolle ”coming & leaving home”		✓
Avaimeton sisäänpääsy RFID-sirulla (2x) <sup>108)</sup>		✓
Oven sisältä ja ulkoa tapahtuvan avauksen sähkötoiminen avustin		✓
<b>Pakettihinta</b>	<b>2</b>	<b>1.180</b>

Tuotenumero	212320	
Mercedes-Benzin ajoavustinpaketti* <sup>56)</sup>	Paino	
	kg	EUR
Aktiivinen etäisyydavustin DISTRONIC		✓
Aktiivinen kaistavahti		✓
Rengaspaineen valvontajärjestelmä		✓
<b>Pakettihinta</b>	<b>0</b>	<b>870</b>

\* Vain Plus-alustapaketin yhteydessä. Aktiivinen jarrutusavustin ja aktiivinen vireystilan valvonta sisältyvät jo vakiovarusteisiin

Tuotenro		210731	
Paketti keittiö/kahvi <sup>110)</sup>		Paino	
		kg	EUR
Jännitteenmuunnin 12 voltista 230 volttiin, 1800 W, verkon ensisijaiskytkentä			2.070
Kapselikaahvinkeitin kahvinkeitin nostotelineeseen, liitäntä, sis. kapselilinen ja kupit <sup>96)</sup>			610
Erillisvarusteiden yhteishinta			2.680
Pakettihinta		<b>11</b>	<b>2.320</b>
Säästöt			<b>360</b>

Tuotenro		210561		210563	
Satelliittilaitteisto- ja TV-paketti		Paino	32": (ei XL-mallit)	40": (vain XL-mallit)	
		kg	EUR	EUR	
Smart-LED-TV 32" <sup>39)</sup>			2.100	-	
40" Smart-LED-TV:n sähkötoiminen ulosveto			-	1.040	
Smart-LED-TV 40" <sup>39)</sup>			-	2.220	
Satelliittilaitteisto Teleco Flatsat Classic 85, SKEW-säädin / Twin LNB toiselle televisiolle <sup>12) 23)</sup>			4.050	4.050	
Erillisvarusteiden yhteishinta			6.150	7.310	
Pakettihinta			<b>4.840</b>	<b>5.590</b>	
Säästöt			<b>1.320</b>	<b>1.720</b>	
Paketin paino (kg)			<b>24,5</b>	<b>34,5</b>	
LISÄHINTA Satelliittilaitteisto Oyster Vision 85, SKEW-säädin / Twin LNB toiselle televisiolle <sup>12) 23)</sup>		9	610	610	

Tuotenro		210580		210584	
Nukkumatil TV-paketti		Paino	Mallit: 50 LE, 61 XL LE	Mallit: 51 QB, 64 XL QB	
		kg	EUR	EUR	
Carthago TV-mekanismi nukkumistilan TV-kaapissa <sup>36)</sup>			820	-	
Nukkumistilan Smart-LED-TV 24" <sup>23) 39)</sup>			1.550	-	
TV-liitäntävalmius, sis. johtosarjan kattolistassa sekä suojuksen <sup>36)</sup>			-	310	
Smart-LED-TV 24" takaosaan, sis. TV-telineen ja katkaisimen <sup>23) 39) 86)</sup>			-	2.070	
Erillisvarusteiden yhteishinta			2.370	2.380	
Pakettihinta			<b>1.640</b>	<b>1.650</b>	
Säästöt			<b>730</b>	<b>730</b>	
Paketin paino (kg)			<b>12</b>	<b>6,5</b>	
LISÄHINTA Satelliittilaitteisto Oyster Vision 85, SKEW-säädin / Twin LNB toiselle televisiolle <sup>12) 23)</sup>		37	3.680	3.680	

Tuotenro		210841		210842	
Kesäilma-paketti		ei XL-mallit	vain XL-mallit		
		EUR	EUR		
Kattoilmastointi Truma Aventa comfort <sup>12)</sup>		2.880	2.880		
Sähkökäyttöinen kattomarkiisi (230 V), kotelo alumiinia, kangas harmaa, pituus: 5,5 m <sup>43)</sup>		3.200	-		
Sähkökäyttöinen kattomarkiisi (230 V), kotelo alumiinia, kangas harmaa, pituus: 6,0 m <sup>43)</sup>		-	3.540		
Erillisvarusteiden yhteishinta		6.080	6.420		
Pakettihinta		<b>4.940</b>	<b>5.210</b>		
Säästöt		<b>1.140</b>	<b>1.210</b>		
Paketin paino (kg)		<b>90</b>	<b>95</b>		

Tuotenro		216133	
Sähköinen tehopaketti unlimited* <sup>110)</sup>		Paino	
		kg	EUR
3x litiumioniakku 100 Ah (Mastervolt) sis. akkutietokoneen, yhteensä 300 Ah			✓
Digitaalinen käyttötaulu energianhallintaa varten			✓
Yhdistelmälatari "Mastervolt CombiMaster" (jännitteenmuunnin 2 600 W, laturi 100 A)			✓
Pakettihinta		<b>52</b>	<b>10.495</b>

\* saatavissa joulukuusta 2024 lähtien

Tuotenumero		€ sis. 25,5 % ALV	kg	I 50 LE	I 50 LE teli	I 51 QB	I 51 QB teli	I 61 XL LE	I 64 XL QB
<b>Alusta Fiat Ducato</b>									
310071	Moottori 180 hv / 132 kW, Euro VIe, f40 heavy, 8 vaihteen automaattivaihteisto <sup>67)</sup>	Vakiona	-	X	X	X	X	X	X
311816	AL-KO "ACS" High Performance jouset etuakselissa	1.000	-	○	○	○	○	○	○
212400	Kokonaispainon korotus 4500 kg:sta 4800 kg:aan (sis. AL-KO Air Premium X2 / erikoisalumiinivanteet) <sup>28)</sup>	9.880	45	○	-	○	-	-	-
212405	Kokonaispainon korotus 4500 kg:sta 4800 kg:aan (sis. AL-KO Air Premium X2 / erikoisalumiinivanteet) <sup>29)</sup>	18.590	50	○	-	○	-	-	-
212410	Sallitun kokonaispainon korotus 5 000 kg -> 5 400 kg (teliakselisto) <sup>30)</sup>	1.210	-	-	○	-	○	○	○
212415	Sallitun kokonaispainon korotus 5 000 kg -> 5 500 kg (AL-KO Air Premium X2) <sup>30)</sup>	7.530	60	-	○	-	○	○	○
212420	Sallitun kokonaispainon korotus 5 000 kg -> 5 500 kg (AL-KO Air Premium X4) <sup>30)</sup>	17.150	82	-	○	-	○	○	○
330840	AL-KO Air Premium X2, täysilmajousitus taka-akselissa <sup>13)</sup>	5.090	45	○	-	○	-	-	-
330860	AL-KO Air Premium X2, täysilmajousitus taka-akselissa <sup>13)</sup>	6.310	60	-	○	-	○	○	○
330880	AL-KO Air Premium X4, 4-kanavainen täysilmajousitus taka-/etuakselissa <sup>13) 20)</sup>	13.810	59	○	-	○	-	-	-
330900	AL-KO Air Premium X4, 4-kanavainen täysilmajousitus taka-/etuakselissa <sup>13) 20)</sup>	15.930	82	-	○	-	○	○	○
<b>Alusta Mercedes-Benz Sprinter</b>									
310468	Kokonaispainon korotus 5 000 kg -> 5 500 kg (teliakselisto)	620	-	-	○	-	○	○	○
330861	AL-KO Air Premium X2, täysilmajousitus taka-akselissa sisältäen PSM-moduulin <sup>8) 13)</sup>	10.190	60	-	○	-	○	○	○
410011	Rappu ohjaamon oven sisääntulossa, voidaan ajaa sähköisesti sisään ja ulos (suositus)	620	7	-	○	-	○	○	○
<b>Alustojen muut lisävarusteet Fiat / Mercedes-Benz</b>									
330070	Istuinlämmitys ohjaamossa (kuljettajan ja apukuljettajan istuin) <sup>62)</sup>	850	2	○	○	○	○	○	○
331341	AL-KO HY4 hydrauliset tukijalat edessä ja takana <sup>48)</sup>	8.800	70	○	○	○	○	○	○
311400	Vetokoukku irrotettava	2.020	38	○	○	○	○	○	○
311430	Irrotettava vetokoukku pedelec-takatallin yhteydessä	2.430	41	-	-	○	○	-	○
<b>Kori ulkoa</b>									
410150	Turvalukot ohjaamon sekä asunto-osan ovessa	750	2	○	○	○	○	○	○
410260	Ulkoväri "silverline" (ohjaamo ja asunto-osa hopeanvärinen) <sup>21)</sup>	4.550	1	○	○	○	○	○	○
410601	Kattomarkiisi, kotelo alumiinia, kangas harmaa, pituus: 5,5 m	2.490	55	○	○	○	○	○	○
410640	Sähkökäyttöinen kattomarkiisi (230 V), kotelo alumiinia, kangas harmaa, pituus: 5,5 m <sup>43)</sup>	3.200	60	●	●	●	●	○	○
410670	Sähkökäyttöinen kattomarkiisi (230 V), kotelo alumiinia, kangas harmaa, pituus: 6,0 m	3.540	65	-	-	-	-	●	●
410690	LED-valonauha kattomarkiisiin	370	5	○	○	○	○	○	○
410710	Kaksoispohjan säilytystilan ulosvetojärjestelmä <sup>59)</sup>	1.050	20	○	○	○	○	○	○
410114	Patentoitu pedelec-takatalli, lastauskorkeus 124 cm <sup>42) 66)</sup>	630	11	-	-	○	○	-	○
410925	Sisääntyöntö- ja kuljetusjärjestelmä kahdelle pedelec-/sähköpyörälle <sup>71)</sup>	780	28,5	-	-	○	○	-	○
<b>Sähköt</b>									
510058	2. ja 3. litiumioniakku, johon kuuluu akkutietokone, yhteensä 450 Ah, lisälaturit 2x 18 A, yhteensä 72 A	5.340	37	○	○	○	○	○	○
510081	Aurinkopaneelit: 2 x 110 W <sup>12)</sup>	2.120	16,5	○	○	○	○	○	○
510101	Aurinkopaneelit: 1 x 135 W <sup>12)</sup>	1.580	15	○	○	○	○	○	○
510121	Aurinkopaneelit: 2 x 135 W <sup>12)</sup>	2.540	30	○	○	○	○	○	○
510180	Jännitteenmuunnin 12 voltista 230 volttiin, 1800 W, verkon ensisijaiskytkennällä	2.070	8	●	●	●	●	●	●
510255	Pistorasiapaketti lisäpistorasioilla (3 x 230 V, 2 x USB) <sup>45)</sup>	520	2,5	○	○	○	○	○	○
510201	Hälytyslaitteisto Carthago Security <sup>35)</sup>	1.510	3	○	○	○	○	○	○
510500	Tuulilasin sähkölämmitys aikaohjauksella (ei toistaiseksi saatavissa MB-malleihin)	1.370	-	○	○	○	○	○	○

Tuotenumero		€ sis. 25,5 % ALV	kg	I50 LE	I50 LE teli	I51 QB	I51 QB teli	I61 XL LE	I64 XL QB
<b>Kaasu   vesi   muuta</b>									
610021	Kaasusuodatin Truma DuoControl CS -laitteistoon (suositus) <sup>95)</sup>	230	0,5	○	○	○	○	○	○
610120	Kaasun ulkoliitäntä, tavaratilan ulkoluukun takana apukuljettajan puolella	290	5	○	○	○	○	○	○
610240	WC Thetford pumppausjärjestelmällä ja säiliöllä <sup>16) 74)</sup>	3.620	30	-	○	-	○	○	○
610500	Alumiinirihlalevy takatallin lattiaan <sup>66)</sup>	190	11	○	○	○	○	○	○
610520	Kassakaappi (kaksoispohjassa)	550	10	○	○	○	○	○	○
<b>Keittiö   laitteet</b>									
550020	Keittiön työtaso korkealaatuista Corian-mallia	1.690	10	○	○	○	○	○	○
550081	Tec-Tower-jääkaappiyhdistelmä 153 l, erillinen kaasu-uuni <sup>75)</sup>	940	16,5	○	○	○	○	○	○
550067	Kaasu-uuni, jossa grillitoiminto, keittiön alakaapissa <sup>37)</sup>	1.130	16,5	○	○	○	○	○	○
550284	Kahvin kapselikeitin ja liitossetti, sis. kapselitelineen ja kupit <sup>96)</sup>	610	3	●	●	●	●	●	●
<b>Lämmitys   ilmastointi</b>									
650180	Lisäksi vesikiertoinen lattialämmitys Lämpöpumput istuinryhmässä <sup>91)</sup>	620	10	-	○	-	○	○	○
650020	Lämmitettävä lattiamatto ohjaamossa	670	10	○	○	○	○	○	○
650260	Kattoilmastointi Truma Aventa Comfort <sup>12)</sup>	2.880	31	●	●	●	●	●	●
<b>Multimedia</b>									
710029	Mediakeskus Pioneer 9" jossa navigointi, matkailuautojen reittiopas, DAB+ (Fiat Ducato) <sup>19)</sup>	1.660	3	○	○	○	○	○	○
710180	Peruutuskamerajärjestelmä, tuplalinssi ja suljinkansi, sis. 7 tuuman värinäytön <sup>83)</sup>	Vakiona	1	○	○	○	○	○	○
710548	Smart-LED-TV 32" TV-nostomekanismiin <sup>39)</sup>	2.100	8	●	●	●	●	-	-
710505	Smart-LED-TV 40", sis. sähkötoimisen ulosvetojärjestelmän <sup>39)</sup>	3.260	18	-	-	-	-	●	●
710471	Carthago TV-nostomekanismi nukkumatilän TV-kaapissa <sup>36)</sup>	820	8	●	●	-	-	●	-
710477	TV-liitäntävalmius nukkumistilassa, sis. johtosarjan ja näkösuojan	310	1	-	-	●	●	-	●
710472	Smart-LED-TV 24" nukkumistilän TV-kaappiin <sup>23) 25) 39) 87)</sup>	1.550	4	●	●	-	-	●	-
710478	Smart-LED-TV 24" nukkumistilaan, sis. TV-telineen ja katkaisimen, TV-signaali <sup>23) 39) 86)</sup>	2.070	5,5	-	-	●	●	-	●
710575	Huoltokamera harmaavesisäiliön tyhjennysaukon kohdalla <sup>85)</sup>	610	0,5	○	○	○	○	○	○
<b>Satelliittilaitteistot</b>									
750046	Satelliittilaitteisto Teleco Flatsat Easy Skew Smart 90 / Twin LNB toiselle televisiolle <sup>12) 23)</sup>	4.050	16,5	○	○	○	○	○	○
750086	Satelliittilaitteisto Oyster Vision 85, SKEW-säädin / Twin LNB toiselle televisiolle <sup>12) 23)</sup>	4.270	37	○	○	○	○	○	○
<b>Sisätilat</b>									
810032	Linea nobile -tyyli <sup>79)</sup>	730	-	○	○	○	○	○	○
810100	Mattosarja asuintilaan	390	7,5	○	○	○	○	○	○
810120	Mattosarja ohjaamoon	200	2	○	○	○	○	○	○
810465	Ohjaamon "Sky Dream Comfort"-varustelu, sis. kaksi panoraama-kattoikkunaa (ylävuoteen tilalla) <sup>76)</sup>	2.430	10	○	○	○	○	○	○
810361	Sähkökäyttöinen ylävuode, sis. Carawinx	1.750	10	○	○	○	○	○	○
810580	Istuinryhmä muutettavissa vuoteeksi <sup>69)</sup>	630	7,5	○	○	○	○	○	○
810830	Asuintilan pöytä vedettävissä ulos	850	1	-	-	-	-	○	○
810660	5. istuinpaikka sivusohvassa, 3-pisteturvavyö <sup>5) 4) 59)</sup>	1.090	10	○	○	○	○	-	-
810662	5. istuinpaikka sivusohvassa, 3-pisteturvavyö <sup>5) 27)</sup>	1.090	10	-	-	-	-	○	○

Tuotenumero		€ sis. 25,5 % ALV	kg	I 50 LE	I 50 LE teli	I 51 QB	I 51 QB teli	I 61 XL LE	I 64 XL QB
<b>Asuintilan kankaat</b>									
850600	Barcelona 23 - Antara-kangasyhdistelmä	Vakiona	-	X	X	X	X	X	X
850610	Venezia - Antara-kangasyhdistelmä	Vakiona	-	X	X	X	X	X	X
850710	Osittain nahka Elfenbein - nahka-kangasyhdistelmä	1.580	2	○	○	○	○	○	○
850720	Osittain nahka Macchiato 23 - nahka-kangasyhdistelmä	1.580	2	○	○	○	○	○	○
850690	Nahka Elfenbein	3.910	3	○	○	○	○	○	○
850730	Nahka Sand	3.910	3	○	○	○	○	○	○
850740	Nahka Macchiato	3.910	3	○	○	○	○	○	○
850750	Nahka Sand Performance	4.520	3	○	○	○	○	○	○
850760	Nahka Macchiato Performance	4.520	3	○	○	○	○	○	○
850501	Tyyny- ja päiväpeittoasetti: Koristetyynyt, päiväpeitto ja muotolakanasetti <sup>26)</sup>	440	3,5	○	○	○	○	○	○

## Carthagon linerluokan tehopaketti:

Iveco Daily -alustalla, 5,6 t / 6,7 t, vahva takaveto / paripyörät

## Huipputyylikäs ulkopuoli:



- Carthago full-led-ajovalot
- Moderni lasikuitu-bussiperä
- Carthago-takavalot LED-tasovilkuilla varustettuna

## Iveco Daily:



- Vahvasti vääntävä takaveto
- Vetopaino enintään 3 500 kg
- Erittäin vahvat moottorit, 3,0 litran iskutilavuus, enintään 207 hv / 152 kW ja 470 Nm vääntömomentti (lisävaruste)
- Mukautuva, elektronisesti säädettävä ilmajousitus AIR-PRO. Tuo todellista lisämukavuutta ja turvallisuutta (lisävaruste)

## Asuintilan suunnittelu:



- Kahden tason tilasuunnittelu, seisomakorkeus oleskelutilassa 2,11 m
- Suuri ja viihtyisä pyöreä istuinryhmä jopa kuudelle

## Kaksoispohjan kellari valtavalla, lämmitetyllä säilytystilalla



- Käyttökorkeus jopa 74 cm (6,7 t: 78 cm)
- Pääsy ulkoa useamman luukun kautta. Pääsy sisäpuolelta pyöreän istuinryhmän istuinpengin kannen, auki käännettävän sivuistuinpengin sekä asuintilan lattialuukun kautta
- Suuri, keskellä oleva läpilastattava säilytystila (sisäkorkeus 20 cm), jossa säilytyskellari (käyttökorkeus 20 cm), helppo lastata myös asunto-osan XL-oven puolelta suuresta lattialuukusta
- Koko kaksoispohja lämmitetty lämpöä varastoivalla toiminnolla

## Erittäin omavarainen:



- 235 l raikasvesi / 200 l harmaaavesi
- 150 Ah litiumioniakku vakiona
- Alde-kiertovesilämmitys



- Lisävarusteena sähköinen tehopaketti unlimited Mastervolt-Premium-teknikalla

## Perusajoneuvo

- Carthago full-led-ajovalot (lähi- ja kaukovalot), sisältää LED-päiväajovalot
- Sumuvalot
- 16 tuuman teräsvanteet
- Kitkarenkaat (M+S)

## Iveco Daily

- Moottori: HPI diesel 3,0 l ja AdBlue (20 l), 156 hv / 115 kW, Euro VI E, 6-vaihteinen vaihteisto, takaveto
- Mallit 50 LE: Iveco Daily 5,6 t (sallittu kokonaispaino vakiona 5,6 t, lisävaruste 5,8 t)
- Mallit 61 XL LE, 64 XL QB: Iveco Daily 6,7 t (sallittu kokonaispaino vakiona 6,7 t)
- Korkea runko ja paripyörät taka-akselissa
- Polttoainesäiliö 90 l
- Etuakseli pyörien erillistuennalla ja vääntösauvajousituksella, kaksoistuki-varret ja korotettu akselipaino, jäykkä taka-akseli paraabelijousituksella
- ESP, ABS, elektroninen ajonesto, ASR, Hillholder -mäkilähtöavustin
- Vakionopeussäädin
- Avustinnäyttö (keskitetty TFT-ryhmä)
- Valmius vetokoukulle (syvennys lasikuitu-perässä, sähköasennus)
- Varapyörä pidikkeineen takatallin lattian alla
- Raskaskuormarullat takaosassa

## Liner-premiumluokan korirakenne

- 10 vuoden tiivistakuu
- Puuton korirakenne, lasikuitukatto ja -lattiapäällyste
- Katto-seinäliitos katon pyörityksellä ja kannatinpalkeilla
- Kattokiskoissa sivuilla sadevedenpoisto
- Sivu- ja peräseinät alumiinia ulko- ja sisäpuolelta
- RTM-kovavaahteriste katossa, lattiassa ja sivuseinissä
- Lattian ja seinien liitos kauttaaltaan muotoon liimatuilla alumiini-kannatinpalkeilla, kylmän eristys
- Seinän ja katon kokonaisvahvuus 38 mm
- Korirakenteessa tarkastettu salamasuojaus / Faradayn häkki
- Ulkoluukut sivuseinien alkuperäistä materiaalia "Carthago Isoplus"
- Luukuissa tiivisteet sisä- ja ulkopuolella, ulkopuolen tiiviste roiskevesisuojausena
- Ulkoluukuissa ja asunto-osan ovessa piilosaranat
- Polttoainesäiliön luukku upotettu tasaisesti sivuseinään
- Lasikuituinen bussiperä, kaksinkertainen eristys, erillinen takapuskuri
- Carthago-takavalot LED-tasovilkuilla varustettuna
- Asunto-osan ikkunat Seitz de Luxe, eristävät lasit tuplakehyksillä, ei kylmäsiltoja, tasaisesti ulkopintaan yhdistyvä ulkolasi, ikkunoissa hyttysverkko ja pimennysverhot
- LED-ulkovalo asunto-osan oven yläpuolella, sadevesireuna
- Asunto-osan oven rappu sähkökäyttöinen, varoitusääni

## Ohjaamo

- Kojelauta laskettu eteen alas, katsekontakti ajorataan lähempänä
- Erittäin korkea ja hyvin alas vedetty panoraamatuulilasi
- Hieno design-keulamaski, tuulilasin yläpuolella musta alue
- Konepellin Liner-design - tuulilasin optinen jatke
- Pimennysverho sivuikkunoiden eteen (liikkuu sivuttain)
- Peilin varren pidennys toimii sadevesikouruna
- Etumaski lasikuitua, kaksikerroseriste
- Ohjaamon istuinpaikat siirretty ulospäin: parempi näkyvyys ja leveämpi läpikulku ohjaamoon
- Ohjaamon ovessa kaksoissalpalukitus, sähkökäyttöinen ikkunannostin ja ulkopuolella sadevesikouru
- Vastakkain liikkuvat tuulilasinpyyhkimet
- Moottoritilan äänieristys
- Kuljettajan ja apukuljettajan kääntyvät komfort-istuimet Aguti "Roadliner", Carthagon logo asuintilan verhoilussa, integroidut turvavyöt ja pehmustetut käsinojat
- Kojelauta nahkapäällysteisellä muotoilulla, kätevä sivutaso sekä valmius peruutuskameran kiinteästi asennetulle näytölle, juomapullopidike

- Ylävuoteen alapuolen verhouk nahkaa, LED-valospotit ja sivuilla olevat säilytyslokerot
- Seisomakorkeus ylävuoteen alla 190 cm
- Apukuljettajan puolella sivutaso, kaksi lämpöpatteria ja niiden päällä säilytystilaa

## Ohjaamon lämpösuunnittelu

- Ohjaamon eristävät tuplaselit: sivu- ja ovi-ikkunat
- Lisälämmityspaketti, 2-tehoinen puhallin kuljettajan istuimen alla (lisälämmitin)
- Tuulilasin sähkötoiminen onttokennoinen pliseeverho, yksilöllisesti ohjelmoitava yksityisyys- ja aurinkosuojatoiminto
- Kojelaudan pinta lämmitetty kohdistetusti, millä saadaan lisälämpöä ohjaamon alueelle (pintojen lämmönsäteilyvaikutus): integroidut lämpöpatterit, joissa kierronohjauslevy (kaksoislämmittimet kuljettajan ja apukuljettajan puolella)

## Kaksoispohjan kellari

- Käyttökorkeus jopa 74 cm (Iveco Daily 6,7 t: 78 cm)
- Lämmitettävä ja valaistu läpilastattava säilytystila
- Pääsy ulkoa useamman suuren luukun kautta
- Pääsy sisältä pyöreän istuinryhmän kautta, jossa patentoitu asennus, sekä auki käännettävän sivuistuinpenkin tai lattialuukun kautta
- Läpilastattava säilytystila keskellä (sisäkorkeus 20 cm), alas laskettu säilytyskellari (käyttökorkeus 20 cm)

## Suuri takatalli

- Takatallin kuormitus enintään 450 kg
- Suuret talliluukut apukuljettajan ja kuljettajan puolella, kaasuvaimentimet
- Takatallin lattian ylä- ja alapuoli lasikuitua, luistonestopinta
- Kauttaaltaan pakkasenkestävästi eristetty ja lämmitetty
- Kiinnitysjärjestelmään kuuluu alumiininen kiinnityskisko sekä kahdeksan kiinnityssilmukkaa
- Ulkosuihku takatallissa apukuljettajan puolella (lämmin/kylmä vesi)

## Sisätilat

- Linea chiara -tyyli: Kalusteiden pinta Noce Fino -kuviointia, yläkaappien etuosat kiiltävää Elfenbein-sävyä ja valkoista

## Asuintila

- Seinien ja katon sisäpinnassa mikrokuituinen eristävä seinäverhouk
- Suuri etuistuinryhmä leveällä sivusohvalla
- XL-mallit: Pyöreä XL-istuinryhmä, jossa pitkä sivusohva apukuljettajan puolella, ulos vedettävä makuu- ja istuinpaikka
- Panoraama-kattoikkuna Heki III pyöreän istuinryhmän yläpuolella, LED-valospotit
- Asuintilan ikkuna apukuljettajan puolen sivuistuinpenkin yläpuolella
- Asuintilan luksus-pöytä, siirrettävissä kahteen suuntaan (jalkapolkimesta)
- Auki käännettävä kenkäkaappi, jossa kiinnitysjärjestelmä, istuinryhmän sokkelissa, lukitus keittiön keskuslukituksen kautta
- Istuinpehmusteissa monikerroksinen premium-vahtomuovisisus ja selkää tukeva malli
- Durafix-kaksoisliitostekniikka: Kalusteosat ruuvattu ja yhdistetty tapeilla
- Luukkujen sulkimissa pehmeä vaimennus
- Koristeverhot irrotettavat, kasettiverhot säädettävissä pystysuuntaan ja kiinnitettävissä

## Keittiö

- Komfort-L-keittiö, johon kuuluu ulosvedettävä keittiötaso laskutilan suurentamiseksi sekä helposti käytettävät säilytystilat, pullopidikkeet ja kaksi jätteastiaa
- Savannah-kuvioitu työtaso, jossa Corian-roiskevesilista
- Työtaso valaistu LED-valonauhalla
- Keittiön vetolaatikat "easy glide" -rullalaakeroitu, soft-close-suljinmekanismi
- Sähkötoiminen keskuslukitus keittiöalueella, johon kuuluu myös baari-kaappi ja kenkäkaappi
- Erillinen jaoteltu ruokailuvälinelaatikko
- 3-osainen liesi, jaoteltu lasikansi antaa lisää laskutilaa, kestävät valuosat, helposti puhdistettava lasipohja
- Pyöreä teräsallas työpöytätasoon upotettuna, monitoiminen kansi ja seinäkiinnitin työtason lisäämiseksi
- Metallinen designhana, jossa ulosvedettävä suutin
- Keittiön takaseinässä kermanvärinen koristelasi
- Kahvinkeitin nostoteline, laskettavissa yläkaapista
- Suuri jääkaappi, molemminpuolinen ovenavaus, erillinen pakastelokero, automaattinen energianlähteen haku 12 V / 230 V / kaasukäyttö
- Apteekkarinkaappi, ulos vedettävä, täyskorkea XL-malleissa
- Sähköinen kattoikkunatuuletin

## Kylpyhuone ja pukeutumishuone

### Pukeutumishuone ja tilanjakaja

- Pukeutumishuone, jossa kattoluukku Mini Heki ja suljettava, tilanjakajana toimiva ovi tai puinen liukuovi (XL-mallit) oleskelutilaan päin
- Kokopuinen liukuovi nukkumistilan edessä (malli 50 LE)
- Nukkumistilan edessä kokopuinen liukuovi, jossa kokovartalopeili (XL-mallit)
- Täyskorkea vaatekaappi, kaksi vaatehankoa ja hylly, pukeutumishuoneeseen yhdistettynä

### Kylpyhuone ja erillinen suihkukaappi (malli 50 LE)

- Suihkussa asuintilan lattiaa muistuttava suihkun ritilä
- Sadesuihku, kattoikkuna, seisomakorkeus 1,98 m
- Suihkuallas ja suihkun kulmapylväs tummaa graniittisävyä, suihkun seinät marmori-designia, sisältää vaatekoukut
- Korkeussäädettävä käsisuihku kromatussa suihkutangossa
- Allaskaappi, jossa wc-paperipidike, peilikaappi
- Kylpyhuoneen ovella 3 tehtävää (pesutilan kaksoisovi WC-tilaan päin ja tilanjakaja oleskelutilaan päin)

### XL-kylpyhuone XL-tilasuunnittelulla (mallit 61 XL LE, 64 XL QB)

- Avoin pesualue ja design-pesualtaat
- Kattoluukku Mini-Heki
- Pyöreässä XL-suihkussa oleskelutilan lattiaa muistuttava suihkun ritilä ja portaaton käynti suihkuun, "one-level"
- Sadesuihku, kattoikkuna sekä pimennysplisee
- Korkeussäädettävä käsisuihku kromatussa suihkutangossa
- Suihkuallas ja suihkun kulmapylväs tummaa graniittisävyä, suihkun seinät marmori-designia, sisältää vaatekoukut
- Yhdistettynä vesikiertoinen lattialämmitys: lisäksi ovat lämpöpötket kylpyhuoneen alueella kaksoispohjassa
- Mikro Heki -kattoluukku WC-tilassa
- Erillinen WC, jossa sivuikkuna, kylpyppyhepatteri sekä jalkatilan laajennus

## Nukkuminen

### Ylävuode ohjaamon yläpuolella

- Vuoteessa sälepohja ja laadukkaat patjat
- Vuode laskettavissa erittäin matalalle: nousu sivuistuimen kautta
- Heilumaton alusta nukkumisasennossa, kirjahylly ja LED-valospotit
- Ylävuoteen voi erottaa asuintilasta verholla
- Kattoluukku Mini-Heki

### Kiinteät vuoteet takana

- Lääketieteellisesti suositeltu, pistejoustava Carawinx-jousitusmekanismi, lämmitetty ja alta tuulettuva
- 7-vyöhykkeinen laadukas kylmävaahtopatja
- Kattoluukku Mini-Heki
- Pystyyn nostettava pääty

### Pitkittäiset erillisvuoteet

- Nousua helpottava rappu voidaan vetää eteen ulos, toimii myös säilytystilana sekä makuutilan suurentamiseen
- Hyllyllinen TV-kaappi yhdistetty nukkumatiilaan
- Vuoteiden alla olevat vaatekaapit upotettu kaksoispohjan kellariin, nostotoiminto ja jaetut patjat
- Kattoa kiertävät yläkaapit

## Ajoneuvon tekniikka

### Vesi

- Raikasvesi- ja harmaaavesisäiliö lämmitetyssä kaksoispohjan kellarissa, puhdistusaukko asuintilan lattialuukun tai takatallin kautta käytettävissä (riippuen mallista)
- Tyhjennyshanat pakkaselta suojassa kaksoispohjan kellariin sijoitettuina (vedentyhjennyskeskus)
- Hyvin vähän huoltoa tarvitseva painevesijärjestelmä
- Harmaaaveden tyhjennysletkusarja, bajonettiliitin

### Kaasu

- Ulkopuolelle matalalle sijoitettu kaasupullokaappi
- Kaappiin mahtuu 2 x 11 kg kaasupullo
- Kaasun sulkuhana keittiössä

### Sähköt

- Takatallissa helppopääsyinen sähkökeskus, sisältää laturin/sulakkeet/vika-virtasuojan, automaattilaturi 36 A (2 X 18 A), elektroninen säätö, sammuu automaattisesti jännitteen laskiessa, sisältää käynnistysakun latauksen
- Lämmitetty akkukeskus, 150 Ah litiumakku, kaksoispohjassa, pääsy takatallista, päävirtakytkin
- Monitoimiohjaustaulu, ulko-oven yläpuolella suojuksen takana
- 230 V -pistorasia istuinryhmän alueella, sisäänkäynnissä, keittiössä, kylpyhuoneessa, takatallissa
- 12 V -pistorasia ohjaamossa, takatallissa
- USB-pistorasia ohjaamossa (2 x)

### Innovatiivinen valaistuskonsepti

- Valaistusjärjestelmään kuuluu lukuisia, ohjaamoon sekä oleskelu- ja pukeutumistilaan sijoitettuja LED-kohdevaloja, portaaton himmennys
- Kattolistassa lisäksi LED-valospotit ja epäsuora LED-valaistus
- LED-tehostevalot taustavaloina sisäänkäynnin alueella
- LED-tehostevalo keittiön alueella / istuinryhmän sokkelissa
- LED-tehostevalot taustavaloina pesutilan seinässä
- Yövalaistus lattiassa LED-valospoteilla, kytkentä sisäänkäynnistä ja vuoteiden luota
- Porraskelma oleskelutilasta pukeutumistilaan, pintaan upotettu valaistus

### TV

- TV-nostomekanismi ”quick up” sivuistuinenpenkin selkänojassa, liitännä-valmius 32"/40" Smart-LED-televisiolle

## ALDE-kiertovesilämmitys

- ALDE-kiertovesilämmitys (XL-malleissa erillinen lämmityskierto), sähköllä 230 V tai kaasulla, sisältää 230 V lämpöpatruunan, lämminvesivaraajan, ilmausventtiilit, lukuisia lämpöpattereita ohjaamossa, kojelaudassa, asuintilassa, kaksoispohjassa ja takatallissa
- Lattiasäteilylämmitys lämpöä varastoivan kaksoispohjan kautta
- Lisäksi vesikiertoinen lattialämmitys: lisäksi olevat lämpöpötket XL-kylpyhuoneen alueella kaksoispohjassa
- Kojelauta lämmitetty kohdistetusti, mikä tuo lisää lämpöä ohjaamon alueelle: kojelaudan alla eristetty kerros-pinta, jossa pintalämmityksen lisälämmittimen lämminvesipötket: Lisälämmityspaketti, 2-tehoinen puhallin kuljettajan istuimen alla, lisälämmitin sisäänkäynnin alueella



Ennen kuin solmit sopimuksen, lue sivuilta 3-6 huolellisesti, mitä painotiedoissa on asetuksien mukaan otettava huomioon!



Vaihtoehtoisesti voit myös skannata QR-koodin ja saat tällöin samoin kaikki tärkeät ohjeet kaikesta painoa koskevasta!

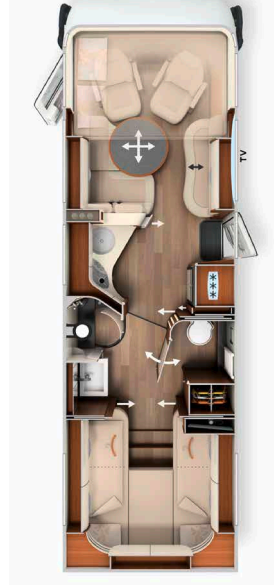
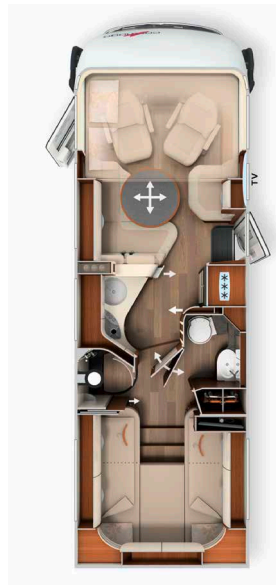

	I 50 LE	I 61 XL LE	I 64 XL QB
Perusajoneuvo	Iveco Daily	Iveco Daily	Iveco Daily
Vaihteisto	6 vaihteen manuaalivaihteisto	6 vaihteen manuaalivaihteisto	6 vaihteen manuaalivaihteisto
Vakioalusta	Tikapuurunko 5,6 t	Tikapuurunko 6,7 t	Tikapuurunko 6,7 t
Perusmoottori	Diesel 3,0 l (156 hv / 115 kW)	Diesel 3,0 l (156 hv / 115 kW)	Diesel 3,0 l (156 hv / 115 kW)
Pituus/leveys/korkeus (mm) <sup>1) 2) 3)</sup>	7910 / 2270 / 3125 (3290**)	8600 / 2270 / 3290	8855 / 2270 / 3290
Akseliväli (mm)	4 350	4 750	5 100
Kaksoispohjan korkeus / kaksoispohjan säilytystila (mm)	200 / 200	200 / 200	200 / 200
Seisomakorkeus oleskelutilassa/ pukeutumis-/nukkumistilassa (mm)	2110 / 1980	2110 / 1980	2110 / 1980
Takatallin sisäkorkeus (mm)	1 450	1 450	1 290
Takatallin oven leveys/korkeus apukuljettajan puoli (mm)	1 150 x 1 400	1 100 x 1 280	1 150 x 1 200
Takatallin oven leveys/korkeus kuljettajan puoli (mm)	1 150 x 1 400	1 100 x 1 280	1 150 x 1 200
Teknisesti sallittu kokonaispaino (kg) <sup>9)</sup>	5600 / 5800* / 6700*	6 700	6 700
Ajokuntoisen ajoneuvon massa (kg) <sup>6)</sup>	4205	4655	4675
Valmistajan lisävarusteille vakiona määrittämä enimmäismassa (kg) <sup>7)</sup>	1003	1641	1618
Vetopaino maks. (kg) <sup>10)</sup>	3 500	3 500	3 500
Korkein henkilöluku turvavöin (vakiona/lisävaruste) <sup>5)</sup>	4 / 5 <sup>15)</sup>	4 / 5 <sup>15)</sup>	4 / 5 <sup>15)</sup>
Vuodepaikat (vakiona/lisävaruste)	4 / 5	4 / 5	4 / 5
Takavuoteen mitat (mm)	2010 / 2030 x 850	2000 / 2000 x 850	2 000 x 1 450
Ylävuoteen mitat (mm)	1950 x 1600	1950 x 1600	1950 x 1600
Istuinryhmään tehtävän vuoteen mitat (mm) **	1930 x 1290 / 845	1940 x 1480 / 845	1940 x 1480 / 845
Jääkaapin tilavuus / siitä pakastelokero (l)	153 / 29	153 / 29	153 / 29
Lämmitysjärjestelmä	Alde vesikiertoinen lämmitys	Alde vesikiertoinen lämmitys	Alde vesikiertoinen lämmitys
Raikasvesisäiliön tilavuus (l) <sup>52)</sup>	235	235	235
Raikasvesisäiliön tilavuus ajotäytönä (l)	50	50	50
Harmaavesisäiliön tilavuus (l)	200	200	200
Akkukapasiteetti (Ah)	150 Ah litium	150 Ah litium	150 Ah litium
Pistorasiat 230 V / 12 V / USB	5 / 2 / 2	5 / 2 / 2	5 / 2 / 2
Tuotenumero	132308	132338	132342

\* lisävaruste kokonaispainon korotus 5,8 t tai Iveco Daily 6,7 t

\*\* lisävarusteen yhteydessä

<sup>2)</sup> Ajoneuvon kokonaisleveys vastaa ulkoseinästä ulkoseinään mitattua mittaa (pyöräkotelot sivulla noin: + 110 mm).

Tuotenro		212090	
Super-paketti		Paino	
		kg	EUR
<b>Alustavaihtoehdot</b>			
Automaattinen ilmastointi ohjaamossa <sup>33)</sup>			2.000
Latausmuunnin 70A <sup>47)</sup>			450
ESP luistonestojärjestelmä ja mäkilaskun hallinta (hill descent control) <sup>41)</sup>			830
Nahkainen ohjauspyörä, lisävarusteena monitoimipainikkeet (käsivaihteistossa myös nahkainen vaihdevipu)			1.030
Sähkötoiminen seisontajarru			970
Kojelaudan koristesarja, koristeosat kromia			290
Ohjaamon mukavuusistuimet, kallistuksen säätö (eteen)			620
Käsi käyttöiset takatukijalat, auton tukemiseksi pysäköitynä			490
<b>Asunto-osan ja korin lisävarusteet</b>			
Riippuvat sivupeilit ”Carthago best view”, sisäänkäynnin valaistus, sähköisesti säädettävät ja lämmitettävät			440
Asunto-osan XL-ovi ”Safetylux” (leveys 63 cm), turvalukitus ja ”coming home” -toiminto <sup>17)</sup>			1.830
Keskuslukitus ohjaamon ja asunto-osan oviin sekä ulkoluukkuihin ja takatallin luukkuihin <sup>98)</sup>			1.250
Takatallin lisävarustus huopaverhouksella, tavaraverkoilla, kiinnitysjärjestelmällä			370
SOG wc-tuuletin, tuuletus katon kautta			390
Alden lämmönvaihdin (moottorilämmön käyttö)			1.250
Truma DuoControl CS <sup>73)</sup>			470
Design-baarikaappi, lasiteline ja lasitettu keittiön yläpuolella <sup>18)</sup>			520
Carthagon 3-osainen Nautic-laivakellosarja ylävuoteen alapuoleen yhdistettynä <sup>53)</sup>			340
WC Thetford C260 keraaminen sisus			240
USB-pistorasia yläkaapissa takavuoteen yläpuolella			120
Valmuis aurinkopaneeleille			260
Valmuis satelliittiantennille			260
Valmuis peruutuskameralle (yksittäislinsille)			260
Radio / moniceiver Pioneer 6,8", jossa DAB+, radiovalmuis, kattoantenni, kaiuttimet (4x) <sup>80) 88)</sup>			1.170
Peruutuskamerajärjestelmä, jossa kameran yksittäislinssi ja 7 tuuman värinäyttö kojelaudan sivussa			1.220
Erillisvarusteiden yhteishinta			17.050
<b>Pakettihinta</b>		<b>65</b>	<b>Vakiona</b>
<b>Säästöt</b>			<b>17.050</b>
<b>LISÄHINTA</b> Mediakeskus Pioneer 9" jossa navigointi, matkailuautojen reittiopas, DAB+ <sup>19)</sup>		1	970
<b>LISÄHINTA</b> Kun peruutuskamerassa tuplalinssi ja suljinkansi yksittäislinsin sijaan <sup>83)</sup>		1	Vakiona

Tuotenro		212500	
Asunto-osan Luxus-ovipaketti		Paino	
		kg	EUR
Sähköinen sisäänveto, ovi sulkeutuu hiljaisesti			✓
LED-lisävalaistus ovi-ikkunassa toiminnolle ”coming & leaving home”			✓
Avaimeton sisäänpääsy RFID-sirulla (2x) <sup>106)</sup>			✓
Oven sisältä ja ulkoa tapahtuvan avauksen sähkötoiminen avustin			✓
<b>Pakettihinta</b>		<b>2</b>	<b>1.180</b>

Tuotenro		212312	
Ivecon ajoavustinpaketti <sup>56)</sup>		Paino	
		kg	EUR
Hätäjarrutusavustin ja kaupunkijarru (AEBS)			✓
Adaptiivinen vakionopeudensäädin (ACC) ja jonoavustin			✓
Automaattinen kaukovalojen ohjaus			✓
Aktiivinen kaistavahti, varoitusääni			✓
Rengaspaineenvalvonta			✓
Sadetunnistin ja automaattiset lähivalot			✓
<b>Pakettihinta</b>		<b>4</b>	<b>9.030</b>

**Tuotenumero**

210731

<b>Paketti keittiö/kahvi <sup>110)</sup></b>	<b>Paino</b>	
	<b>kg</b>	<b>EUR</b>
Jännitteenmuunnin 12 voltista 230 volttiin, 1800 W, verkon ensisijaiskytkentä		2.070
Kapselikahvinkeitin kahvinkeitimen nostotelineeseen, liitäntä, sis. kapseliliteine ja kupit <sup>96)</sup>		610
Erillisvarusteiden yhteishinta		2.680
<b>Pakettihinta</b>	<b>11</b>	<b>2.320</b>
<b>Säästöt</b>		<b>360</b>

**Tuotenumero**

210561

210563

<b>Satelliittilaitteisto- ja TV-paketti</b>	<b>Paino</b>	<b>32": 50 LE</b>	<b>40": 61 XL LE, 64 XL QB</b>
	<b>kg</b>	<b>EUR</b>	<b>EUR</b>
Smart-LED-TV 32" <sup>39)</sup>		2.100	-
40" Smart-LED-TV:n sähkötoiminen ulosveto		-	1.040
Smart-LED-TV 40" <sup>39)</sup>		-	2.220
Satelliittilaitteisto Teleco Flatsat Classic 85, SKEW-säädin / Twin LNB toiselle televisiolle <sup>12) 23)</sup>		4.050	4.050
Erillisvarusteiden yhteishinta		6.150	7.310
<b>Pakettihinta</b>		<b>4.840</b>	<b>5.590</b>
<b>Säästöt</b>		<b>1.320</b>	<b>1.720</b>
<b>Paketin paino (kg)</b>		<b>24,5</b>	<b>34,5</b>
<b>LISÄHINTA</b> Satelliittilaitteisto Oyster Vision 85, SKEW-säädin / Twin LNB toiselle televisiolle <sup>12) 23)</sup>	9	610	610

**Tuotenumero**

210580

210584

<b>Nukkumatilän TV-paketti</b>	<b>Paino</b>	<b>50 LE, 61 XL LE</b>	<b>64 XL QB</b>
	<b>kg</b>	<b>EUR</b>	<b>EUR</b>
Carthago TV-nostomekanismi nukkumistilan TV-kaapissa <sup>36)</sup>		820	-
Nukkumistilan Smart-LED-TV 24" <sup>23) 39)</sup>		1.550	-
TV-liitäntävalmius, sis. johtosarjan kattolistassa sekä suojuksen <sup>36)</sup>		-	310
Smart-LED-TV 24" nukkumistilaan, sis. TV-telineen ja katkaisimen <sup>23) 39) 86)</sup>		-	2.070
Erillisvarusteiden yhteishinta		2.370	2.380
<b>Pakettihinta</b>		<b>1.640</b>	<b>1.650</b>
<b>Säästöt</b>		<b>730</b>	<b>730</b>
<b>Paketin paino (kg)</b>		<b>12</b>	<b>6,5</b>
<b>LISÄHINTA</b> Satelliittilaitteisto Oyster Vision 85, SKEW-säädin / Twin LNB toiselle televisiolle <sup>12) 23)</sup>	37	3.680	3.910

**Tuotenumero**

210841

210842

<b>Kesäilma-paketti</b>	<b>50 LE</b>	<b>61 XL LE, 64 XL QB</b>
	<b>EUR</b>	<b>EUR</b>
Kattoilmastointi Truma Aventa comfort <sup>12)</sup>	2.880	2.880
Sähkökäyttöinen kattomarkiisi (230 V), kotelo alumiinia, kangas harmaa, pituus: 5,5 m <sup>43)</sup>	3.200	-
Sähkökäyttöinen kattomarkiisi (230 V), kotelo alumiinia, kangas harmaa, pituus: 6,0 m <sup>43)</sup>	-	3.540
Erillisvarusteiden yhteishinta	6.080	6.420
<b>Pakettihinta</b>	<b>4.940</b>	<b>5.210</b>
<b>Säästöt</b>	<b>1.140</b>	<b>1.210</b>
<b>Paketin paino (kg)</b>	<b>90</b>	<b>95</b>

**Tuotenumero**

210732

<b>Sähköinen tehopaketti unlimited* <sup>110)</sup></b>	<b>Paino</b>	
	<b>kg</b>	<b>EUR</b>
4x litiumioniakku 100 Ah (Mastervolt) sis. akkusetokoneen, yhteensä 400 Ah		✓
Digitaalinen käyttötaulu energianhallintaa varten		✓
Yhdistelmälaturi "Mastervolt CombiMaster" (jännitteenmuunnin 2 600 W, laturi 100 A)		✓
<b>Pakettihinta</b>	<b>69</b>	<b>12.595</b>

Tuotenumero		€ sis. 25,5 % ALV	kg	I 50 LE	I 61 XL LE	I 64 XL QB
<b>Alusta Iveco Daily</b>						
310010	Iveco Daily -malli, jossa 6,7 tonnin sallittu kokonaispaino (5,6 tonnin sijaan), lisätty etuakselipaino 2,4 t <sup>31)</sup>	13.830	290	○	X	X
310263	Moottori Iveco 21: 207 hv / 152 kW, Euro VI E, 8-vaihteinen automaattivaihteisto <sup>70)</sup>	12.210	128	○	○	○
<b>Iveco Daily 5,6 t: Perusajoneuvon Plus-mukavuuspaketti (paketti suositeltu)</b>						
330610	- Etu- ja taka-akselin raidelevennys - Mukautuva ilmajousitus- ja iskunvaimennusjärjestelmä AIR-PRO (täysilmajousitus taka-akselissa / mukautuvat iskunvaimentimet etu- ja taka-akselissa) <sup>13)</sup> - Alumiinivanteet etuakselissa, renkaat 235/65 R 16C <sup>24)</sup> - 5,6 tonnin vakioalustan kokonaispainon korotus (5,6 tonnista 5,8 tonniin)	14.870	35	○	-	-
<b>Iveco Daily 6,7 t: Perusajoneuvon Plus-mukavuuspaketti (paketti suositeltu)</b>						
330615	- Etuakselin raidelevennys - Mukautuva ilmajousitus- ja iskunvaimennusjärjestelmä AIR-PRO (täysilmajousitus taka-akselissa / mukautuvat iskunvaimentimet etu- ja taka-akselissa) <sup>13)</sup> - Alumiinivanteet etuakseli, korotettu akselipaino edessä 2,6 t <sup>24)</sup>	15.570	20	○	○	○
310620	Taka-akselin tasauspyörästyksen lukko	1.270	11	○	○	○
331440	Vetokoukku (vetopaino enintään 3 260 kg Iveco Daily 5,6 t -mallissa)	2.750	50	○	○	○
331340	Hydraulinen 4-kanavainen tukijalkajärjestelmä ja automaattinen tasonsäätö <sup>40) 46) 48)</sup>	9.770	130	○	○	○
410010	Rappu ohjaamon oven sisääntulossa, voidaan ajaa sähköisesti sisään ja ulos (suositus) <sup>34)</sup>	620	5	○	○	○
330070	Istuinlämmitys ohjaamossa (kuljettajan ja apukuljettajan istuin) <sup>62)</sup>	850	2	○	○	○
<b>Kori ulkoa</b>						
410150	Turvalukot ohjaamon sekä asunto-osan ovesa	750	2	○	○	○
410260	Ulkoväri "silverline" (ohjaamo ja asunto-osa hopeanväriäinen) <sup>21)</sup>	4.550	1	○	○	○
410601	Kattomarkiisi, kotelo alumiinia, kangas harmaa, pituus: 5,5 m	2.490	55	○	○	○
410640	Sähkökäyttöinen kattomarkiisi (230 V), kotelo alumiinia, kangas harmaa, pituus: 5,5 m <sup>43)</sup>	3.200	60	●	○	○
410670	Sähkökäyttöinen kattomarkiisi (230 V), kotelo alumiinia, kangas harmaa, pituus: 6,0 m <sup>43)</sup>	3.540	65	-	●	●
410690	LED-valonauha kattomarkiisiin	370	5	○	○	○
410710	Kaksoispohjan tavaratilan ulosvetojärjestelmä ja neljä kuljetuslaatikkoa <sup>59)</sup>	1.050	20	○	○	○
<b>Sähköt</b>						
510058	2. ja 3. litiumioniakku, johon kuuluu akkutietokone, yhteensä 450 Ah, lisälaturit 2x 18 A, yhteensä 72 A	5.340	37	○	○	○
510081	Aurinkopaneelit: 2 x 110 W <sup>12)</sup>	2.120	16,5	○	○	○
510101	Aurinkopaneelit: 1 x 135 W <sup>12)</sup>	1.580	15	○	○	○
510121	Aurinkopaneelit: 2 x 135 W <sup>12)</sup>	2.540	30	○	○	○
510180	Jännitteenmuunnin 12 voltista 230 volttiin, 1800 W, verkon ensisijaiskytkennällä <sup>110)</sup>	2.070	8	●	●	●
510255	Pistorasiapaketti lisäpistorasioilla (3 x 230 V, 2 x USB) <sup>45)</sup>	520	2,5	○	○	○
510201	Hälytyslaitteisto Carthago Security <sup>35)</sup>	1.510	3	○	○	○
510500	Tuulilasin sähkölämmitys aikaohjauksella	1.370	-	○	○	○
<b>Kaasu   vesi   muuta</b>						
610021	Kaasusuodatin Truma DuoControl CS -laitteistoon (suositus) <sup>95)</sup>	230	0,5	○	○	○
610120	Kaasun ulkoliitäntä, tavaratilan ulkoluukun takana apukuljettajan puolella	290	5	○	○	○
610060	Kiinteä kaasusäiliö, Eis-Ex-säädinlämmitys, tilavuus 60 l <sup>40) 46)</sup>	2.380	50	○	○	○
610260	WC Thetford pumppausjärjestelmällä ja säiliöllä <sup>16) 74)</sup>	3.620	30	○	○	○
610243	Keraaminen wc, jossa kiinteä säiliö: tilavuus 120 l <sup>61)</sup>	3.140	25	○	○	○
610300	WC-säiliön huuhtelu pumppaamalla harmaavettä	1.050	5	○	○	○
610500	Alumiinirihlalevy takatallille	190	11	○	○	○
610520	Kassakaappi (kaksoispohjassa pohjaratkaisun mukaan)	550	10	○	○	○

Tuotenumero		€ sis. 25,5 % ALV	kg	I 50 LE	I 61 XL LE	I 64 XL QB
<b>Keittiö   laitteet</b>						
550020	Keittiön työtaso korkealaatuista Corian-mallia	1.690	10	○	○	○
550081	Tec-Tower-jääkaappiyhdistelmä 153 l, erillinen kaasu-uuni <sup>75)</sup>	940	16,5	○	○	○
550067	Kaasu-uuni, jossa grillitoiminto, keittiön alakaapissa <sup>37)</sup>	1.130	16,5	○	○	○
550284	Kahvin kapselikeitin ja liitossetti, sis. kapselilinen ja kupit <sup>96)</sup>	610	3	●	●	●
<b>Lämmitys   ilmastointi</b>						
650190	Lisäksi vesikiertoinen lattialämmitys Lämpöputket istuinryhmässä <sup>91)</sup>	620	10	○	○	○
650260	Kattoilmastointi Truma Aventa Comfort <sup>12)</sup>	2.880	31	●	●	●
<b>Multimedia</b>						
710029	Mediakeskus Pioneer 9", jossa navigointi, matkailuautojen reittiopas, DAB+ <sup>19)</sup>	1.660	3	○	○	○
710180	Peruutuskamerajärjestelmä, tupalinssi ja suljinkansi, sis. 7 tuuman värinäytön <sup>83)</sup>	Vakiona	1	○	○	○
710548	Smart-LED-TV 32" TV-nostomekanismiin <sup>39)</sup>	2.100	8	●	-	-
710505	Smart-LED-TV 40", sis. sähkötoimisen ulosvetojärjestelmän <sup>39)</sup>	3.260	18	-	●	●
710471	Carthago TV-nostomekanismi nukkumistilan TV-kaapissa <sup>36)</sup>	820	8	●	●	-
710477	TV-liitäntävalmius nukkumistilassa, sis. johtosarjan ja näkösuojan	310	1	-	-	●
710472	Smart-LED-TV 24" nukkumistilan TV-kaappiin <sup>23) 25) 39) 87)</sup>	1.550	4	●	●	-
710478	Smart-LED-TV 24" nukkumistilaan, sis. TV-telineen ja katkaisimen, TV-signaali <sup>23) 39) 86)</sup>	2.070	5,5	-	-	●
710575	Huoltokamera harmaavesisäiliön tyhjennysaukon kohdalla <sup>85)</sup>	610	0,5	○	○	○
<b>Satelliittilaitteistot</b>						
750041	Satelliittilaitteisto Teleco Flatsat Classic 85, CI-korttipaikka <sup>12) 23)</sup>	3.670	15	●	●	●
750046	Satelliittilaitteisto Teleco Flatsat Easy Skew Smart 90 / Twin LNB toiselle televisiolle <sup>12) 23)</sup>	4.050	16,5	○	○	○
750086	Satelliittilaitteisto Oyster Vision 85, SKEW-säädin / Twin LNB toiselle televisiolle <sup>12) 23)</sup>	4.270	37	○	○	○
<b>Sisätilat</b>						
810032	Linea nobile -tyyli <sup>79)</sup>	730	-	○	○	○
810100	Mattosarja asuintilaan	390	7,5	○	○	○
810120	Mattosarja ohjaamoon	200	2	○	○	○
810465	Ohjaamon "Sky Dream Comfort" -varustelu, sis. kaksi panoraama-kattoikkunaa (ylävuoteen tilalla) <sup>76)</sup>	2.430	10	○	○	○
810361	Sähkökäyttöinen ylävuode, Carawinx-jousitusmekanismi	1.750	10	○	○	○
810580	Istuinryhmä muutettavissa vuoteeksi <sup>69)</sup>	630	7,5	○	○	○
810830	Asuintilan pöytä vedettävissä ulos	850	1	-	○	○
810660	5. istuinpaikka sivusohvassa, 3-pisteturvavyö <sup>5) 4) 59)</sup>	1.090	10	○	-	-
810662	5. istuinpaikka sivusohvassa, 3-pisteturvavyö <sup>5) 27)</sup>	1.090	10	-	○	○
<b>Asuintilan kankaat</b>						
850600	Barcelona (23) - Antara-kangasyhdistelmä	Vakiona	-	X	X	X
850610	Venezia - Antara-kangasyhdistelmä	Vakiona	-	X	X	X
850710	Osittain nahka Elfenbein - nahka-kangasyhdistelmä	1.580	2	○	○	○
850720	Osittain nahka Macchiato (23) - nahka-kangasyhdistelmä	1.580	2	○	○	○
850690	Nahka Elfenbein	3.910	3	○	○	○
850730	Nahka Sand	3.910	3	○	○	○
850740	Nahka Macchiato	3.910	3	○	○	○
850750	Nahka Sand Performance	4.520	3	○	○	○
850760	Nahka Macchiato Performance	4.520	3	○	○	○
850501	Tyynty- ja päiväpeittoasetti: Koristetyyny, päiväpeitto ja muotolakanasetti <sup>26)</sup>	440	3,5	○	○	○

## Pyöreä lounge-istuinryhmä takaosassa, sähkökäyttöinen TV-lepotuoli, ainutlaatuinen neljän tilan suunnittelu

### Asuintilan suunnittelu:



- Takaosan pyöreä lounge-istuinryhmä, sähkötoimisesti siirrettävä TV-lepotuoli (lisävaruste), aaltomaisesti pystyyn kulkeva kaapinosa ja ainutlaatuinen 4 tilan suunnittelu
- 40" taulutelevisio, nostetaan sähkötoimisesti ulos (lisävaruste)
- Pyöreän lounge-istuinryhmän alapuolella pedelec-/takatalli, jonka sisäkorkeus 114 cm (53 L enintään 145 cm)
- Sähkötoimisesti alas laskettava pitkittäinen erillisvuode, väljät mitat, makuutila kauttaaltaan 200 / 195 x 210 cm, laskettavissa matalalle, jolloin vuoteeseen pääsee mukavasti ulosvedettäviä rappuja pitkin, kunnollinen istumakorkeus

### Kaksoispohjan kellari valtavalla, lämmitetyllä säilytystilalla:



- Käyttökorkeus jopa 50 cm (Fiat) / 57 cm (Iveco)
- Pääsy ulkoa useamman suuren luukun kautta
- Käyttö sisältä mukavasti asunto-osan suurista lattialuukuista
- Kaksoispohjan ulkotavaratila erittäin syvä (korkeus 63 cm, leveys 110 cm) kuljettajan ja apukuljettajan puolella
- Suuri, keskellä oleva läpilastattava säilytystila (sisäkorkeus 36 cm (Fiat), 33 cm (Iveco)), jossa säilytyskellari (käyttökorkeus 36 cm (Fiat), 33 cm (Iveco)), helppo lastata myös asunto-osan XL-oven puolelta suuresta lattialuukusta
- Koko kaksoispohja lämmitetty lämpöä varastoivalla toiminnolla

### Tekniikka ja omavaraisuus:



- Suuret raikasvesi- ja harmaavesisäiliöt (210 l / 155 l)
- 150 Ah litiumioniakku vakiona
- Lisävarusteena sähköinen tehopaketti unlimited Mastervolt-Premium-tekniikalla
- Vedentyhjennyskeskus kaksoispohjan kellarissa (sisäänkäynnin alapuolella)
- Alden kiertovesilämmitys ja lisälämmitin ohjaamossa
- Aito lämminvesikiertoinen lattialämmitys pyöreän lounge-istuinryhmän luona takaosassa

### Perusajoneuvo

- Carthago full-led-ajovalot (lähi- ja kaukovalot), sisältää LED-päiväajovalot
- Sumuvalot
- Polttoainesäiliö 90 l
- 16 tuuman teräsvanteet
- Kitkarenkaat (M+S)

### Fiat Ducato ja AL-KO-matalarunko Carthago Special

- Moottori: Diesel 2,2 l Multijet 3, jossa AdBlue (19 l), 180 hv / 132 kW, nelisyliinterinen, 380 Nm, Euro VIe, etuveto
- **8-vaihteinen automaattivaihteisto vakiona**
- Malli 53: Fiat Ducato ja AL-KO:n yksittäisakselinen madallettu runko, malli 53 L: Fiat Ducato ja AL-KO-matalarunko teliakselistolla
- Vahvistetut etuakselin jouset, akselipainon lisäämiseksi 2,3 tonniin
- Start-Stop-järjestelmä
- Sivutuulivustin (malli <sup>53</sup>), vakionopeussäädin, ABS, ESP, ASR, elektroninen ajonesto, Hillholder -mäkilähtöavustin, Hill Descent Control, Traction Plus -vedonhallintajärjestelmä, perävaunun vakaudenhallinta, hätäjarrutusjärjestelmä <sup>65</sup>
- Airbag kuljettaja/apukuljettaja <sup>11</sup>
- Ilmastointi, manuaalinen
- Hansikaslokero
- Pölykapseleissa Carthagon logo
- Roiskeläpät etu- ja taka-akselissa
- Korjaussarja Fix & Go

### Iveco Daily

- Moottori: HPI diesel 3,0 l ja AdBlue (20 l), 156 hv / 115 kW, Euro VI E, 6-vaihteinen vaihteisto, takaveto
- Malli 53: Iveco Daily 5,6 t (sallittu kokonaispaino vakiona 5,6 t, lisävaruste 5,8 t)
- Malli: 53 L: Iveco Daily 6,7 t (sallittu kokonaispaino vakiona 6,7 t)
- Korkea runko ja paripyörät taka-akselissa
- Etuakseli pyörien erillistuennalla ja vääntösauvajousituksella, kaksoistukivarret ja korotettu akselipaino, jäykkä taka-akseli paraabelijousituksella
- ESP, ABS, elektroninen ajonesto, ASR, Hillholder -mäkilähtöavustin
- Vakionopeussäädin
- Avustinnäyttö (keskitetty TFT-ryhmä)
- Valmuis vetokoukulle (syvennys lasikuitu-perässä, sähköasennus)
- Varapyörä pidikkeineen takatallin lattian alla
- Raskaskuormarullat takaosassa

### Liner-premiumluokan korirakenne

- 10 vuoden tiivistakuu
- Puuton korirakenne, lasikuitukatto ja -lattiapäilyste
- Katto-seinäliitos katon pyörityksellä ja kannatinpalkeilla
- Kattokiskoissa sivuilla sadevedenpoisto
- Silu- ja peräseinät alumiinia ulko- ja sisäpuolelta
- RTM-kovavaahtoeriste katossa, lattiassa ja sivuseinissä
- Lattian ja seinien liitos kauttaaltaan muotoon liimatuilla alumiini-kannatinpalkeilla, kylmän eristys
- Seinän ja katon kokonaisvahvuus 38 mm
- Korirakenteessa tarkastettu salamasuojaus / Faradayn häkki
- Ulkoluukut sivuseinien alkuperäistä materiaalia "Carthago Isoplus"
- Luukuissa tiivisteet sisä- ja ulkopuolella, ulkopuolen tiiviste roiskevesisuojauksena
- Ulkoluukuissa ja asunto-osan ovessa piilosaranat
- Polttoainesäiliön luukku upotettu tasaisesti sivuseinään
- Sivuhelmat segmentteinä olevia alumiiniprofiileja (Fiat)
- Lasikuituinen bussiperä, kaksinkertainen eristys, erillinen takapuskuri
- Carthago-takavalot LED-tasovilkuilla varustettuna
- Asunto-osan ikkunat Seitz de Luxe, eristävät lasit tuplakehyksillä, ei kylmäsiltoja, tasaisesti ulkopintaan yhdistyvä ulkolasi, ikkunoissa hyttysverkko ja pimennysverhot
- LED-ulkovalo asunto-osan oven yläpuolella, sadevesireuna
- Asunto-osan oven rappu sähkökäyttöinen, varoitussäini

**Ohjaamo**

- Kojelauta laskettu eteenpäin syvälle alas (katsekontakti ajorataan Fiat-mallissa 2,77 metrin päässä)
- Erittäin korkea ja hyvin alas vedetty panoraamatuulilas
- Hieno design-keulamaski, tuulilasin yläpuolella musta alue
- Konepellin Liner-design – tuulilasin optinen jatke
- Tuulilasin pliseeverhossa eristävä kennorakenne
- Pimennysverho sivuikkunoiden eteen (liikkuu sivuttain)
- Peilin rungon pidennys, sadevedenpoistotoiminto (Iveco Daily)
- Etumaski lasikuitua, kaksikerroseriste
- Ohjaamon ovesa kaksoissalpalukitus, sähkökäyttöinen ikkunannostin ja ulkopuolella sadevesikouru
- Vastakkain liikkuvat tuulilasinpyyhkijät (Iveco)
- Moottoritilan äänieristys
- Kuljettajan ja apukuljettajan komfort-istuimet Aguti "Roadliner", Carthagon logo asuintilan verhoilussa, pehmustetut käsinojat
- Kojelauta nahkapäällysteisellä muotoilulla, kätevä sivutaso sekä valmius peruutuskameran kiinteästi asennetulle näytölle, juomapullopide
- Ylävuoteen alapuolen verhoitus nahkaa, aurinkosuojat, epäsuora valaistus ja LED-valospotit
- Apukuljettajan puolella sivutaso, kaksi lämpöpatteria ja niiden päällä säilytystilaa

**Ohjaamon lämpösuunnittelu**

- Ohjaamon eristävät tuplalasit: sivu- ja ovi-ikkunat
- Lisälämmityspaketti, 2-tehoinen puhallin kuljettajan istuimen alla (lisälämmitin)
- Kojelaudan pinta lämmitetty kohdistetusti, millä saadaan lisälämpöä ohjaamon alueelle (pintojen lämmönsäteilyvaikutus): integroidut lämpöpatterit, joissa kierronohjauslevy (kaksoislämmittimet kuljettajan ja apukuljettajan puolella)
- Ohjaamon sisäänkäynti: kohdistettu lisälämmitys

**Kaksoispohjan kellari**

- Käyttökorkeus jopa 50 cm (Fiat) tai 57 cm (Iveco)
- Pääsy ulkoa useamman suuren luukun kautta
- Käyttö sisältä asunto-osan suurista lattialuukuista
- Keskellä läpilasattava säilytystila (sisäkorkeus 36 cm (Fiat) tai 33 cm (Iveco)), tilava säilytyskellari (käyttökorkeus 36 cm (Fiat) tai 33 cm (Iveco))
- Lämmitetty ja valaistu läpilasattava säilytystila Kaksoispohjan lattialuukku pukeutumistilan alueella (syvyys 36 cm), tavaroiden ottaminen käy helposti kaksoispohjan säilytystilasta

**Suuri takatalli**

- Malli 53: Pedelec-takatalli (Fiat-alustalla oleva malli sisältää pyöräsyvennyksen apukuljettajan puolella), sisäkorkeus 114 cm (= pedelecin/skootterin ohjaustangon suurin korkeus apukuljettajan puolella), tallin korkeus pyöräsyvennyksen ulkopuolella 93,5 cm (Fiat) tai 105,5 cm (Iveco)
- Malli 53 L: erittäin tilava takatalli, sisäkorkeus jopa 128 cm (Fiat) tai 145 cm (Iveco)
- Takatallin maksimikuormitus 450 kg (malli 53 Fiat: 350 kg)
- Suuret talliluukut apukuljettajan ja kuljettajan puolella, kaasuvaimentimet
- Takatallin lattian ylä- ja alapuoli lasikuitua, luistonestopinta
- Kauttaaltaan pakkasenkestävästi eristetty ja lämmitetty
- Kiinnitysjärjestelmään kuuluu alumiininen kiinnityskisko sekä kahdeksan kiinnityssilmukkaa
- Ulkosuihku takatallissa apukuljettajan puolella (lämmin/kylmä vesi)

**Sisätilat**

- Kaksivärinen Siena bicolor -tyyli: Kalusteissa Sommerkastanie-sävy, yläkaappien etuosat kaksiväristä, kiiltävää-Elfenbein-mallia
- Yläkaappien ja keittiökaappien etuosat Yacht One -tyylin kiiltävää Elfenbein-sävyä

**Asuintila**

- Seinien ja katon sisäpinnassa mikrokuituinen eristävä seinäverhoitus
- Panoraamakattoikkuna Heki III pyöreän lounge-istuinryhmän yläpuolella
- Pyöreään lounge-istuinryhmään kuuluu kolme suurta panoraamaikkunaa
- Asuintilan luksus-pöytä, siirrettävissä kahteen suuntaan (jalkapolkimesta)
- Istuinpehmusteissa monikerroksinen premium-vaahdotuovisuus ja selkää tukeva malli
- Durafix-kaksoisliitostekniikka: Kalusteosat ruuvattu ja yhdistetty tapeilla
- Luukkujen sulkimissa pehmeä vaimennus
- Kasettiverhot säädettävissä ja kiinnitettävissä pystysuuntaan asuintilan ikkunaan
- Malli 53 L: yksi säilytystaso lisää pyöreän lounge-istuinryhmän takana, pääsy lisänä olevaan säilytystilaan kahden luukun kautta, kaksi valaistua lasivetriiniä kuudelle viini- ja kuudelle juomalasille pyöreän lounge-istuinryhmän takana, sisältää ulos vedettävän viinilokeron
- Oleskelutilan kauniissa sivukaapissa kaksi vetolaatikkoa ja suuri kaapinovi

**Keittiö**

- Keittiön aaltomaisesti pystyyn kulkeva kaapinosa toimii optisesti tilanjakajana, jossa on suuri ruokakaappi ja vastapäivään aukeava liukuovi
- Savannah-kuvioitu työtaso, jossa Corian-roiskevesilista
- Työtaso valaistu LED-valonauhalla
- Keittiön vetolaatikat "easy glide" -rullalaakeroitu, soft-close-suljinmekanismi
- Keittiökaapistossa kaksi erillistä jätteastiaa
- Sähkötoiminen keskuslukitus keittiöalueella, sisältää keittiötason, vetolaatikat ja yläkaapit
- Erillinen jaoteltu ruokailuvälinelaatikko, pulloteline
- 3-osainen liesi, lasikansi, jämäkkä keittoritilä ja helposti puhdistettava lasipohja
- Pyöreä teräsallas työpöytätasoon upotettuna, monitoiminen kansi ja seinäkiinnitin työtason lisäämiseksi
- Metallinen designhana, jossa ulosvedettävä suutin
- Keittiön takaseinässä kermanvärinen koristelasi
- Suuri jääkaappi, molemminpuolinen ovenavaus, erillinen pakastelokero, automaattinen energianlähteen haku 12 V / 230 V / kaasukäyttö
- Apteekkarinkaappi, ulosvedettävä
- Sähköinen kattoikkunatuuletin

**Kylpyhuone ja pukeutumishuone****Pukeutumishuone ja tilanjakaja**

- Pukeutumishuone, jossa kattoluukku Mini Heki, kokopuinen liukuovi ohjaamon edessä – kylpyhuoneen ovi tilanjakaja asuintilaan päin
- Liinavaatekaapissa kolme vetolaatikkoa
- Täyskorkea vaatekaappi, kaksi vaatehankoa ja hylly, pukeutumishuoneeseen yhdistettynä

**Kylpyhuone ja erillinen suihku**

- Suihkussa asuintilan lattiaa muistuttava suihkun ritilä
- Sadesuihku, kattoikkuna, seisomakorkeus 1,98 m
- Suihkuallas ja suihkun kulmapylväs tummaa graniittisävyä, suihkun seinät marmori-designia, sisältää vaatekoukut
- Korkeussäädettävä käsisuihku kromatussa suihkutangossa
- Allaskaappi, jossa wc-paperipide, peilikaappi

**Nukkuminen****Erillisvuodemallinen ylävuode ohjaamon yläpuolella, sähkökäyttöinen**

- Lääketieteellisesti suositeltu pistejoustava Carawinx-jousitusmekanismi, lämmitetty ja alta tuulettuva, 7-vyöhykkeen laadukas kylmävaahtopatja
- Heilumaton vuode laskettavissa erittäin matalalle: nousu sivulta ulos vedettävän porraskelman avulla, pään yläpuolelle jää erittäin hyvin tilaa
- Avoin kirjahylly ylävuoteen alla, lisäksi LED-valaistus
- Makuutilaa kauttaaltaan pituuden suhteen 200 cm ja leveyden 210 cm
- Ylävuoteen alla oleva liukuovi ohjaamosta tulevan kylmän eristämiseen
- Sivuiikkuna ohjaamossa kuljettajan ja apukuljettajan puolella
- Kattoluukku Mini-Heki

**Ajoneuvon tekniikka****Vesi**

- Raikasvesi- ja harmaavesisäiliö lämmitetyssä kaksoispohjan kellarissa, puhdistusaukko asuintilan lattialuukun tai takatallin kautta käytettävissä (riippuen mallista)
- Tyhjennyshanat pakkaselta suojassa kaksoispohjan kellariin sijoitettuina (vedentyhjennyskeskus)
- Hyvin vähän huoltoa tarvitseva painevesijärjestelmä
- Harmaaveden tyhjennysletkusarja, bajonettiliitin

**Kaasu**

- Ulkopuolelle matalalle sijoitettu kaasupullokaappi
- Kaappiin mahtuu 2 x 11 kg kaasupullo
- Kaasun sulkuhana keittiössä

**Sähköt**

- Takatallissa helppopääsyinen sähkökeskus, sisältää laturin/sulakkeet/vikavirtasuojan, automaattilaturi 36 A (2x 18 A), elektroninen säätö, sammuu automaattisesti jännitteen laskiessa, sisältää käynnistysakun latauksen
- Lämmitetty akkukeskus, jossa 150 Ah litiumakku, kaksoispohjassa, pääsy kaksoispohjassa olevan säilytystilan kautta apukuljettajan puolelta, päävirtakytkin
- Monitoimiohjaustaulu, ulko-oven yläpuolella suojuksen takana
- 230 V -pistorasia istuinryhmän alueella (malli 53: 1 x, malli 53 L: 2 x), sisäänkäynnissä, keittiössä, kylpyhuoneessa, takatallissa
- 12 V -pistorasia ohjaamossa (Fiat: 2 x, Iveco: 1 x), takatallissa
- USB-- pistorasia ohjaamossa (Fiat: 2 x, Iveco: 3 x), istuinryhmän alueella 2 x (malli 53 L), nukkumistilassa

**Innovatiivinen valaistuskonsepti**

- Valaistusjärjestelmään kuuluu lukuisia, ohjaamoon ja keittiöön sekä oleskelu- ja pukeutumistilaan sijoitettuja LED-valospotteja, portaaton himmennys
- LED-valospotit pyöreän lounge-istuinryhmän yläpuolella
- Kattolistassa lisäksi LED-valospotit ja epäsuora LED-valaistus
- LED-tehostevalot taustavaloina sisäänkäynnin alueella
- LED-tehostevalot taustavaloina pesutilan seinässä
- Yövalaistus lattiassa LED-valospoteilla, kytkentä sisäänkäynnistä ja istuinryhmän luota

**TV**

- TV-liitäntävalmius 40" Smart-LED-televisiolle pyöreässä lounge-istuinryhmässä

**ALDE-kiertovesilämmitys**

- ALDE-kiertovesilämmitys, sähköllä 230 V tai kaasulla, sisältää 230 V lämpöpatruunan, lämminvesivaraajan, ilmausventtiilit, lukuisia lämpöpattereita ohjaamossa, kojelaudassa, asunto-osassa, kaksoispohjassa ja takatallissa
- Lattiasäteilylämmitys lämpöä varastoivan kaksoispohjan kautta
- Yhdistettynä vesikiertoinen lattialämmitys: lisänä olevat lämpöputket pyöreän lounge-istuinryhmän alueella kaksoispohjassa
- Kojelauta lämmitetty kohdistetusti, mikä tuo lisää lämpöä ohjaamon alueelle: kojelaudan alla eristetty kerrospinta, jossa pintalämmityksen lisälämmittimen lämminvesiputket: Lisälämmityspaketti, 2-tehoinen puhallin kuljettajan istuimen alla, lisälämmitin sisäänkäynnin alueella

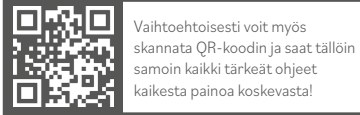
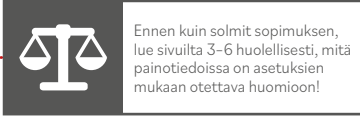

	I 53		I 53 L	
Perusajoneuvo	Fiat Ducato	Iveco Daily	Fiat Ducato	Iveco Daily
Vaihteisto	8 vaihteen automaattivaihteisto	6 vaihteen manuaalivaihteisto	8 vaihteen automaattivaihteisto	6 vaihteen manuaalivaihteisto
Vakioalusta	AL-KO-matalarunko 40 heavy	Tikapuurunko 5,6 t	AL-KO-matalarunko, teli 40 heavy	Tikapuurunko 6,7 t
Perusmoottori	Diesel 2,2 l (180 hv / 132 kW)	Diesel 3,0 l (156 hv / 115 kW)	Diesel 2,2 l (180 hv / 132 kW)	Diesel 3,0 l (156 hv / 115 kW)
Pituus/leveys/korkeus (mm) <sup>1) 2) 3)</sup>	7830 / 2270 / 3080	7845 / 2270 / 3125	8530 / 2270 / 3090	8545 / 2270 / 3290
Akseliväli (mm)	4 543	4 750	4543 / 800	4 750
Kaksoispohjan korkeus / kaksoispohjan säilytystila (mm)	360 / 360	330 / 330	360 / 360	330 / 330
Seisomakorkeus oleskelutilassa/pyöreän lounge-istuinryhmän kohdalla takana (mm)	1980 / 1820		1980 / 1820	
Takatallin sisäkorkeus	935 / 1140	1055 / 1140	935 / 1280	1150 / 1450
Takatallin oven leveys/korkeus apukuljettajan puoli (mm)	1150 x 1150	1150 x 1280	1150 x 1150	1150 x 1280
Takatallin oven leveys/korkeus kuljettajan puoli (mm)	1150 x 1150	1150 x 1280	1150 x 1150	1150 x 1280
Teknisesti sallittu kokonaispaino (kg) <sup>9)</sup>	4500 / 4800*	5600 / 5800*	5000 / 5500*	6 700
Ajokuntoisen ajoneuvon massa (kg) <sup>6)</sup>	3945	4245	4235	4625
Valmistajan lisävarusteille vakiona määrittämä enimmäismassa (kg) <sup>7)</sup>	167	963	366	1.671
Vetopaino maks. (kg) <sup>10)</sup>	1800	3 500	1800	3 500
Korkein henkilöluku turvavöin (vakiona/lisävaruste) <sup>5)</sup>	2 / 4		2 / 4	
Vuodepaikat (vakiona/lisävaruste)	2 / 4		2 / 4	
Sähkötoimisen ylävuoteen mitat (mm)	2000 / 1950 x 2100		2000 / 1950 x 2100	
Istuinryhmään tehtävä vuode (mm) **	2000 x 1470 / 1310		2000 x 1470 / 1310	
Jääkaapin tilavuus / siitä pakastelokero (l)	153 / 29		153 / 29	
Lämmitysjärjestelmä	Alde vesikiertoinen lämmitys		Alde vesikiertoinen lämmitys	
Raikasvesisäiliön tilavuus (l) <sup>52)</sup>	210		210	
Raikasvesisäiliön tilavuus ajotäytönä (l)	50		50	
Harmaavesisäiliön tilavuus (l)	155		155	
Akkukapasiteetti (Ah)	150 Ah litium		150 Ah litium	
Pistorasiat 230 V / 12 V / USB	5 / 3 / 3	5 / 2 / 4	7 / 3 / 5	7 / 2 / 6
Tuotenumero	133000	133500	133010	133510

\* lisävaruste kokonaispainon korotus

\*\* lisävarusteen yhteydessä

<sup>2)</sup> Ajoneuvon kokonaisleveys vastaa ulkoseinästä ulkoseinään mitattua mittaa (pyöräkotelot sivulla Iveco Dailyssa noin: + 110 mm; Fiat Ducatossa noin 70 mm).

Tuoteno		216132	212140
<b>Super-paketti</b>	<b>Paino</b>		
	<b>kg</b>	<b>EUR</b>	<b>EUR</b>
<b>Alustavaihtoehdot</b>		<b>Fiat</b>	<b>Iveco</b>
Automaattinen ilmastointi ohjaamossa <sup>33)</sup>		-	2.000
Latausmuunnin 70A <sup>47)</sup>		450	450
ESP luistonestojärjestelmällä ja mäkilähtöavustin		Vakiona	830
Nahkainen ohjauspyörä, lisävarusteena monitoimipainikkeet (käsivaihteistossa myös nahkainen vaihdevipu)		-	1.030
Sähkötoiminen seisontajarru		-	970
Ohjaamon mukavuuksistuimet, kallistuksen säätö (eteen), Fiat myös korkeuden säätö (takaa)		620	620
Käsiikäyttöiset takatukijalat, auton tukemiseksi pysäköitynä		470	490
Kojelaudan koristesarja, koristeosat kromia		-	290
<b>Asunto-osan ja korin lisävarusteet</b>			
Riippuvat sivupeilit ”Carthago best view”, sisäänkäynnin valaistus, sähköisesti säädettävät ja lämmitettävät		440	440
Asunto-osan XL-ovi ”Safetylux” (leveys 63 cm), turvalukitus ja ”coming home” -toiminto <sup>17)</sup>		1.830	1.830
Keskuslukitus ohjaamon ja asunto-osan oviin sekä ulkoluukkuihin ja takatallin luukkuihin <sup>98)</sup>		1.250	1.250
Takatallin lisävarustus huopaverhouksella ja kiinnitysjärjestelmällä		370	370
SOG wc-tuuletin, tuuletus katon kautta		390	390
Alden lämmönvaihdin (moottorilämmön käyttö)		1.250	1.250
Truma DuoControl CS <sup>73)</sup>		470	470
Carthagon 3-osainen laivakellosarja		340	340
USB-pistorasia takaosan pyöreän lounge-istuinryhmän sivukaapissa		120	120
Valmius aurinkopaneelille		260	260
Valmius satelliittiantennille		260	260
Valmius peruutuskameralle (yksittäislinsille)		260	260
WC Thetford C260 keraaminen sisus		240	240
Radio / moniceiver Pioneer 6,8”, jossa DAB+, radiovalmius, kattoantenni, kaiuttimet (4x) <sup>80) 88)</sup>		1.170	1.170
Peruutuskamerajärjestelmä, jossa kameran yksittäislinssi ja 7 tuuman värinäyttö kojelaudan sivussa		1.220	1.220
Erillisvarusteiden yhteishinta		11.400	16.530
<b>Pakettihinta</b>		<b>Vakiona</b>	<b>Vakiona</b>
<b>Säästät</b>		<b>11.400</b>	<b>16.530</b>
<b>Paketin paino (kg)</b>		<b>53</b>	<b>60,5</b>
<b>LISÄHINTA</b> Mediakeskus Pioneer 9” jossa navigointi, matkailuautojen reittiopas, DAB+ <sup>19)</sup>	1	970	970
<b>LISÄHINTA</b> Fiatin multimediajärjestelmä 10,1”, jossa navigointi, matkailuautojen reittiopas ja DAB+*	1	1.540	-
<b>LISÄHINTA</b> Kun peruutuskamerassa tuplalinssi ja suljinkansi yksittäislinsin sijaan <sup>83)</sup>	1	Vakiona	Vakiona

\* vain Fiatin Plus-alustapakettin yhteydessä

Tuoteno		216286	216287	216284
<b>Fiatin Plus-alustapaketti</b>	<b>Yksittäisakselinen</b>	<b>Teliakselisto</b>	<b>Yksittäisakseli sis. kokonaispainon korotus 4,8 t</b>	
	<b>EUR</b>	<b>EUR</b>	<b>EUR</b>	
Ohjauspyörä ja vaihteen säätönuppi nahkaa	330	330	-	
Kojelaudan koristesarja: kromiset ilmaritilät	260	260	-	
16 tuuman Fiat-alumiinivanteet f40 heavy -alustaan / f35 kun 8 vaihteen automaattivaihteisto	1.010	-	-	
16 tuuman Fiat-alumiinivanteet f40 heavy-alustaan (teliakselisto)	-	1.440	-	
Monitoimiohjauspyörä (etäohjaus ohjauspainikkeista)	330	330	330	
Automaattinen ilmastointi ohjaamossa <sup>33)</sup>	570	570	570	
Induktiivinen matkapuhelimen latausalusta	360	360	360	
Digitaalinen yhdistelmämittaristo ja värinäyttö kojelaudassa <sup>104)</sup>	380	380	380	
Erillisvarusteiden yhteishinta	3.240	3.670	1.650	
<b>Pakettihinta</b>	<b>3.080</b>	<b>3.450</b>	<b>1.580</b>	
<b>Säästät</b>	<b>160</b>	<b>210</b>	<b>60</b>	
<b>Paketin paino (kg)</b>	<b>-7</b>	<b>-11,5</b>	<b>1</b>	

**Tuotenro**

212500

<b>Asunto-osan Luxus-ovipaketti</b>	<b>Paino</b>	
	<b>kg</b>	<b>EUR</b>
Sähköinen sisäänveto, ovi sulkeutuu hiljaisesti		✓
LED-lisävalaistus ovi-ikkunassa toiminnolle ”coming & leaving home”		✓
Avaimeton sisäänpääsy RFID-sirulla (2x) <sup>108)</sup>		✓
Oven sisältä ja ulkoa tapahtuvan avauksen sähkötoiminen avustin		✓
<b>Pakettihinta</b>	<b>2</b>	<b>1 110</b>

**Tuotenro**

212312

<b>Ivecon ajoavustinpaketti <sup>56)</sup></b>	<b>Paino</b>	
	<b>kg</b>	<b>EUR</b>
Hätäjarrutusavustin ja kaupunkijarru (AEBS)		✓
Adaptiivinen vakionopeudensäädin (ACC) ja jonoavustin		✓
Automaattinen kaukovalojen ohjaus		✓
Aktiivinen kaistavahti, varoitusääni		✓
Rengaspaineenvalvonta		✓
Sadetunnistin ja automaattiset lähivalot		✓
<b>Pakettihinta</b>	<b>4</b>	<b>9.030</b>

**Tuotenro**

210730

<b>Paketti keittiö/kahvi <sup>110)</sup></b>	<b>Paino</b>	
	<b>kg</b>	<b>EUR</b>
Jännitteenmuunnin 12 voltista 230 volttiin, 1 800 W, verkon ensisijaiskytkentä		2.070
Kapselikahvinkeitin liitossarjoineen, sisältää aaltomuotoisessa yläkaapissa olevan ulosvetojärjestelmän		340
Erillisvarusteiden yhteishinta		2.410
<b>Pakettihinta</b>	<b>11</b>	<b>2.050</b>
<b>Säästät</b>		<b>360</b>

**Tuotenro**

210562

<b>Satelliittilaitteisto- ja TV-paketti</b>	<b>Paino</b>	
	<b>kg</b>	<b>EUR</b>
40" Smart-LED-TV:n sähkötoiminen ulosveto		1.040
Smart-LED-TV 40" <sup>39)</sup>		2.220
Satelliittilaitteisto Teleco Flatsat Classic 85, SKEW-säädin / Twin LNB toiselle televisiolle <sup>12) 23)</sup>		4.050
Radio pyöreässä lounge-istuinryhmässä, DAB+ ja CD <sup>81)</sup>		730
Erillisvarusteiden yhteishinta		7.570
<b>Pakettihinta</b>	<b>39,5</b>	<b>6.010</b>
<b>Säästät</b>		<b>1.560</b>
<b>LISÄHINTA</b> Satelliittilaitteisto Oyster Vision 85, SKEW-säädin / Twin LNB toiselle televisiolle <sup>12) 23)</sup>	9	610

Tuotenro		210583	
Nukkumistilan/ohjaamon TV-paketti (ei yhdessä toimisto- ja TV-huonepaketin kanssa)		Paino	
		kg	EUR
TV-teline nukkumistilassa/ohjaamossa <sup>36)</sup>			530
Smart-LED-TV 24" ja kaiuttimet <sup>23) 39)</sup>			1.550
Erillisvarusteiden yhteishinta			2.080
<b>Pakettihinta</b>		<b>14</b>	<b>1.510</b>
<b>Säästöt</b>			<b>570</b>
<b>LISÄHINTA</b> Satelliittilaitteisto Oyster Vision 85, SKEW-säädin / Twin LNB toiselle televisiolle <sup>12) 23)</sup>		37	3.680

Tuotenro		210585	
Toimisto- ja TV-huonepaketti (ei yhdessä nukkumistilan/ohjaamon TV-paketin kanssa)		Paino	
		kg	EUR
Korkeudeltaan säädettävä TV-teline seinäkiskon päällä nukkumistilassa/ohjaamossa, mukana liitossetti <sup>36)</sup>			✓
Smart-LED-TV 24" ja kaiuttimet <sup>23) 39)</sup>			✓
Kuljettajan ja apukuljettajan käännettävät istuimet			✓
Apukuljettajan puolen sivukaapista ulos vedettävä pöytälevy			✓
Pistorasiasarja 230 V ja USB apukuljettajan puolen sivukaapissa			✓
<b>Pakettihinta</b>		<b>44</b>	<b>2.970</b>
<b>LISÄHINTA</b> Satelliittilaitteisto Oyster Vision 85, SKEW-säädin / Twin LNB toiselle televisiolle <sup>12) 23)</sup>		37	3.680

Tuotenro		210841		210842	
Kesäilma-paketti		53		53L	
		EUR		EUR	
Kattoilmastointi Truma Aventa comfort <sup>12)</sup>		2.880		2.880	
Sähkökäyttöinen kattomarkiisi (230 V), kotelo alumiinia, kangas harmaa, pituus: 5,5 m <sup>43)</sup>		3.200		-	
Sähkökäyttöinen kattomarkiisi (230 V), kotelo alumiinia, kangas harmaa, pituus: 6,0 m <sup>43)</sup>		-		3.540	
Erillisvarusteiden yhteishinta		6.080		6.420	
<b>Pakettihinta</b>		<b>4.940</b>		<b>5.210</b>	
<b>Säästöt</b>		<b>1.140</b>		<b>1.210</b>	
<b>Paketin paino (kg)</b>		<b>90</b>		<b>95</b>	

Tuotenro		216133	
Sähköinen tehopaketti unlimited* <sup>110)</sup>		Paino	
		kg	EUR
3x litiumioniakku 100 Ah (Mastervolt) sis. akkutietokoneen, yhteensä 300 Ah			✓
Digitaalinen käyttötaulu energianhallintaa varten			✓
Yhdistelmälatari "Mastervolt CombiMaster" (jännitteenmuunnin 2 600 W, laturi 100 A)			✓
<b>Pakettihinta</b>		<b>52</b>	<b>10.495</b>

\* saatavissa joulukuusta 2024 lähtien

Tuotenumero		€ sis. 25,5 % ALV	kg	153	153 L	153	153 L
					Fiat	Iveco	
<b>Alusta Fiat Ducato</b>							
310071	Moottori 180 hv / 132 kW, Euro VIe, f40 heavy, 8 vaihteen automaattivaihteisto <sup>67)</sup>	Vakiona	-	X	X	-	-
311816	AL-KO "ACS" High Performance jouset etuakselissa	1.000	-	○	○	-	-
212400	Kokonaispainon korotus 4500 kg:sta 4800 kg:aan (sis. AL-KO Air Premium X2 / erikoisalumiinivanteet) <sup>28)</sup>	9.880	45	○	-	-	-
212405	Kokonaispainon korotus 4500 kg:sta 4800 kg:aan (sis. AL-KO Air Premium X2 / erikoisalumiinivanteet) <sup>29)</sup>	18.590	50	○	-	-	-
212410	Sallitun kokonaispainon korotus 5 000 kg -> 5 400 kg (teliakselisto) * <sup>30)</sup>	1.210	-	-	○	-	-
212415	Sallitun kokonaispainon korotus 5 000 kg -> 5 500 kg (AL-KO Air Premium X2)* <sup>30)</sup>	7.530	60	-	○	-	-
212420	Sallitun kokonaispainon korotus 5 000 kg -> 5 500 kg (AL-KO Air Premium X4)* <sup>30)</sup>	17.150	82	-	○	-	-
330840	AL-KO Air Premium X2, täysilmajousitus taka-akselissa <sup>13)</sup>	5.090	45	○	-	-	-
330860	AL-KO Air Premium X2, täysilmajousitus taka-akselissa <sup>13)</sup>	6.310	60	-	○	-	-
330880	AL-KO Air Premium X4, 4-kanavainen täysilmajousitus taka-/etuakselissa <sup>13)</sup> <sup>20)</sup>	13.810	59	○	-	-	-
330900	AL-KO Air Premium X4, 4-kanavainen täysilmajousitus taka-/etuakselissa <sup>13)</sup> <sup>20)</sup>	15.930	82	-	○	-	-
331341	AL-KO HY4 hydrauliset tukijalat edessä ja takana <sup>48)</sup>	8.800	70	○	○	-	-
311400	Vetokoukku irrotettava	2.020	38	-	○	-	-
311430	Vetokoukku irrotettava	2.430	41	○	-	-	-
310630	Ohjauspyörä ja vaihteen säätönappi nahkaa	330	-	●	●	-	-
310632	Monitoimiohjauspyörä (etäohjaus ohjauspainikkeista)	330	0,5	●	●	-	-
<b>Alusta Iveco Daily</b>							
310263	Moottori Iveco 21: 207 hv / 152 kW, Euro VI E, 8-vaihteinen automaattivaihteisto <sup>70)</sup>	12.210	128	-	-	○	○
330610	<b>Iveco Daily 5,6 t: Perusajoneuvon Plus-mukavuuspaketti (paketti suositeltu)</b> - Etu- ja taka-akselin raidelevennys - Mukautuva ilmajousitus- ja iskunvaimennusjärjestelmä AIR-PRO (täysilmajousitus taka-akselissa / mukautuvat iskunvaimentimet etu- ja taka-akselissa) <sup>13)</sup> - Alumiinivanteet etuakselissa, renkaat 235/65 R 16C <sup>24)</sup> - 5,6 tonnin vakioalustan kokonaispainon korotus (5,6 tonnista 5,8 tonniin)	14.870	35	-	-	○	-
330615	<b>Iveco Daily 6,7 t: Perusajoneuvon Plus-mukavuuspaketti (paketti suositeltu)</b> - Etuakselin raidelevennys - Mukautuva ilmajousitus- ja iskunvaimennusjärjestelmä AIR-PRO (täysilmajousitus taka-akselissa / mukautuvat iskunvaimentimet etu- ja taka-akselissa) <sup>13)</sup> - Alumiinivanteet etuakseli, korotettu akselipaino edessä 2,6 t <sup>24)</sup>	15.570	20	-	-	-	○
310620	Taka-akselin tasauspyörästäön lukko	1.270	11	-	-	○	○
331340	Hydraulinen 4-kanavainen tukijalkajärjestelmä ja automaattinen tasonsäätö <sup>40)</sup> <sup>48)</sup>	9.770	130	-	-	-	○
331440	Vetokoukku (vetopaino enintään 3 260 kg Iveco Daily 5,6 t -mallissa)	2.750	50	-	-	○	○
410010	Rappu ohjaamon oven sisääntulossa, voidaan ajaa sähköisesti sisään ja ulos <sup>34)</sup>	620	5	-	-	○	○
<b>Alustojen muut lisävarusteet Fiat / Iveco</b>							
330070	Istuinlämmitys ohjaamossa (kuljettajan ja apukuljettajan istuin) <sup>62)</sup>	850	2	○	○	○	○

\* kokonaispainon korotuksen lisävaruste 5,4 t / 5,5 t ja moottori 180 hv / 132 kW, Euro VI E (heavy duty) tilattavissa vain yhdessä

○ = lisävaruste X = vakiovaruste - = ei mahdollista ● = sisältyy pakettiin

Tuotenumero		€ sis. 25,5 % ALV	kg	I53	I53 L	I53	I53 L
				Fiat		Iveco	
<b>Kori ulkoa</b>							
410150	Turvalukot ohjaamon sekä asunto-osan ovessa	750	2	○	○	○	○
410260	Ulköväri "silverline" (ohjaamo ja asunto-osa hopeanvärinen) <sup>21)</sup>	4.550	1	○	○	○	○
410601	Kattomarkiisi, kotelo alumiinia, kangas harmaa, pituus: 5,5 m	2.490	55	○	○	○	○
410640	Sähkökäyttöinen kattomarkiisi (230 V), kotelo alumiinia, kangas harmaa, pituus: 5,5 m <sup>43)</sup>	3.200	60	●	○	●	○
410670	Sähkökäyttöinen kattomarkiisi (230 V), kotelo alumiinia, kangas harmaa, pituus: 6,0 m <sup>43)</sup>	3.540	65	-	●	-	●
410690	LED-valonauha kattomarkiisiin	370	5	○	○	○	○
410710	Kaksoispohjan tavaratilan ulosvetojärjestelmä ja neljä kuljetuslaatikkoa	1.050	20	○	○	-	○
410786	Midi Heki -kattoluukku Mini Hekin sijasta laskettavan erillisvuoteen yläpuolella	440	2	○	○	○	○
410787	Toinen Heki III takaosan pyöreän lounge-istuinryhmän yläpuolella	1.340	2	○	○	○	○
<b>Sähköt</b>							
510058	2. ja 3. litiumioniakku, johon kuuluu akkutietokone, yhteensä 450 Ah, lisälaturit 2x 18 A, yhteensä 72 A	5.340	37	○	○	○	○
510081	Aurinkopaneelit: 2 x 110 W <sup>12)</sup>	2.120	16,5	○	○	○	○
510101	Aurinkopaneelit: 1 x 135 W <sup>12)</sup>	1.580	15	○	○	○	○
510121	Aurinkopaneelit: 2 x 135 W <sup>12)</sup>	2.540	30	○	○	○	○
510180	Jännitteenmuunnin 12 voltista 230 volttiin, 1800 W, verkon ensisijaiskytkennällä <sup>110)</sup>	2.070	8	●	●	●	●
510221	Lisäpistorasia: 12 V pyöreän lounge-istuinryhmän yläkaapissa takaosassa	120	0,5	○	○	○	○
510241	Lisäpistorasia: 230 V pyöreän lounge-istuinryhmän yläkaapissa takaosassa	120	0,5	○	○	○	○
510201	Hälytyslaitteisto Carthago Security <sup>35)</sup>	1.510	3	○	○	○	○
510500	Tuulilasin sähkölämmitys aikaohjauksella	1.370	-	○	○	○	○
<b>Kaasu   vesi   muuta</b>							
610021	Kaasusuodatin Truma DuoControl CS -laitteistoon (suositus) <sup>95)</sup>	230	0,5	○	○	○	○
610120	Kaasun ulkoliitäntä, tavaratilan ulkoluukun takana apukuljettajan puolella	290	5	○	○	○	○
610060	Kiinteä kaasusäiliö, Eis-Ex-säädinlämmitys, tilavuus 60 l <sup>40)</sup>	2.380	50	-	-	○	○
610241	WC Thetford pumppausjärjestelmällä ja säiliöllä <sup>16) 74)</sup>	3.620	30	○	○	○	○
610500	Alumiinirihlalevy takatallille	190	11	○	○	○	○
610520	Kassakaappi (kaksoispohjassa pohjaratkaisun mukaan)	550	10	○	○	-	○
<b>Keittiö   laitteet</b>							
550020	Keittiön työtaso korkealaatuista Corian-mallia	1.690	10	○	○	○	○
550081	Tec-Tower-jääkaappiyhdistelmä 153 l, erillinen kaasu-uuni <sup>75)</sup>	940	16,5	○	○	○	○
550067	Kaasu-uuni, jossa grillitoiminto, keittiön alakaapissa <sup>37)</sup>	1.130	8,5	○	○	○	○
550287	Kapselikahvinkeitin ja liitossetti, sis. ulosvetojärjestelmän	340	3	●	●	●	●
<b>Lämmitys   ilmastointi</b>							
650020	Alde: lämmitettävä lattiamatto ohjaamossa	670	10	○	○	-	-
650260	Kattoilmastointi Truma Aventa Comfort <sup>12)</sup>	2.880	31	●	●	●	●
650066	Lämmitetty, krominen pyyhetanko pesutilassa	360	5	○	○	○	○

Tuotenumero		€ sis. 25,5 % ALV	kg	153	153 L	153	153 L
					Fiat	Iveco	
<b>Multimedia</b>							
710029	Mediakeskus Pioneer 9", jossa navigointi, matkailuautojen reittiopas, DAB+ <sup>19)</sup>	1.660	3	○	○	○	○
710027	Radio pyöreässä lounge-istuinryhmässä, DAB+ ja CD <sup>81)</sup>	730	3	●	●	●	●
710180	Peruutuskamerajärjestelmä, tuplalinssi ja suljinkansi, sis. 7 tuuman värinäytön <sup>83)</sup>	Vakiona	1	○	○	○	○
710505	Smart-LED-TV 40", sis. sähkötoimisen ulosvetojärjestelmän <sup>39) 84)</sup>	3.260	18	●	●	●	●
710461	Toinen TV-liitäntä ohjaamossa (kuljettajan puoli) <sup>36)</sup>	360	3	●	●	●	●
710476	TV-teline kiinteästi ohjaamossa <sup>36)</sup>	530	3	●	●	●	●
710475	Smart-LED-TV 24" ohjaamoon (vain yhdessä TV-telineen ja liitossetin kanssa) <sup>23) 39)</sup>	1.550	10	●	●	●	●
710575	Huoltokamera harmaavesisäiliön tyhjennysaukon kohdalla <sup>85)</sup>	610	0,5	○	○	○	○
<b>Satelliittilaitteistot</b>							
750041	Satelliittilaitteisto Teleco Flatsat Classic 85, CI-korttipaikka <sup>12) 23)</sup>	3.670	15	●	●	●	●
750046	Satelliittilaitteisto Teleco Flatsat Easy Skew Smart 90 / Twin LNB toiselle televisiolle <sup>12) 23)</sup>	4.050	16,5	○	○	○	○
750086	Satelliittilaitteisto Oyster Vision 85, SKEW-säädin / Twin LNB toiselle televisiolle <sup>12) 23)</sup>	4.270	37	○	○	○	○
<b>Sisätilat</b>							
810100	Mattosarja asuintilaan	390	7,5	○	○	○	○
810120	Mattosarja ohjaamoon	200	2	○	○	○	○
810720	Suuri peili kylpyhuoneen oven sisäpuolella	170	5	○	○	○	○
810652	Sähkötoiminen TV-lepotuoli	1.140	-	○	○	○	○
810653	Relax-niskatuet (2 x) pyöreän lounge-istuinryhmään television katselupaikoille	370	2	○	○	○	○
810581	Pyöreä lounge-istuinryhmä muunnettavissa vuoteeksi <sup>101)</sup>	630	1	○	○	○	○
810650	3. ja 4. istumapaikka peräseinässä ajosuuntaan, niskatuet <sup>5)</sup>	1.270	22	○	○	○	○
<b>Asuintilan kankaat</b>							
850610	Venezia - Antara-kangasyhdistelmä	Vakiona	-	X	X	X	X
850710	Osittain nahka Elfenbein - nahka-kangasyhdistelmä	1.580	2	○	○	○	○
850720	Osittain nahka Macchiato - nahka-kangasyhdistelmä	1.580	2	○	○	○	○
850690	Nahka Elfenbein	3.910	3	○	○	○	○
850730	Nahka Sand	3.910	3	○	○	○	○
850740	Nahka Macchiato	3.910	3	○	○	○	○
850750	Nahka Sand Performance	4.520	3	○	○	○	○
850760	Nahka Macchiato Performance	4.520	3	○	○	○	○
850501	Tyyny- ja päiväpeittoasetti: Koristetyyny, päiväpeitto ja muotolakanasetti <sup>26)</sup>	440	3,5	○	○	○	○

## Vinkkejä ja lisää varusteluohjeita



### Huoltokamera harmaavesisäiliön tyhjennysaukon kohdalla

Auton alapuoleen sijoitetun huoltokameran avulla kuljettaja voi ohjata auton suoraan harmaavesikaivon päälle ilman, että hän tai joku muu joutuu poistumaan autosta. Näin kamera pitää huolen siitä, että harmaavesi voidaan tyhjentää turvallisesti, siististi ja ennen kaikkea helposti.

Toimenpidettä voidaan seurata radion kaksois-DIN-näyttörudussa olevasta keskusnäytöstä tai peruutuskameran näyttörudusta.



### Dometic Waeco - tuplalinsillä ja suljinkannella varustettu peruutuskamera takaseinässä

Kompakti väri-tuplakamera, jossa on CMOS-kuvatunnistin, huolehtii ajon aikana optimaalisesta näkymästä taakse ja sisältää joukon käteviä ominaisuuksia premiumluokan matkailuauton arkeen. Niihin kuuluu esimerkiksi peruutuskameran 140° kuvakulma viistosti sivuille sekä kaukonäkymäkameran 46° kuvakulma. Tässä mallissa on lisäksi moottorikäyttöinen suojakansi, suurempi lämpötila-alue -30 °C – 70 °C ja erillinen LED-ikkuna (ei häikäisyä yönäkymässä). Peruutettaessa apuna ovat sekä etäisyysmerkkien näyttö (3 viivaa) ruudussa että myös kameraan integroitu mikrofoni.



### Truma Aventa Comfort - tehokas kattoilmastointilaitte ja siihen integroitu lämpöpumppu

Aventa Comfort -kattoilmastointilaitteessa yhdistyy kaksi kestävää ja tehokasta laitetta: Mukava ilmastointijärjestelmä, joka viilentää sisätilat tehokkaasti helteisinä päivinä ja poistaa niistä kosteuden lämmitysjärjestelmänä. Truma Aventa Comfort -laite toimii kylminä aikoina lämmönlähteenä. Lämpöpumpun avulla tapahtuva lämmityskäyttö säästää tällöin paljon energiaa. Ilmanjakajan voi säätää yksilöllisesti ja se jakaa ilman tasaisesti ja vedottomasti sisätiloihin. Sen parhaita puolia ovat:

tehokas viilennys ja erittäin suuri ilmateho, 2400 W  
hiljaisen viilennyksen takaava sleep-toiminto  
kätevät ajastintoiminto



### Carthago full-led-ajovalot

Mallisarjoissa chic c-line, chic e-line, chic s-plus ja liner-for-two vakiona olevat full-led-ajovalot saa lisävarusteena myös C1-tourer-malleihin. Tämä innovaatio tuo olennaisia etuja: Niiden valonväri vastaa lähes päivänvaloa ja rasittaa siten silmiä vähemmän kuin muut valojärjestelmät. Lisäksi LED-lamput kestävät melkein ajoneuvon käyttöajan – näin hankala lampunvaihto jää pois. Samalla virrankulutus on erittäin vähäistä ja valonmäärä pysyy koko käyttöajan melkein yhtä hyvänä – todella tärkeää turvallisuuden kannalta.

Nimenomaan Carthagolle kehitetyt full-led-ajovalot hyödyntävät uusinta LED-teknologiaa, jonka ansiosta ajoradan ja sen reunan valaisu on vieläkin kirkkaampaa. Sen perustana ovat ajovaloihin suunnitellut linssit. Carthagon ajovaloihin on yhdistetty lähivalot, kaukovalot, päiväajovalot ja huomiovalot sekä suuntavalot.

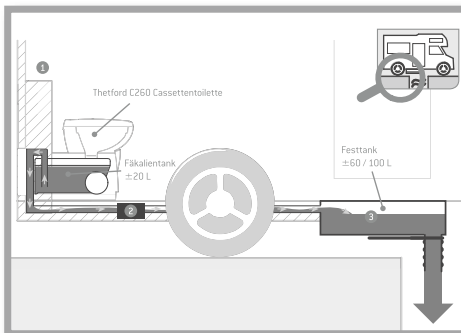

### Thetford-pumppausjärjestelmä, WC-säiliö ja WC-kasetti

Erillisellä WC-säiliöllä, jonka tilavuus on 120 l – 200 l (mallista riippuen) ja 13 litran WC-kasetilla varustetun-pumppausjärjestelmän kanssa matkantekosi on joustavaa ja itsenäistä. Yhdellä napin painalluksella käynnistät tehokkaan pumpun, joka pumppaa ulosteet WC-kasetista suurempaan WC-säiliöön. Pumppu käyttää siihen harmaavesisäiliön vettä.

Päätät itse, hävitätkö WC-kasetin sisällön suoraan heti, kun siihen on tilaisuus, tai pumppaatko ulosteet niille tarkoitettuun säiliöön.

Suurempi omavaraisuus WC-säiliön suuren tilavuuden ansiosta. Jopa 10 päivää tien päällä ilman tyhjennysasemia ei näin ole mikään ongelma (mallista riippuen).

# Vinkkejä ja lisää varusteluohjeita



## Patentoitu pedelec-takatalli, lastauskorkeuden laajennus 124 cm asti sisäänkyntö- ja kuljetusjärjestelmän yhteydessä

Carthago-saarekevuodemalleissa kaksi etua yhdessä:

1. Suuri pedelec-takatalli sekä samalla matala, mukavasti käytettävä saarekevuode takaosassa.
2. Lastauskorkeuden suurentuminen

Ratkaisu: Kääntämällä vuoteen alareunaa ylöspäin sekä lattiassa olevan syvennyksen ansiosta voidaan kuljettaa polkupyöriä, joiden tangon korkeus on 124 cm. Sisäänkyntö- ja kuljetusjärjestelmän ansiosta lastaus käy tällöin helposti. Lisänä saatavan peitelevyn kanssa pedelec-takatalli on käytettävissä myös ilman syvennystä.



## Carthago Security -hälytyslaitteisto ultraäänitunnistimilla ja kaasuvaroittimella

Carthago Security -hälytyslaitteisto suojaa mitä parhaiten murtovarkailta: Siinä on ultraäänitunnistimilla tapahtuva sisätilojen valvonta sekä kytkin toiminnon aktivointiin ja poistamiseen käytöstä. Reed -koskettimien avulla valvotaan takatallia (kuljettajan ja apukuljettajan puolella), kuljettajan ja asunto-osan ovea sekä tavaratilaluokkuja (kuljettajan ja apukuljettajan puolella). Konepeltiä valvotaan ovikosketinkytkimellä. Sireeni voidaan laukaista hälytyksessä tai paniikkihälytyksessä käsilähettimen avulla. Siinä on varavirransyöttö. Kaasu- ja lisätunnistimen avulla tunnistetaan lisäksi luotettavasti propaani/butaani ja narkoosikaasu. Muita toimintoja ovat auton oman keskuslukituksen ohjaus ja yksitoiminen ajonestolaite. Hälytysjärjestelmä aktivoidaan tai poistetaan käytöstä kaukosäätimellä.

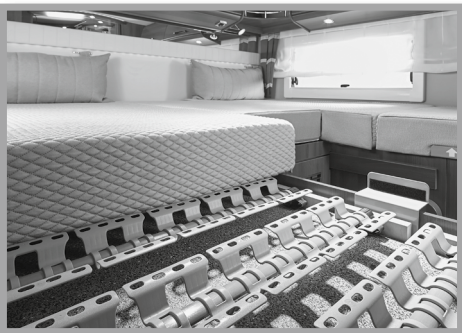

## Lääkieteellisesti suositeltu, pistejoustava Carawinx-vuodemekanismi ja laadukkaat patjat

Säleporjan keksimisen jälkeen on Carawinx-mekanismi toinen vallankumous nukkumismukavuuden suhteen. Jousielementtien, vakaan poikkilistan ja siipiosien älykäs yhteistoiminta muodostaa perustan vertaansa vailla olevalle nukkumismukavuudelle. Siipiosat on rakennettu niin, että ne joka suuntaan ulottuvan joustavuutensa ansiosta mukautuvat ihanteellisesti vartalon muotoon. Lukuisten tukipisteiden ansiosta koko vartalo on tuettu ergonomisesti ja selkärangan kuormitus helpottuu miellyttävästi. Yhdessä korkealaatuisen ja erittäin mukavan 7-vyöhykkeen kylmävaahtopatjan kanssa se mukautuu kehoosi ”automaattisesti”.



## Truma DuoControl CS, törmäystunnistin, vaihtoautomaatiikka ja Eis-Ex-lämmitystoiminto

Truma DuoControl CS on kahdelle kaasupullolle tarkoitettu kaasun paineensäädin, jossa on törmäystunnistin. Kun käytössä oleva pullo on tyhjä, laitteisto kytkee automaattisesti varapulloon. Integroidun törmäystunnistimen ansiosta DuoControl CS soveltuu optimaalisesti kaasukäyttöisten laitteiden turvalliseen käyttöön ajon aikana. Törmäystunnistin reagoi esimerkiksi onnettomuudessa jo vähäisessä, 15 - 20 km/h törmäysnopeudessa. Kaasusyöttö keskeytyy silloin heti ennen kuin putkistoon tai laitteisiin ehtii syntyä vaurioita. Tämä tarkoittaa: rentoutuneena perillä, kaikilla huoleton ja turvallinen olo.

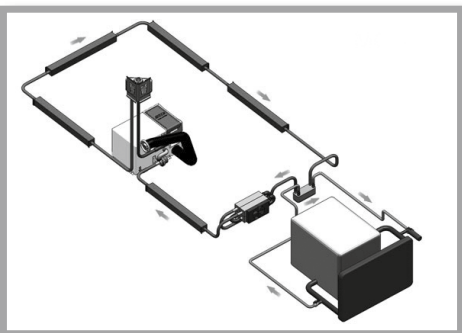

## ALDE-lämmönvaihdin

Alden keskuslämmitysjärjestelmään yhdistetyllä lämmönvaihtimella voidaan auton moottorin jäähdytyslaitteistoa käyttää asuintilan lämmitykseen. Tätä varten haluttu lämpötila on ainoastaan säädettävä asunto-osan termostaateihin ja lämmitysjärjestelmän kiertopumppu käynnistettävä.

Perusajoneuvon kiertovesipumppulla lämmitys voi toimia myös päinvastaiseen suuntaan. Tällöin asunto-osan lämmitys toimii moottorin esilämmityksenä, keskuslämmitysjärjestelmä lämmittää auton moottorin jäähdytysjärjestelmää.

- Ilmoitetut hintatiedot sisältävät lakisääteisen arvonlisäveron 25,5 %, eivätkä ne sisällä rahti- ja kuljetuskustannuksia.
- Ajoneuvot on kuvattu osittain lisävarusteiden kanssa, jotka ovat saatavissa lisähintaan.
- Joitakin lisävarusteita ei voida asentaa kaikkiin pohjaratkaisuihin. Oma Carthago-jälleenmyyjäsi antaa mielellään lisätietoja haluamasi mallin asennuksista ja teknisistä tiedoista.
- Pidätämme oikeuden muutoksiin hinnassa, rakenteissa ja varustuksessa. Toimituksen sisältöä, ulkonäköä ja palveluita koskevat tiedot vastaavat hinnaston painatuksen ajankohtana olevia tietoja.
- Jos kauden aikana toimittajamme muuttavat tuotenimityksiä, pidätämme oikeuden vastaavanlaisten osatyypin toimitukseen.
- Pidätämme oikeuden hinta-, mitta- ja painotietojen muutoksiin. Voimassa on myös toimituksen aikana lakisääteisesti voimassa oleva arvonlisävero. Kaikki hinnat ovat hintasuosituksia tehtaalta toimitettuna. Hinnat voivat muuttua alihankkijoiden tai perusajoneuvon valmistajien hinnannuotoksien mukaan.
- Patjojen mitat voivat poiketa vuoteiden ilmoitetuista mitoista.
- Lisävarusteiden asennus voi pienentää säilytystilaa.
- Lisävarusteiden hinnat ovat voimassa, kun asennus tehdään tehtaalla (ei jälkivarustelun kohdalla). Suunnittelu on tehtävä ajoissa ennen kuin ajoneuvo lähtee tuotantoon! Lisätietoja saat Carthago-jälleenmyyjältäsi.
- Aurinko- ja satelliittilaitteiden asennus riippuu siitä, mitä katolle on asennettu.
- Kaikki ajoneuvon tehdasasennukseen tehdyt muutokset voivat johtaa ajo- ja liikenneturvallisuuden vaarantumiseen.
- Jokainen ajoneuvon tehty rakennustavan muutos johtaa takuuoikeuksien menetykseen. Tämä pätee myös, jos asiakas tekee muutoksia koriosien maalaukseen/väreihin.

- Pidätämme oikeuden kuvioinnin ja värin muutoksiin kuvattuihin sisustustuotteisiin nähden, mikäli se kuuluu käytettyjen materiaalien ominaisuuksiin tai on yleistä. Tämä pätee myös ajoneuvon teknisiin muutoksiin siinä määrin kuin tuotannon laatu pysyy kokonaisuudessaan samana tai paranee eikä rajoita käyttötarkoitusta.
- Joskus saattaa tapahtua, että laadultaan huonommat vaatteet värjäävät istuinten tekstiilejä. Tämä aiheuttaa istuinpäällisten värjäytymistä tai värin lähtemistä kankaista. Emme voi ottaa vastuuta vastaavanlaisista värjäytymisistä.
- Suosittelemme aina Carthagon lisävarusteiden käyttöä sekä asennusta tehtaalla. Tehdas ei voi ottaa vastuuta vahingoista, jotka aiheutuvat sellaisten tuotteiden käytöstä, joita Carthago ei ole hyväksynyt, tai kiellettyjen muutoksien tekemisestä. Tämä koskee erityisesti myös osien asennusta sellaisten korjaamoiden toimesta, joita Carthago ei ole siihen valtuuttanut. Anna siksi korjausten ja jälkivarustelun tekeminen vain valtuutettujen Carthago-myyntikumppanien tehtäväksi ja vaadi alkuperäisiä Carthago-lisävarusteita.
- Asennettu vedensyöttölaitteisto vastaa tekniikaltaan tasoa DIN 2001-2.

## Alaviitteet

### Täydentäviä lokia koskevia ja teknisiä ohjeita ajoneuvojen painoista / ajokuntoisen ajoneuvon massan toleranssista

- 5) Enintään sallittuja istumapaikkoja koskeva tieto perustuu kyseisen ajoneuvon painoon vakiovarusteiden kanssa ilman lisävarusteita, ja se ilmoittaa niiden henkilöiden suurimman mahdollisen määrän, joille löytyy istumapaikka ajon ajaksi. Istumapaikkojen määrä riippuu lisäksi ajoneuvon painosta ja akselipainosta. Se voi siis vähentyä lisäksi haluttavien varusteiden (varustelupakitit, lisävarusteet) asennuksen vuoksi tai on mahdollista vain sallitun kokonaispainon korotuksella. Kun sallittuja istumapaikkoja on enemmän (c-tourer vain kokonaispainon korotuksen yhteydessä), vähintään tarvittava hyötymassa suurenee henkilöä kohden 85 kg ja samalla lisävarusteiden enimmäismassa pienenee. Tarkempaa tietoa on sivulla 4 kohdassa 3. Lisävarusteissa 5. istumapaikka kaksoispohjan säilytystila on hieman rajoittunut, eikä istuin ole verhoitu asunto-osan kankaalla (ei koske mallisarjaa liner-for-two).
- 6) Ajokuntoisen ajoneuvon massa, eli paino ajovalmiina, vastaa EU-täytäntöönpanoasetuksen nro 1230/2012 mukaan tehtaan asentamalla vakiovarusteilla varustetun ajoneuvon (oma-)painoa (mukaan luettuna voiteluaineet, työkalut, varapyörä) ja siihen lasketaan myös kuljettajan paino (75 kg), 90 % täynnä oleva polttoainesäiliö, raikasvesisäiliö ajokäytössä (20 l / mallisarjasta e-line alkaen 50 l), 100 % täytetty alumiininen kaasupullo. Valmistajan lisävarusteille määrittämä massa riippuu aina ajokuntoisen ajoneuvon massasta ja vähenee lisäksi haluttavien varusteiden (varustelupakitit, lisävarusteet) asennuksesta. Ota huomioon, että vaatimustenmukaisuusvakuutuksessa (Certificate of Conformity, CoC) ilmoitetussa todellisessa massassa on kyse standardin mukaisesta arvosta. Koska ajokuntoisen ajoneuvon massa – todellisen massan elementtinä – pätee lain sallima toleranssi  $\pm 5\%$ , voi myös todellinen massa poiketa vastaavasti ilmoitetusta nimellisarvosta. Tarkempaa tietoa on sivulla 3 kohdassa 2.
- 7) Valmistajan lisävarusteille määrittämä enimmäismassa ei saa ajoneuvoa ja sen kokonapanaa valittaessa ylittyä. Valmistajan lisävarusteille määrittämällä suurimmalla sallitulla massalla halutaan varmistaa, että lain mukaan määrätty, niin sanottu vähintään tarvittava hyötymassa on valmistajan luovutettua ajoneuvon myös todella käytettävissä mukaan otettavien tavaroiden lastaukseen. Lisävarusteita

- voidaan siis tilata ja asentaa tehtaalla vain niin paljon, että matkatavaroille ja muille tarvikkeille jää vielä riittävästi painovaraa (niin sanottu hyötymassa) ilman, että teknisesti sallittu kokonaisuus ylittyy. Tarkempaa tietoa on sivulla 5 kohdassa 5.
- 9) Suurin teknisesti sallittu kokonaisuus kuvaa valmistajan määrittämää, pohjaratkaisusta riippuvaa suurinta sallittua painoa, jonka verran matkailuautosi saa enintään painaa lastatussa tilassa (esim. 3 500 kg, 4 500 kg). Ajoneuvon suurinta teknisesti sallittua kokonaisuusmassaa (esim. 3 500 kg) ei saa ajokäytössä missään tapauksessa ylittää. Tarkempaa tietoa on sivulla 3 kohdassa 1.
- 10) Suurin sallittu vetopaino riippuu ajoneuvoyhdistelmän kokonaispainosta. Fiat Ducato f40 heavy -mallissa vetopainoksi tulee 1 800 kg. Vetopaino riippuu aina yhdistelmän kokonaispainosta: Fiat Ducato AL-KO 6 000 kg, Mercedes-Benz Sprinter AL-KO 5 880 kg. Vaihtoehto Fiat Ducato f40 heavy / Mercedes-Benz Sprinter heavy sis. 16 tuuman teräsanteet.
- 73) Lisävaruste Truma DuoControl CS, törmäystunnistin, vaihtoautomaatiikka ja lämmitystoiminto Eis-Ex. Peruskokoonpanossa ajokuntoisen ajoneuvon massan laskennassa huomioidaan vain yksi 100-prosenttisesti täytetty 16,5 kg:n alumiininen kaasupullo. Lisävarustetta tai varustelupakettiin sisältyvää lisävarustetta "DuoControl CS, törmäystunnistin" (vaihtoautomaatiikka ja Eis-EX-toiminto) ei käytetä myös kun yksi kaasupullo on liitetty. Liitettäessä ja käytettäessä toista kaasupulloa ajoneuvon jäljellä oleva hyötymassa pienenee alumiinista kaasupulloa käytettäessä 16,5 kg. Teräksiset kaasupullost ovat noin 5 kg painavampia.

## Yleistä

- 1) Ajoneuvon kokonaispituus vastaa etuhelman ja perän välistä mitta.
- 2) Ajoneuvon kokonaisleveys vastaa ulkoseinästä ulkoseinään mitattua mitta (pyöräkotelot sivulla Fiat Ducatossa / Mercedes-Benz Sprinterissä noin: + 70 mm; Iveco Dailyssa noin: + 110 mm).
- 3) Korkeus muuttuu asennettaessa määrättyjä lisävarusteita. Ajoneuvon korkeus Fiat light/heavy/teliakselisto -alustassa voi poiketa 50 mm.
- 4) Lisävarusteissa 5. istumapaikka asuintilan ikkuna jää pois apukuljettajan puolelta (ei XL-malleissa).
- 8) PSM (parametroitava lisämoduuli) on ajoneuvon ja asunto-osan elektroniikan välinen rajapinta ja sitä tarvitaan ilmajousituksen ohjaukseen.
- 11) Apukuljettajan istuimeen ei saa kiinnittää lasten turvaistuina.
- 12) Asennusmahdollisuus riippuu siitä, mitä katolle on jo asennettu. Kun lisävarusteena on asennettu satelliittilaitteisto ja kattoilmastointi, katon asennuskorkeus muuttuu 130 mm.
- 13) Taka-akselin täysilmajousitus ja nosto/lasku-toiminto. Ilmajousituksen lasku taka-akselissa voi johtaa korin vaurioitumiseen, kun takatuet on samalla siirretty alas.
- 14) Kattoilmastoinnin lisävarusteissa jää chic c-line -mallisarjassa vakiomallinen katotuuletin keittiöalueelta pois.
- 15) Lisävarusteena saatavan viidennen kolmipistevyöllisen turvavyöpaikan yhteydessä malleissa, joissa apukuljettajan puolella sivuistuinpénki, chic e-line-mallissa: Sivustuinpénkin yläpuolella oleva asuintilan ikkuna jää pois (XL-malleissa se ei jää pois).
- 15) Kun lisävarusteena valitaan istuinryhmä, jonka voi muuttaa vuoteeksi laskettavan pöytälevyn kanssa, pöydän säätöpoljin jää pois. Pöydän säätövipu on tässä versiossa pöytälevyn alla.
- 16) Thetford valmistajan ohje: Ulosteiden täydellisen hajoamisen ja ulosteumpausjärjestelmän toiminnan kannalta on tärkeää, että käytetään Thetfordin saniteettilisäaineita ja Aqua Soft-wc-paperia. Pumppausjärjestelmän lisävarusteissa

- SOG-wc-tuuletin jää pois, (tuuletus katon kautta) WC-tuuletus tapahtuu kasetin pohjaventtiin kautta ajoneuvon alapohjasta Lisävaruste Thetford-wc, jossa pumppausjärjestelmä ja wc-säiliö, ei mahdollista, jos valitaan keraaminen WC kiinteällä säiliöllä.
- 17) Keskuslukitus käytettävissä virta-avaimen kaukosäätimellä. "Coming home" -toiminto: etuteltan/ohjaamon oven valaistuksen aktiivointi pääavaimen kaukosäätimellä, automaattinen sammutusviive.
- 18) Design-baarikaappi, jossa pidikkeet kolmelle Carthago viini- ja longdrink-lasille.
- 19) Kosketusnäyttöllä varustettu Pioneer-mediakeskus ohjaamossa, langaton Apple CarPlay / Android Auto, Bluetooth, USB-liitäntä mobiililaitteiden yhdistämiseen (T: näyttötoiminto lisävarusteena saatavalle peruutuskameralle). Ei mahdollinen yhdessä Mercedes-Benz-asennusta.
- 20) Täysilmajousitus ja automaattinen tasonsäätö. Ajoneuvon kokonaiskorkeus nousee 30 mm.
- 21) Kattopinnot liiallisen lämpenemisen estämiseksi valkoista lasikuituvahvisteista muovina. Lasikuituvahvisteisen muovin pinta ei vastaa laadultaan maalattua ulkopeltiä. Maalipinnassa pienet värierot mahdollisia ohjaamon ja asunto-osan välillä.
- 22) Kattoluukku Mini Heki jää pois keittiöalueelta.
- 23) Valittaessa satelliittilaitteisto ja nukkimistilaan tuleva toinen LED-taulutelevisio, on satelliittilaitteisto tilattava tällöin aina TWIN-toiminnolla (kahdelle televisiolle).
- 24) Taka-akselin pölykapselit sopivat ulkonäöllisesti etuakselin alumiinivanteiden tyyliin.
- 25) Lisävarusteena saatava toinen TV-liitäntä ei ole mahdollista yhdessä lisävarusteen 710472 LED-taulutelevisio 24" kanssa, koska sisältyy jo siihen.
- 26) Carthagon tynny- ja päiväpeitoseetti koostuu yhdestä tai kolmesta koristetyynyistä (mallista riippuen), jacquard-päiväpeitosta, johon on kirjailtu Carthago-logo ja

- kyseiseen malliin tarkasti sopivasta muotolakanasetistä.
- 27) XL-malleja koskeva huomautus: istuinpehmuste kolmiosainen, ei vedettävissä ulos.
- 28) Kokonaispainon korotus 4 500 kg -> 4 800 kg (AL-KO Air Premium X2, neljä erikoismallista alumiinivannetta, joissa suurempi kantavuus). Akselipainot: etuakseli 2 250 kg / taka-akseli 2 700 kg. Kokonaispainon korotus 4 500 kg -> 4 800 kg ei mahdollista yhdessä lisävarusteisten 16 tuuman alumiinivanteiden kanssa.
- 29) Kokonaispainon korotus 4 500 kg -> 4 800 kg (AL-KO Air Premium X4, neljä erikoismallista alumiinivannetta, joissa suurempi kantavuus). Akselipainot: etuakseli 2 300 kg / taka-akseli 2 700 kg. Kokonaispainon korotus 4 500 kg -> 4 800 kg ei mahdollista yhdessä lisävarusteisten 16 tuuman alumiinivanteiden kanssa.
- 30) Etuakselin/taka-akselin akselipainot ovat kokonaispainon korotuksella 5 400 kg 2 300 kg / 2 x 1 600 kg; kokonaispainon korotus 5 500 kg 2 300 kg / 2 x 1 700 kg.
- 31) 6,7 t -alustamallissa on vahvistettu runko, sallittu kokonaispainon korotus 6,7 tonniin.
- 32) Valittaessa 16 tuuman alumiinivanteet taka-akselin painoksi tulee 2 500 kg.
- 33) Epäsuotuisissa olosuhteissa ilmastointia voidaan joutua säätämään käsin.
- 34) Laissa määrätty pakollinen lisävaruste 6,7 t -alustamallissa.
- 35) Lisävaruste Carthago Security -hälytyslaitteisto, johon kuuluu ultraäänitunnistimet asuintilassa, ovien ja takatallin kosketinkytkimet, paniikkihälytystoiminto, auton vilkkujen aktivointi, kaasutunnistin KO-, propaani- ja butaani-kaasu. Hälytyslaitteiston vakuutusoikeyhdellinen hyväksyntä on eri maissa säädelyt eri tavoin, eikä valmistaja voi taata sitä.
- 36) Sisältää liitossetin: koaksiaalikaapeli, antennirasia, 12 V -rasia
- 37) Keittiön alakaapin laatikkoja jää pois (lukumäärä riippuu mallista). Keittiöryhmän uunin mitat (mm): korkeus 445 x leveys 445 x syvyys 490. Ei mahdollinen lisävarusteen Tec-Tower yhteydessä.
- 39) Smart-TV, vastaanotin ja DVB-T2-viritin (sis. USB, HDMI, Full-HD). Nukkumistilan LED-taulutelevisiota ei liitetty DVB-T-antenniin. Käyttö mahdollista vain satelliittiantennin tai Smart-TV:n kautta.
- 40) Lisävarusteita kiinteä kaasusäiliö ja hydrauliset takatukijalat ei voi tilata yhdessä -poikkeuksena mallit chic s-plus 61 XL LE, 64 XL QB.
- 41) ESP-turvaominaisuudesta suurin sallittu nopeus on rajoitettu 110 km/h.
- 42) Lisävarusteessa pedelec-takatali raikasvesisäiliön tilavuus muuttuu chic c-line -mallissa 160 litraan, kantavuuden vähennys takatallissa 100 kg. Ei mahdollista takatallin lisävarusteena saatavan alumiinirihalevyn yhteydessä.
- 43) Huomautus: käytettäessä auton omassa sähköverkossa (ilman ulkopuolista virtaa), tarvitaan jännitteenmuunnin, invertteri!
- 45) Paikka: istuinryhmä (230 V, USB), yläkaappi takana nukkumistilassa (230 V, USB), takatalli (230 V).
- 46) Tässä lisävarusteessa vakiomallinen kaasoisohjan säilytystila jää pois asunto-osan oven takaa (ei koske XL-malleja).
- 47) Latausmuunnin yhdistää laturin ja käynnistysakun sekä myös asunto-osan akun väliin. Se huolehtii siitä, että laturi tuottaa virtaa ajon aikana niin kauan, kunnes akku on ladattu.
- 48) Lisävarusteessa hydrauliset tukijalat (Fiat: HY4, Iveco: E&P) mekaaniset tukijalat jäävät pois. Ei mahdollista yhdessä varapyörän kanssa. Lisävaruste hydrauliset tukijalat automaattisella tasonsäädöllä.
- 49) Lisävaruste kokonaispainon korotus ja "ACS" High Performance etuakselin iskunvaimentimet.
- 51) Multimediajärjestelmä (Mercedes-Benz: MBUX 10,2" näyttö; Fiat: 10,1" näyttö), Bluetooth Audio-Streaming- ja handsfree-toiminnon kanssa, älypuhelimien integrointi Android Auto tai Apple CarPlay -liittymän kautta, USB-liitäntä mobiililaitteiden yhdistämiseen. Mercedes-Benz: Autojen painoja ja mittoja ei voi tallentaa erikseen navigointijärjestelmään.
- 52) Ilmoitettu raikasvesisäiliön tilavuus sisältää jo lämminvesivaraajan tilavuuden.
- 53) Lisävarusteessa Sky Dream Comfort laivakellosarja on yhdistetty ohjaamon yläkaappiin.
- 54) Toimitettuun kattoantenniin kuuluu Mercedes-Benz-mallissa lisäksi GPS-toiminto.
- 55) Litiumioniakun lisävaruste korvaa vakiomalliset geeliakut. Akun varaustilan näyttö katsottavissa ilmaisesta sovelluksesta ja kosketusnäytöstä, latausautomaattikka 18 Ah.
- 56) Valittaessa ajoavustinpaketti tarvittava tutkatunnistin yhdistetään jäähdyttimen säleikköön.
- 57) Ajomukavuutta lisäävät etuakselin vahvistetut jouset eivät ole mahdollisia yhdessä AL-KO "ACS" High Performance etuakselin iskunvaimentimien kanssa.
- 58) Varapyörä ei mahdollista yhdessä hydraulisten tukijalkojen eikä yhdessä Thetford-WC:n kanssa, jossa pumppausjärjestelmä ja WC-säiliö.
- 59) Lisävaruste kaasoisohjan säilytystilan ulosvetojärjestelmä ja neljä kuljetuslaatikkoa. Ei mahdollinen lisävarusteen 5. istumapaikka kanssa malleissa 50 LE, 51 QB. Mallien 61 XL LE, 64 XL QB kohdalla mahdollinen, mutta samanaikaisessa käytössä on olemassa törmäysvaara.
- 61) Lisävaruste kiinteällä säiliöllä varustettu keraaminen WC ei mahdollista, kun lisävarusteena Thetford-WC, jossa pumppausjärjestelmä ja WC-säiliö. Gardena-liittimellä varustettu puhdistussuutin.
- 62) Lisävaruste etuistuinten lämmitys (kuljettaja/apukuljettaja) säädettävissä kahteen tuohon.
- 63) Lisävaruste Truma Combi 6E ei mahdollista yhdessä lisävarusteena saatavan Alden-kiertovesilämmityksen kanssa.
- 64) Design-baarikaappi, jossa pidikkeet kahdelle Carthago viini- ja longdrink-lasille.
- 65) Häätäjarrutusjärjestelmä käynnistää automaattisesti jarrutuksen törmäystilanteessa ja voi näin estää lisätörmäykset tai lieventää onnettomuuden seurauksia.
- 66) Lisävaruste alumiinirihalevy ei mahdollista yhdessä lisävarusteen pedelec-takatalin kanssa.
- 67) Nelisylinterinen moottori, 2,2 l. Moottori 140 hv: 350 / 380 Nm, moottori 180 hv: 380 / 450 Nm.
- 68) 8 vaihteen automaattivaihteisto Fiat Ducato f35 -mallissa mahdollista vain yhdessä lisävarusteen 16 tuuman teräsvalteet tai 16 tuuman alumiinivanteet kanssa.
- 69) Kun lisävarusteena valitaan istuinryhmä, jonka voi muuttaa vuoteeksi laskettavan pöytälevyn kanssa, pöydän säätöpoljin jää pois. Pöydän säätövipu on tässä versiossa pöytälevyn alla.
- 70) Lisävaruste moottori Iveco 21: 3,0 l Euro VI d, nelisylinterinen, 207 hv / 152 kW, 470 Nm, 8-portainen automaattivaihteisto.
- 71) Lisävarusteena kahdelle pedelec-/sähköpyörälle saatava sisääntyyöntö- ja kuljetusjärjestelmä mahdollista vain yhdessä pedelec-takatalin kanssa.
- 72) Ajoineuvon paino voi pienentyä kun ylävuoteen laadukas patja jää pois. Sälepohja säilyy, jos hyödynnettävissä säilytystasona. Ei saatavissa ylävuoteen pois jättävän lisävarusteen kanssa.
- 74) Säiliön tilavuus chic e-line: kasetti 13 l ja lisäksi WC-säiliö 110 l. Säiliön tilavuus chic s-plus: kasetti 13 l ja lisäksi WC-säiliö 112 l. Säiliön tilavuus liner-for-two: kasetti 13 l ja lisäksi WC-säiliö 60 l (huomio: kaksoisohjan säilytystilan rajoitus).
- 75) Lisävaruste Tec-Tower jääkaappiyhdistelmä 153 l, molemmipuolinen oven avaus ja erillinen pakastelokero ja kaasu-uuni. Ei mahdollista, kun keittiön alakaapissa lisävarusteena kaasu-uuni.
- 76) Lisävaruste "Sky Dream Comfort", kattoa kiertävät yläkaapit istuinryhmän yläpuolella ja ohjaamossa, kaksi suurta panoraamakattoikkunaa yhdistettynä muotoiltuun kattoverhoiluun, jossa epäsuora tunnelmavalaisuus ylävuoteen sijasta.
- 77) Kalusteissa Edelirsche-sävy, yläkaappien etuosat kaksivärisiä, kiiltävää Elfenbein-mallia.
- 78) Linea progressiva -tyyli: kalusteissa kaksiväriäinen Goldakazie-sävy, yläkaappien etuosat kiiltävää Elfenbein-mallia, yläkaappien alaosat himmeää helmenvalkoista.
- 79) Linea noble -tyyli: kalusteissa ja yläkaappien etuosissa Noce Fino -sävy, keittiön ovet ja laatikostojen päädyt kaksivärisiä, kiiltävää Elfenbein-sävyä ja lootusvalkoista.
- 80) Ohjaamon lisävaruste kosketusnäytöllä varustettu radio/moniceiver, jossa Bluetooth ja USB-liitäntä mobiililaitteiden yhdistämiseen (T: näyttötoiminto lisävarusteena saatavalle peruutuskameralle).
- 81) Radio, johon kuuluu DAB+ ja CD, musiikin ohjaus USB:n, sovellusliitäntän kautta, sis. radiovalmiuden oleskelutilan pyöreän lounge-istuinryhmän luona sivukaapin päällä takaosassa (automaattinen kytkentä asunto-osan akkuun).
- 82) Peruutuskamerajärjestelmä, jossa kamerasäilytysyksikkö ja 7 tuuman värinäyttö toijelaudan sivuun yhdistettynä.
- 83) Peruutuskamerajärjestelmä, peräseinässä tuplalinssi suljinkannella, sis. 7" värinäytön kojelaudan sivussa.
- 84) Lisävaruste LED-taulutelevisio 40" ja sähkötoiminen ulosvetojärjestelmä, mahdollista vain kun radio pyöreässä lounge-istuinryhmässä.
- 85) Huoltokamera harmaavesisäiliön tyhjennysputkessa, näyttö kojelaudassa kaksois-DIN-näyttöruudussa.
- 86) LED-taulutelevisio 24" sis. TV-telineen, kaiuttimet ja integroidun kontaktikytkimen johdottomasti televisioseinäin yhdistettynä nukkumistilassa (vain yhdessä liitossetin kanssa).
- 87) LED-taulutelevisio 24" takaosassa kalusteisiin yhdistettynä (vain nukkumistilan TV-paketissa).
- 88) Kaiuttimet ohjaamossa (2x) ja istuinryhmässä (2x, liner-for-two: 4 x), DVB-T2-vaatanto.
- 89) Lisävaruste yksittäisten valomodulien kanssa. Ei verrattavissa Carthago full-led-ajovaloihin.
- 90) Valittaessa paketti vakiotilan tai vakio-plus-paketin joitakin yksittäisiä osia korvataan (polttoainesäiliö 60 l / 65 l) tai ne jäävät kokonaan pois (SOG wc-tuuletin, harmaaveden tyhjennysletku, valmius aurinkopaneelin liittäminen), jotta ajoneuvon painoa saadaan vähennettyä. Eri osien vaihtaminen tai jättäminen pois on otettu huomioon pakettihinnassa ja se hyvitetään.
- 91) Lisävaruste yhdistetty vesikiertoinen lattialämmitys: lisänä olevat lämpöpaketit asunto-osan istuinryhmän alueella kaksoisohjassa. s-plus-mallissa myös ohjaamossa.
- 92) Lisävaruste WC-istuin Thetford C 260 keraamisella sisuksella ja 3-portaisella täyttömäärän näytöllä.
- 93) Etuakselin 2,1 tonnin enimmäispainon vuoksi istuimia voi olla enintään 3.
- 94) Lisävaruste kolmas geeliakku, yhteensä: 3 x 80 Ah latureilla varustettuna 2 x 16 A = 32 A.
- 95) Kaasusuojaattimen tilaus on suositeltavaa yhdessä lisävarusteena saatavan Truma DuoControl CS:n kanssa, koska Truma DuoControl -laitteen valmistaja ei myönnä takuuta, mikäli kaasun paineensäädin tai venttiilit lakkaavat toimimasta tai niissä ilmenee puutteita nestekaasussa olevan öljyn tai muiden vierasainien vuoksi.
- 96) Kuppisetiini kuuluu kaksi kahvi- ja kaksi espressokuppia.
- 98) Keskuslukitus ei saatavissa kaasupullokaappiin eikä WC-luukkuun.
- 99) Nelisylinterinen 2,0 litran moottori, maks. 400 Nm.
- 101) Asuintilan luksus-pöytä on pienempi, kun lisävarusteeksi valitaan vuoteeksi muunnettavissa oleva pyöreä lounge-istuinryhmä.
- 103) Paketti keittiö/kahvi ja lisävaruste jännitteenmuunnin mahdollista c-compactine/c-tourer -malleissa vain yhdessä toisen akun kanssa (geeli/litium).
- 104) Digitaalinen yhdistelmämittaristo ja värinäyttö optimaaliseen verkottumiseen Fiatin multimediajärjestelmän 10,1" kanssa, 3D-navigointikarttojen ja ajoavustinjärjestelmien näyttämiseksi.
- 105) Hintatiedot ovat sitoumuksettomia hintasuosituksia.
- 106) Akun varaustilan näyttö katsottavissa ilmaisesta sovelluksesta, latausautomaattikka 18 A. Ei yhdistettävissä toiseen litiumioniakkuun.
- 107) SOG-wc-tuuletin, tuuletus katon kautta. Pohjaratkaisuissa 145 RB-LE, 147 RB-LE, 148 RB-QB SOG-wc-tuuletin, tuuletus pohjan kautta.
- 108) Keskuslukituksen ohjaus mahdollista RFID-sirulla.
- 109) Mercedes-Benz-mallien kohdalla saatavissa vasta marraskuusta 2024 lähtien.
- 110) Paketti keittiö/kahvi tai lisävaruste jännitteenmuunnin 1 800 W ei mahdollista sähköisen omavaraisuuspaketin yhteydessä.
- 111) Lisävarustetta suositellaan Mercedes-Benz I-mallien kohdalla. Jos lisävarustetta ei valita, apukuljettajan istuin on näissä malleissa noin 45 mm matalampi kuin kuljettajan istuin.
- 112) ei mahdollista nuovo-tyylin yhteydessä.
- 113) Lisävarusteet Alden kiertovesilämmitys ja Alden lämmönvaihdin saatavissa pohjaratkaisuihin 145 RB-LE, 147 RB-LE, 148 RB-QB huhtikuusta 2025 lähtien



Täällä on  
lisätietoa erilaisista  
rengasmerkinnöistä



Tämän hinnaston tiedoista: Tämän hinnaston ilmestyessä mitkään edelliset hinnastot eivät ole enää voimassa. Tämän esitteen painoon menon, heinäkuun 2024, jälkeen on mallivuoden aikana saattanut tulla muutoksia. Valmistaja pidättää oikeuden tarvittaviin rakenne- ja muotomuutoksiin, mikäli ne tehdään teknisen kehityksen vuoksi ja ovat asiakkaan kannalta kohtuullisia, varustemuutoksiin, poikkeamiin väriyhdistelmissä tai yksittäisissä värisävyissä tai materiaalien ominaisuuksissa sekä valmistajan puolelta tehtäviin muutoksiin toimituksen sisällössä. Tämä koskee myös väripoikkeamia perusajoneuvoissa, mikäli ne johtuvat perusajoneuvon valmistajien tekemistä muutoksista. Anna jälleenmyyjän, autoliikkeen myyjän, neuvoa sinua kattavasti tuotteiden ja mallistojen nykyisestä varustetilasta.

Ajoneuvojen toimitussisältöä, ulkonäköä, tehoa, mittoja ja painoja koskevat tiedot vastaavat esitteen painoon menon ajankohtana olevia tietoja - poikkeamat tehdastoleranssien puitteissa ( $\pm 5\%$  enintään) ovat mahdollisia ja sallittuja. Ota huomioon, että ajoneuvot on kuvattu esitteessä osittain lisähintaisten lisävarusteiden kanssa sekä joissakin yksittäisissä tapauksissa myös varusteominaisuuksilla, jotka eivät vastaa vakiomallia eivätkä myöskään ole tilattavissa lisävarusteina.

Osittainenkin jälkipaino on sallittua vain Carthago Reisemobilbau GmbH:n etukäteen siihen antamalla kirjallisella luvalla. Tämän esitteen tiedot vastaavat Saksan tieliikennelain määräyksiä. Oikeus erehdyksiin ja painovirheisiin pidätetään. Kaikki tiedot perustuvat Saksan markkinoilla vallitseviin määrittäisiin ja ominaisuuksiin.

Esite painettu Saksassa.

© Carthago Reisemobilbau GmbH, 88326 Alendorf,  
Puh. +49 7525 920 00